

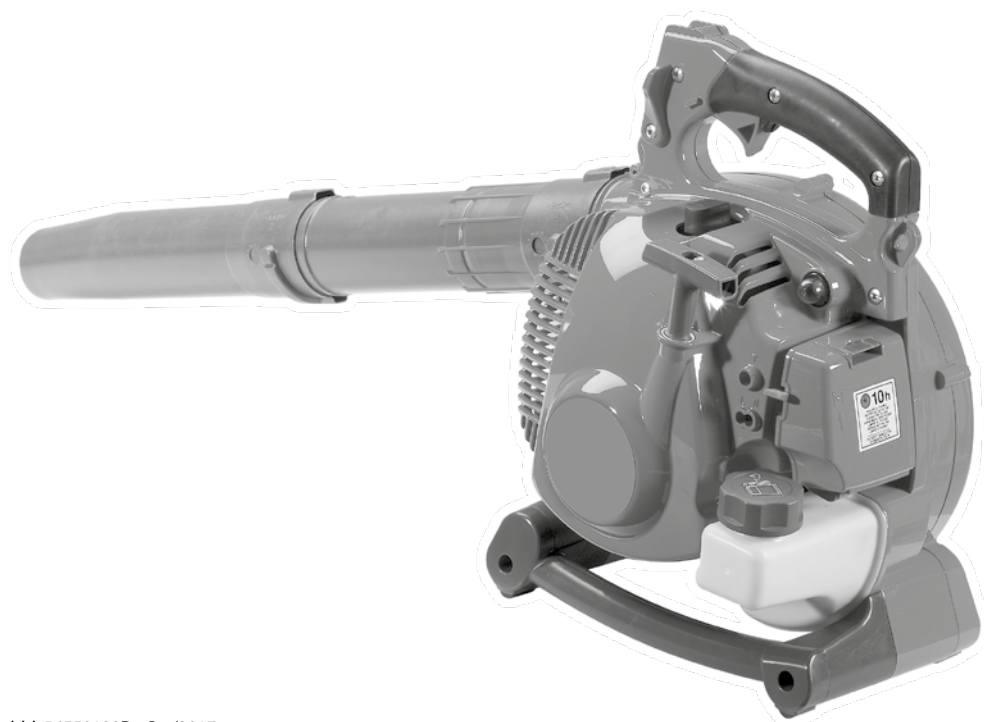

our **power**, your **passion**

BV 300 (30.5 cm³)



NL **GEBRUIKSAANWIJZING**

SLO **PRIROČNIK ZA UPORABNIKA**

S **HANDBOK FÖR ANVÄNDNING OCH UNDERHÅLL**

BIH
SRB
HR
MNE **UPUTSTVA ZA KORIŠTENJE I ODRŽAVANJE**

Pubbl. 56550199D - Set/2017



NL**INLEIDING****VERTALING VAN DE OORSPRONKELIJKE INSTRUCTIES**

Om de bladblazer op de juiste manier te kunnen gebruiken en ongelukken te voorkomen eerst deze gebruiksaanwijzing aandachtig doorlezen alvorens ermee te gaan werken. In deze gebruiksaanwijzing zijn de uitleg van de werking van de verschillende onderdelen en de instructies voor de noodzakelijke controles en het onderhoud opgenomen.

N.B.: De beschrijvingen en de figuren in deze gebruiksaanwijzing zijn niet bindend. De fabrikant reserveert zich het recht eventuele veranderingen aan te brengen zonder zich te verplichten iedere keer deze gebruiksaanwijzing bij te werken.

SLO**UVOD****PREVOD ORIGINALNIH NAVODIL**

Pred začetkom dela skrbno preberite ta priročnik, da boste lahko puhalnik pravilno uporabljali in se izognili nesrečam. V njem boste našli opis delovanja različnih sestavnih delov in navodila za obvezne kontrole in z njimi povezana vzdrževalna dela.

Opomba: Ilustracije in specifikacije v tem priročniku se lahko razlikujejo glede na predpise v posamezni državi in jih lahko proizvajalec spremeni brez opozorila.

S**INLEDNING****ÖVERSÄTTNING AV ORIGINALANVISNINGAR**

Ta inte blåsaren i bruk förrän du har läst igenom denna handbok ytterst noggrant. Det är en förutsättning för att kunna använda blåsaren på korrekt sätt och förhindra olyckor. I denna handbok finns förklaringar till de olika komponenternas funktioner och de anvisningar som krävs för att kunna göra nödvändiga kontroller och underhåll.

OBS. Beskrivningarna och illustrationerna som finns i denna handbok är inte strängt förpliktande, utan tillverkaren förbehåller sig rätten att göra ändringar på maskinen utan att från gång till gång anpassa innehållet i handboken.

BIH**SRB****HR****MNE****UVODNE NAPOMENE****PRIJEVOD IZVORNIH NAPUTAKA**

Ako želite pravilno koristiti ispuhivač i izbjegavati moguće nesretne slučajeve, nemojte pristupati radu bez prethodnog pažljivog čitanja ovih uputstava. Uputstva sadrže pojašnjenja o radu svakog pojedinog dijela i neophodne informacije o obaveznim kontrolama i radovima na održavanju.

NAPOMENA: opisi i slike sadržane u ovim uputstvima ne predstavljaju nikakvu obvezu za Proizvođača. Proizvođač pridržava pravo unošenja izmjena bez obveze ažuriranja ovih uputstava.

**LET OP!!!****HOORSCHADEGEFLUIT**

IN ZIJN NORMAAL GEBRUIKSTOESTAND KAN DEZE MACHINE VOOR DE BESTEMDE OPERATOR EEN DAGELIJKS PERSOONLIJK LAWAAIBLOOTSTELLING MET ZICH MEEBRENGEN, DIE

85 dB(A)
OF MEER BEDRAAGT

**VARNING!!!****RISK FÖR HÖRSELNEDSÄTTNING**

VID NORMAL ANVÄNDNING AV DENNA MASKIN KAN ANVÄNDAREN DAGLIGEN UTSÄTTAS FÖR EN BULLERNIVÅ SOM ÄR LIKA MED ELLER HÖGRE ÄN

85 dB(A)

**POZOR!!!****TVEGANJE ZA POŠKODBE SLUHA**

V NORMALNIH POGOJI UPORABE TEGA STROJA JE LAHKO OSEBA, KI GA VSAKODNEVNO UPORABLJA, IZPOSTAVLJENA HRUPU, KI JE ENAK ALI VEČJI OD

85 dB(A)

**PAŽNJA!!!****OPASNOST OD OŠTEĆENJA SLUHA**

POD UOBIČAJENIM UVJETIMA RADA OVOG UREĐAJA, OSOBA KOJA GA KORISTI MOŽE BITI IZLOŽENA DNEVNO RAZINI BUKE JEDNAKOJ ILI VIŠOJ OD

85 dB(A)

NL INHOUD

INLEIDING _____	2	ONDERHOUD _____	32
UITLEG VAN DE VEILIGHEIDSSYMBOLLEN _____	4-5	OPSLAG _____	40
ONDERDELEN VAN DE BLADBLAZER _____	6	GEBRUIK EN ONDERHOUD VAN HET APPARAAT IN DE UITVOERING ZUIGER / AFVALVERNIETIGER _____	42
VEILIGHIDSVOORSCHRIFTEN _____	7	TECHNISCHE GEGEVENS _____	48
MONTAGE _____	14	CONFORMITEITS-ERKLARING _____	52
STARTEN _____	16	ONDERHOUDSTABEL _____	54
STOPPEN VAN DE MOTOR _____	24	OPLOSSEN VAN PROBLEMEN _____	57
GEBRUIK _____	24	GARANTIE BEWIJS _____	60

BIH SRB HR MNE KAZALO

UVODNE NAPOMENE _____	2	ODRŽAVANJE _____	33
OBJAŠNJENJE SIMBOLA I UPOZORENJA ZA SIGURNOST _____	4-5	USKLADIŠTAVANJE _____	41
SASTAVNI DIJELOVI ISPUHIVAČA _____	6	UPORABA I ODRŽAVANJE STROJA U VERZIJI USISIVAČ/USITNJIVAČ _____	43
SIGURNOSNI PROPISI _____	10	TEHNIČKI PODACI _____	48
SKLAPANJE _____	15	IZJAVA SUGLASNOSTI _____	52
POKRETANJE _____	17	TABLICA ODRŽAVANJA _____	55
OBUSTAVA MOTORA _____	25	OTKLANJANJE KVAROVA _____	58
KORIŠTENJE _____	25	GARANTNI LIST _____	61

SLO KAZALO

UVOD _____	2	VZDRŽEVANJE _____	32
RAZLAGA SIMBOLOV IN VARNOSTNIH OPOZORIL _____	4-5	SKLADIŠČENJE _____	40
SESTAVNI DELI PUHALNIKA _____	6	UPORABA IN VZDRŽEVANJE SESALNE / DROBILNE RAZLIČICE _____	42
VARNOSTNA OPOZORILA _____	8	TEHNIČNI PODATKI _____	48
SESTAVA _____	14	IZJAVA O SKLADNOSTI _____	52
ZAGON _____	16	PREGLED VZDRŽEVANJA _____	54
ZAUSTAVLJANJE MOTORJA _____	24	ODPRAVA PROBLEMOV _____	57
UPORABA _____	24	GARANCIJSKA IZJAVA _____	60

S INNEHÅLLSFÖRTECKNING

INLEDNING _____	2	FÖRVARING _____	40
FÖRKLARING TILL SYMBOLER OCH SÄKERHETSREGLER _____	4-5	ANVÄNDNING OCH UNDERHÅLL AV MASKINEN I LÖVSUGARE-/ LÖVRIVAREVERSION _____	42
BLÅSARENS KOMPONENTER _____	6	TEKNISKA DATA _____	48
SÄKERHETSREGLER _____	9	EG-FÖRSÄKRAN OM ÖVERENSSTÄMMELSE _____	52
ASSEMBLERING _____	14	UNDERHÅLLSTABELL _____	55
START _____	16	PROBLEMLÖSNING _____	58
STOPP AV MOTORN _____	24	GARANTIBEVIS _____	60
ANVÄNDNING _____	24		
UNDERHÅLL _____	32		

NL UITLEG VAN DE VEILIGHEIDSSYMBOLEN

S FÖRKLARING TILL SYMBOLER OCH SÄKERHETSREGLER

SLO RAZLAGA SIMBOLOV IN VARNOSTNIH OPOZORIL

BIH SRB HR MNE OBJAŠNENJE SIMBOLA I UPOZORENJA ZA SIGURNOST

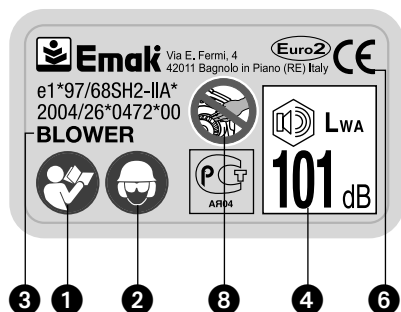

- NL**
- 1 - Lees de gebruikshandleiding alvorens u met de machine gaat werken.
 - 2 - Draag oog, -oor-en hoofdbescherming.
 - 3 - Type machine: **BLADBLAZER.**
 - 4 - Gegarandeerd acoustisch vermogensniveau.
 - 5 - Serienummer
 - 6 - EG-conformiteitsmerk.
 - 7 - Bouwjaar
 - 8 - **LET OP!** Gevaar voor amputatie van de vingers.

- BIH**
- 1 - Pročitajte uputstva za korištenje i održavanje prije nego što pristupite korištenju ove pile
- SRB**
- 2 - Navucite kacigu, zaštitne naočale i slušalice
- HR**
- 3 - Vrsta stroja: **ISPUHIVAČ**
- MNE**
- 4 - Akustične snage
 - 5 - Serijski broj
 - 6 - Oznaka usklađenosti CE
 - 7 - Godina poizvodnje
 - 8 - **NAPOMENA!** Opasnost od amputiranja prstiju!



- SLO**
- 1 - Preberite priročnik za uporabnika pred uporabo te naprave
 - 2 - Uporablajte zaščito za glavo, oči in ušesa
 - 3 - Tip stroja: **PUHALNIK**
 - 4 - Zagotovljen nivo hrupa
 - 5 - Serijska številka
 - 6 - Znak CE o skladnosti
 - 7 - Proizvodnja leto
 - 8 - **POZOR!** Nevarnost amputacije prstov!

- S**
- 1 - Läs noggrant igenom denna handbok för användning och underhåll innan du börjar använda maskinen
 - 2 - Bär hjälm, skyddsglasögon och hörselskydd
 - 3 - Maskintyp: **BLÅSARE**
 - 4 - Garantirana razina
 - 5 - Serienummer
 - 6 - CE-märke för överensstämmelse
 - 7 - Produktionsår
 - 8 - **WARNING!** Risk att fingrarna slits av!

NL UITLEG VAN DE VEILIGHEIDSSYMBOLLEN**SLO** RAZLAGA SIMBOLOV IN VARNOSTNIH OPOZORIL**S** FÖRKLARING TILL SYMBOLER OCH SÄKERHETSREGLER**BIH** **SRB** **HR** **MNE** OBJAŠNENJE SIMBOLA I UPOZORENJA ZA SIGURNOST

9

- NL** 9 - **LET OP!** De oppervlakken kunnen heet zijn.
 10 - **LET OP** - De bladblazer kan met hoge snelheid voorwerpen wegblazen, die terug kunnen ketsen en de gebruiker kunnen raken. Dit kan ernstig letsel aan de ogen veroorzaken.
 11 - De gebruiker van de bladblazer moet er zeker van zijn dat er geen personen of dieren binnen een straal van 10 meter van het apparaat aanwezig zijn. Telkens wanneer er meerdere gebruikers in hetzelfde gebied werken, moeten zij een veiligheidsafstand van minimaal 10 meter van elkaar aanhouden.
 12 - Akoestische druk gemeten op 15 meter afstand, volgens de norm ANSI B175.2-1996



10

- SLO** 9 - **POZOR:** Površine so lahko vroče.
 10 - **POZOR** – Puhalnik lahko z veliko hitrostjo zaluča predmete, ki se nato utegnejo odbiti in zadeti uporabnika. To lahko povzroči hudo poškodbo oči.
 11 - Oseba, ki uporablja puhalnik, se mora prepričati, da v krogu 10 metrov ni drugih oseb ali živali. Kadar na istem mestu dela več uporabnikov, morajo vselej obdržati medsebojno varnostno razdaljo, ki ne sme biti manjša od 10 metrov.
 12 - Izmerjeni zvočni tlak v razdalji 15 metrov v skladu s standardom ANSI B175.2-1996



11

68 dB(A)
per ANSI B175.2-1996

12

- S** 9 - **WARNING:** Ytorna kan vara varma.
 10 - **WARNING** – Blåsaren kan skjuta ut föremål med hög hastighet som kan studsa tillbaka och träffa operatören. Detta kan orsaka allvarliga ögonskador.
 11 - Användaren av blåsaren måste vara säker på att personer eller djur inte är närmare än 10 meter. Alla gånger som flera operatörer håller på att arbeta inom samma område, måste de bibehålla ett säkerhetsavstånd som inte understiger 10 meter från varandra.
 12 - Ljudtryck uppmätt på 15 meters avstånd enligt normen ANSI B175.2-1996

- BIH** 9 - **PAŽNJA:** Površine mogu biti vruće.

- SRB** 10 - **PAŽNJA** - Ispuhivač može velikom brzinom odbaciti predmete, koji mogu odskočiti i pogoditi rukovatelja. To može uzrokovati tešku povredu očiju.

- HR** 11 - Korisnik ispuhivača mora biti siguran da nema osoba ili životinja na udaljenosti manjoj od 10 metara. Prilikom rada više rukovatelja na istom prostoru obavezno treba održavati sigurnosnu udaljenost jedan od drugoga, koja ne smije biti manja od 10 metara.

- MNE** 12 - Zvučni pritisak izmjeren na 15 metara udaljenosti prema normi ANSI B175.2-1996

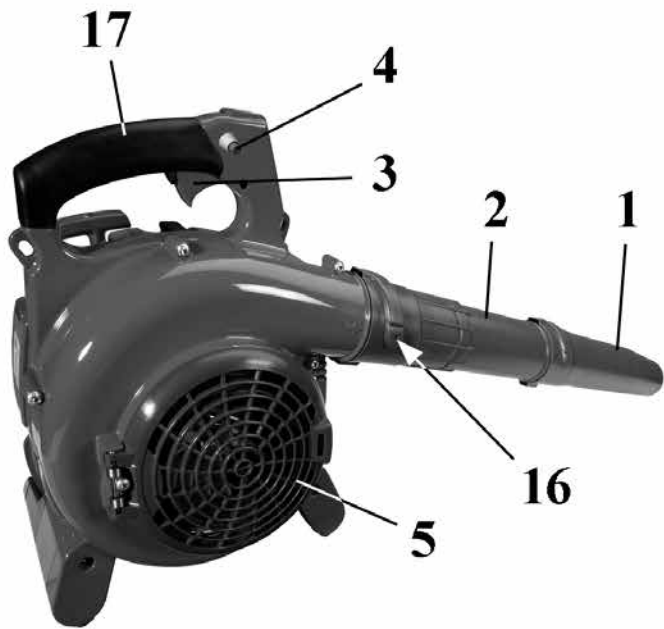

NL

ONDERDELEN VAN DE BLADBLAZER

- | | |
|----------------------------|---------------------------|
| 1 - Mondstuk | 10 - Chokehendel |
| 2 - Blowerbuis | 11 - Deksel luchtfilter |
| 3 - Versnellingshendel | 12 - Dop brandstoftank |
| 4 - Halfgasknop | 13 - Brandstoftank |
| 5 - Beschermmrooster | 14 - Startgreep |
| 6 - Stopper van versneller | 15 - Uitlaat |
| 7 - Aan/Uitschakelaar | 16 - Blokkeerschroef buis |
| 8 - Bougie | 17 - Hanggreep |
| 9 - Vlotterbalg | |

SLO

SESTAVNI DELI PUHALNIKA

- | | |
|-----------------------------|--------------------------------------|
| 1 - Šob | 10 - Ročica dušilke (čoka) |
| 2 - Cev puhalnika | 11 - Pokrov zračnega filtra |
| 3 - Ročica plina | 12 - Pokrovček rezervoarja za gorivo |
| 4 - Gumb za polovični plin | 13 - Rezervoar za gorivo |
| 5 - Zaščitna mreža | 14 - Ročica za zagon |
| 6 - Blokada plina | 15 - Izpušni lonec |
| 7 - Stikalo za start / stop | 16 - Vijak za blokiranje cevi |
| 8 - Svečka | 17 - Ročaj |
| 9 - Vbrizgalka goriva | |

S

BLÅSARENS KOMPONENTER

- | | |
|------------------|------------------------------|
| 1 - Munstycke | 10 - Startspak |
| 2 - Blåsarerör | 11 - Lock till luftfilter |
| 3 - Gasspak | 12 - Lock till bränsletanken |
| 4 - Halvgasknapp | 13 - Bränsletank |
| 5 - Skyddsgalle | 14 - Starthandtag |
| 6 - Gasregulato | 15 - Ljuddämpare |
| 7 - På/Avknapp | 16 - Låsskruv för rör |
| 8 - Tändstift | 17 - Handtag |
| 9 - Startpump | |

BIH SRB HR MNE

SASTAVNI DIJELOVI ISPUHIVAČA

- | | |
|-------------------------|---------------------------------|
| 1 - Sapnica | 10 - Poluga startera |
| 2 - Cijev duhalica | 11 - Poklopac filtera zraka |
| 3 - Poluga gasa | 12 - Čep spremnika goriva |
| 4 - Dugme polugasa | 13 - Spremnik za gorivo |
| 5 - Zaštitna rešetka | 14 - Rukohvat paljenja |
| 6 - Kočnica gasa | 15 - Ispusna cijev |
| 7 - Prekidač uzemljenja | 16 - Vijak za blokiranje cijevi |
| 8 - Svjećica | 17 - Rukohvart |
| 9 - Primer kuglica | |

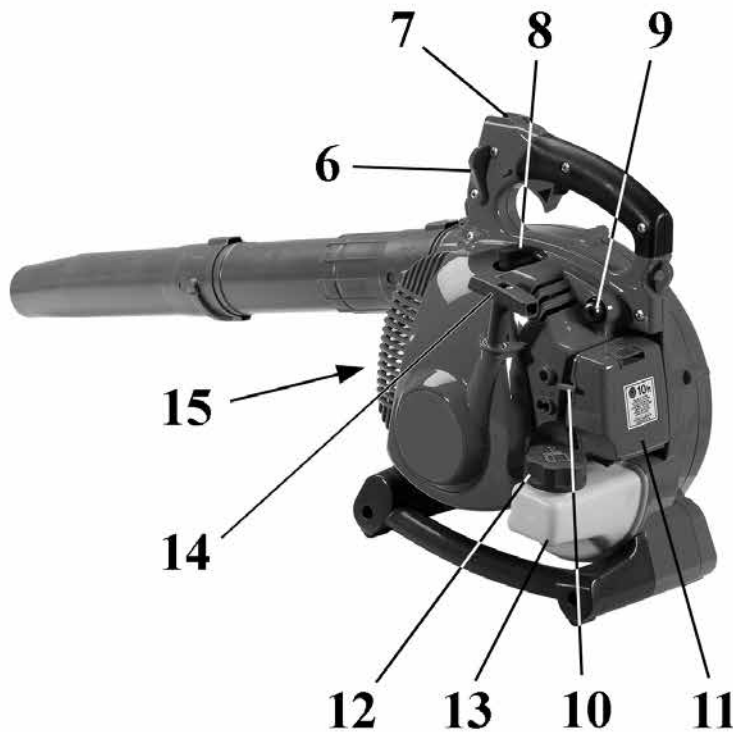



1

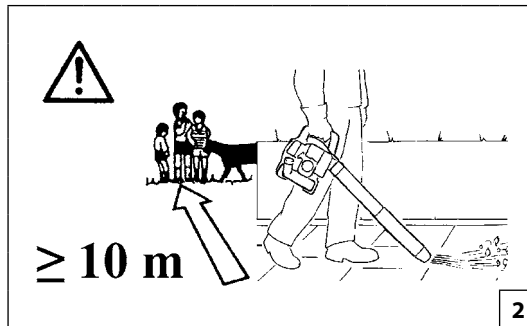

2

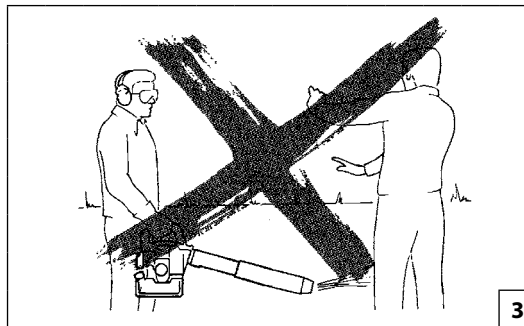

3

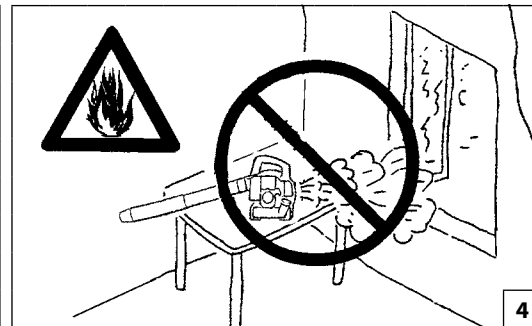

4

Nederlands

VEILIGHEIDSVOORSCHRIFTEN

⚠ LET OP – Als de blower goed gebruikt wordt is het een snel, handig en doelmatig werktuig; als het niet goed of zonder de nodige voorzorgsmaatregelen gebruikt wordt, zou het een gevaarlijk werktuig kunnen worden. Neem daarom altijd de hieronder en verderop in de handleiding vermelde veiligheidsvoorschriften in acht, om plezierig en veilig te kunnen werken.

⚠ WAARSCHUWING: Het ontstekingsstelsel van uw apparaat produceert een elektromagnetisch veld met een zeer hoge intensiteit. Dit veld kan interferentie veroorzaken met bepaalde pacemakers. Om het risico op ernstig letsel of overlijden zo klein mogelijk te houden moeten personen met een pacemaker hun eigen arts en de fabrikant van de pacemaker raadplegen voordat ze dit apparaat gebruiken.

⚠ WAARSCHUWING! – Nationale reglementeringen kunnen bepalingen omvatten die het gebruik van de machine beperken.

1. Gebruik de machine niet voordat u op de hoogte bent van de specifieke manier waarop deze moet worden gebruikt. De gebruiker dient eerst te oefenen met het apparaat voordat hij of zij het in de praktijk gaat gebruiken.
2. De blower mag uitsluitend worden gebruikt door volwassenen die in goede lichamelijke conditie zijn en de gebruiksaanwijzingen kennen.
3. Gebruik de bladblazer niet wanneer U lichamelijk moe bent of onder invloed van alcohol of drugs verkeert (Fig. 1).
4. Draag altijd handschoenen, een veiligheidsbril en oorkappen. Draag geen sjaals, armbanden of andere zaken die vast kunnen komen te zitten in de rotor (zie pag. 12-13).
5. Sta het andere personen of dieren niet toe zich op te houden binnen de actieradius van de blower tijdens het starten of het gebruik (Fig. 2).
6. Werk altijd in een stabiele en veilige positie.
7. Richt de luchtstraal niet op mensen of dieren (Fig. 3).
8. Zuig geen omvangrijke voorwerpen op die de rotor zouden kunnen blokkeren of beschadigen.
9. Gebruik de blower alleen in goed geventileerde ruimten. Gebruik hem niet in een explosiegevaarlijke omgeving, in afgesloten ruimten of in de buurt van brandbare stoffen (Fig. 4).
10. Controleer de blower dagelijks om na te gaan of alle (veiligheids) voorzieningen goed werken.
11. Houd lang haar bijeen (b.v. met een haarnetje).

12. Werk niet met een beschadigde, slecht gerepareerde, slecht gemonteerde of eigenmachtig gewijzigde blower. Verwijder geen veiligheidsvoorzieningen, beschadig hen niet en stel hen niet buiten werking.
13. Bewaar deze handleiding zorgvuldig en raadpleeg hem voor elk gebruik.
14. Volg onze instructies voor het onderhoud altijd op.
15. Voer nooit zelf handelingen of reparaties uit die niet tot het normale onderhoud behoren. Wendt u uitsluitend tot gespecialiseerde, erkende werkplaatsen.
16. Houd alle etiketten met gevaar- en veiligheidssignaleringen in perfecte conditie. Als ze beschadigd of onleesbaar worden, moeten ze onmiddellijk worden vervangen (zie pag.4-5).
17. Gebruik de machine niet voor andere doeleinden dan die in de handleiding worden aangegeven (zie pag. 24).
18. Laat het apparaat niet achter met draaiende motor.
19. Het is verboden een andere rotor op de stroomaansluiting van de blower aan te brengen dan die door de fabrikant geleverd is. Het is niet toegestaan andere toepassingsgroepen te gebruiken, want deze verhogen de kans op ongevallen.
20. Als de blower afgedankt wordt, mag hij niet in het milieu worden achtergelaten, maar moet hij worden teruggebracht bij de dealer, die voor de juiste verwerking zal zorgdragen. Monteer de rotor niet op andere motoren of vermogenstransmissies.
21. Geef of leen de blower uitsluitend aan ervaren personen die op de hoogte zijn van de werking en het juiste gebruik van het apparaat. Geef ook de handleiding met de gebruiksaanwijzingen, die moet worden gelezen alvorens het werk te beginnen.
22. Gebruik de blower niet in de buurt van elektrische apparatuur.
23. Verstopt of sluit de luchtinlaat van de rotor niet af.
24. Kom niet met uw handen in de buurt van de rotor en verricht geen onderhoud terwijl de motor draait.
25. Vergeet niet dat de eigenaar of de gebruiker aansprakelijk is voor ongevallen of risico's geleden door derden of voor schade aan goederen.
26. Zich altijd tot uw verkoper wenden voor iedere verdere uitleg of noodzakelijke ingreep.
27. Stoot niet tegen de schoepen van de rotor en forceer hen niet; werk nooit met een beschadigde rotor.

⚠ Tenzij specifiek aangegeven (met de vermelding "zuigerversie"), is de informatie in de gebruikershandleiding zowel van toepassing op de bladblazerversie als op de zuigerversie.

Slovenščina

VARNOSTNA OPOZORILA





⚠ OPOZORILO – Ob pravilni uporabi je puhalnik koristen in učinkovito orodje; ob nepravilni uporabi ali če ne upoštevate potrebnih varnostnih ukrepov, pa je lahko nevaren. Da bi bilo vaše delo vedno prijetno in varno, se dosledno ravnajte po varnostnih navodilih, ki jih najdete v tem priročniku.

⚠ POZOR: Naprava za vžig motorja povzroča zelo šibko elektromagnetno polje. To elektromagnetno polje lahko moti delovanje nekaterih srčnih spodbujevalnikov. Za zmanjšanje tveganja za nastanek hudih zdravstvenih posledic ali smrti morajo osebe, ki imajo vgrajen srčni spodbujevalnik, pred uporabo stroja prositi za nasvet svojega osebnega zdravnika in proizvajalca srčnega spodbujevalnika.

⚠ POZOR! - Predpisi, veljavni v posameznih državah, lahko omejijo uporabo stroja.

1. Ne uporabljajte stroja, če se pred tem niste poučili o posebnostih njegove uporabe. Uporabnik brez izkušenj mora pred uporabo na poljedelski površini opraviti ustrezne vaje.
2. Puhalnik smejo uporabljati samo odrasle osebe, ki so v dobri fizični kondiciji in so seznanjene z navodili za uporabo.
3. Ne delajte s puhalnikom, kadar ste utrujeni ali pod vplivom alkohola ali drog (slika 1).
4. Vedno nosite rokavice, varnostna očala in slušno zaščito. Ne nosite šalov, zapetnic ali kakršnihkoli drugih predmetov, ki bi se lahko zapletli v gibljive dele orodja. (glej strani 12-13).
5. Ne dovolite drugim osebam ali živalim v svojo bližino, kadar zaganjate ali uporabljate puhalnik (slika 2).
6. Vedno delajte v varnem, stabilnem položaju.
7. Ne usmerjajte zračnega curka v ljudi ali živali (slika 3).
8. Ne sesajte velikih predmetov, ki bi lahko zamašili ali poškodovali impeler.
9. Puhalnik uporabljajte samo v dobro zračenih prostorih. Ne uporabljajte ga v eksplozivnih okoljih, v zaprtih območjih ali v bližini vnetljivih snovi (slika 4).
10. Puhalnik vsakodnevno pregledajte, da se prepričate, če vsi varnostni in drugi elementi delujejo pravilno.
11. Dolge lase si varno spnite (npr. pod mrežico za lase).
12. Ne uporabljajte puhalnika, ki je bil poškodovan, slabo popravljen, nepravilno sestavljen ali spremenjen. Ne poskušajte odstraniti ali izključiti nobene izmed varnostnih naprav.
13. Shranite ta priročnik in ga pregledajte pred uporabo puhalnika.



Slovenščina	Svenska	
VARNOSTNA OPOZORILA	SÄKERHETSREGLER	
<p>14. Vedno upoštevajte navodila v zvezi z ravnanjem in vzdrževanjem orodja.</p> <p>15. Ne poskušajte samo izvajati nobenih popravil, razen običajnega vzdrževanja. Obrnite se samo na pooblašcene in specializirane delavnice.</p> <p>16. Vse etikete z oznakami nevarnosti in varnostnimi navodili naj bodo brezhibne. V primeru poškodbe ali obrabe etiket, jih nemudoma zamenjajte (glejte str. 4-5).</p> <p>17. Stroja ne uporabljajte za drugačne namene od tistih, ki so navedeni v priročniku (glejte str. 24).</p> <p>18. Ne puščajte stroja s prižganim motorjem brez nadzora.</p> <p>19. Prepovedano je namestiti katerikoli drug impeler, razen tistega, ki ga je dobavil proizvajalec. Uporaba drugih dodatkov lahko poveča tveganje poškodb in je prepovedana. Ne montirajte impelerja na druge motorje ali prenose.</p> <p>20. Ko zavržete star puhalnik, ki se mu je iztekla življenjska doba, mislite na okolje. Staro orodje odnesite k svojemu prodajalcu, ki bo poskrbel za pravilno odstranitev.</p> <p>21. Puhalnik lahko uporabljajo samo izkušene osebe, ki poznajo delo z njim in vedo, kako se ga varno uporablja. Če puhalnik komu posodite, mu dajte tudi priročnik z navodili za uporabo in se prepričajte, da ga prebere pred uporabo stroja.</p> <p>22. Ne uporabljajte puhalnika v bližini električne opreme.</p> <p>23. Ne ovirajte dovoda zraka v impeler.</p> <p>24. Ne dotikajte se impelerja, kadar motor deluje.</p> <p>25. Ne pozabite, da ste kot lastnik stroja oziroma njegov uporabnik odgovorni za delovne nezdode ali poškodbe, ki bi jih utrpele tretje osebe ali njihovo imetje.</p> <p>26. Vse servisiranje obrezovalnika, ki ni navedeno v tem priročniku, naj izvaja le strokovno usposobljeno osebo.</p> <p>27. Ne udarjajte po rezilih impelerja in ne pritiskajte nanje; ne uporabljajte puhalnika z okvarjenim impelerjem.</p> <p> Kjer ni izrecno navedeno (z navedbo "sesalna izvedba"), se vse informacije v tem navodilu za uporabo nanašajo na obe izvedbi, sesalno in pihalno.</p>	<p> WARNING – Om blåsaren används på korrekt sätt är den ett snabbt, bekvämt och effektivt arbetsredskap. Om den däremot används på felaktigt sätt eller utan erforderlig försiktighet kan den bli ett farligt redskap. Följ noggrant säkerhetsreglerna nedan så att ditt arbete alltid kan ske på tillfredsställande och säkert sätt.</p> <p> WARNING: Tändningssystemet på din enhet, producerar ett elektromagnetiskt fält med mycket låg intensitet. Detta fält kan störa vissa pacemakers. För att minska risken för allvarliga eller dödliga skador, ska personer med pacemaker rådfråga sin läkare och tillverkaren av pacemakern innan de använder den här maskinen.</p> <p> WARNING! – Nationella förordningar kan begränsa användningen av maskinen.</p> <ol style="list-style-type: none"> Använd inte maskinen förrän du har skaffat dig information om hur maskinen ska användas. Operatören ska vid första användningen öva sig innan den används på fältet. Blåsaren får endast användas av vuxna personer som känner till reglerna för hur blåsaren skall användas och har god kondition och hälsa. Använd inte blåsaren när du är trött eller efter att ha intagit alkohol, droger eller medicin (Fig. 1). Bär alltid skyddshandskar, skyddsglasögon och hörselskydd. Bär aldrig halsdukar, armband eller annat som kan fastna i fläkthjulet (Se sid. 12-13). Låt inga andra personer vistas i riskområdet runt blåsaren när du startar den och under användningen (Fig. 2). Se till att du står stabilt, säkert när du använder blåsaren. Rikta inte luftflödet mot personer eller djur (Fig. 3). Sug inte upp voluminösa föremål som kan blockera eller skada fläkthjulet. Använd blåsaren på väl ventilerade platser. Använd den inte där risk för explosion föreligger, i stängda utrymmen eller i närheten av lättantändliga substanser (Fig. 4). Kontrollera blåsaren varje dag för att vara säker på att säkerhetsanordningar och andra anordningar är funktionsdugliga. Sätt upp långt hår och skydda håret med (exempelvis ett hårnät). Arbeta inte med en blåsare som är skadad, dåligt reparerad, fel monterad eller godtyckligt justerad. Ta inte bort någon säkerhetsanordning och se till att inga säkerhetsanordningar skadas eller blir överksamma. Förvara denna handbok med omsorg och läs den före varje användning. Följ alltid våra instruktioner i samband med underhåll. 	<ol style="list-style-type: none"> Gör inga ingrepp eller reparationer som inte ingår i det normala underhållet på egen hand. Vänd dig alltid till en specialiserad och auktoriserad serviceverkstad. Se till att alla etiketter med varnings- och säkerhetsymboler är i perfekt skick. Om etiketterna skadas eller blir oläsbara måste de omedelbart bytas ut (se sid. 4-5). Använd inte maskinen för annat bruk än det som anges i manualen (se sid. 24). Lämna inte maskinen med motorn igång. Det är förbjudet att anbringa ett annat fläkthjul på blåsaren än det som levereras av tillverkaren. Det är inte tillåtet att använda andra funktionsenheter eftersom dessa ökar olycksrisken. Montera inte fläkthjulet på andra motorer eller motoriseringar. Lämna in blåsaren till återförsäljaren när den skall skrotas. Kasta den inte i naturen. Återförsäljaren tar hand om blåsaren på korrekt sätt. Låt endast personer som har fackkunskap och kännedom om blåsarens funktion och användning använda maskinen. Överlämna även Handboken med bruksanvisningar till personer som skall använda blåsaren. Handboken skall läsas innan arbetet påbörjas. Använd inte blåsaren i närheten av elektriska apparater. Hindra eller stäng inte luftintaget till fläkthjulet. För inte in händerna i närheten av fläkthjulet och gör inget underhåll när motorn är på. Kom ihåg att ägaren eller operatören är ansvarig för olyckor eller risker som åsamkas tredje part eller deras egendom. Vänd dig alltid till återförsäljaren för klargöranden och viktiga reparationer. Stöt inte och forcera inte bladen på fläkthjulet; arbeta inte med ett skadat fläkthjul. <p> Förutom där det är speciellt angivet (med texten "lövsugare"), refererar informationerna i denna handbok utan åtskillnad till blåsare och lövsugare.</p>



1

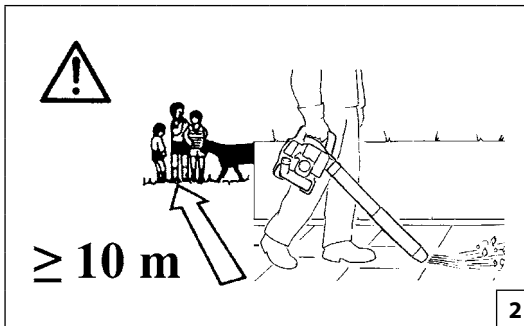

2

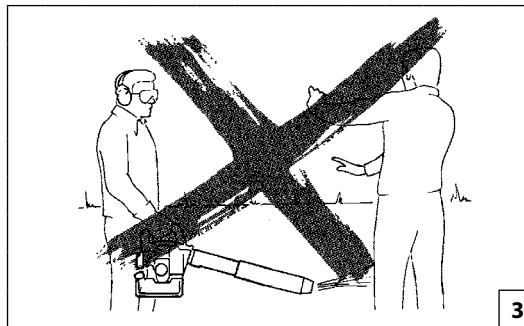

3

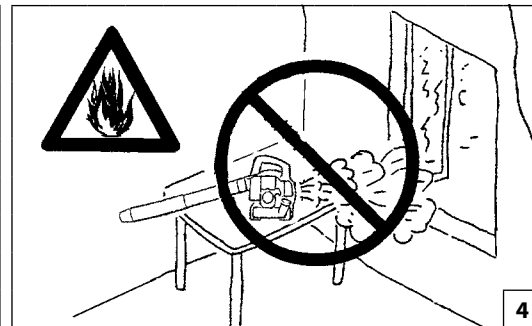

4

Hrvatski

SIGURNOSNI PROPISI

⚠ PAŽNJA - Ako se pravilno koristi, ovaj ispuhivač predstavlja brz, praktičan i djelotvoran radni alat; ako se, naprotiv, koristi nepravilno, odnosno bez preduzimanja potrebnih mjera opreznosti, može predstavljati opasnost. Radit ćete uvijek na siguran način i sa zadovoljstvom ako pažljivo slijedite dole navedene sigurnosne propise, kao i one koje ćete naći dalje u uputstvima.

⚠ PAŽNJA: Sustav za paljenje vašeg uređaja proizvodi elektromagnetsko polje vrlo niskog intenziteta. To polje može utjecati na pojedine pacemakere. Radi umanjenja opasnosti od teških ili smrtonosnih ozljeda, osobe s pacemakerom bi, prije korištenja ovoga stroja, trebale potražiti savjet od liječnika, kao i od proizvođača pacemakera.

⚠ PAŽNJA! – Državni propisi mogu ograničavati uporabu stroja.

1. Nemojte koristiti stroj ako niste na specifičan način upućeni u njegovu uporabu. Neiskusni rukovatelj se mora uvježbati prije korištenja na radnom području.
2. Ispuhivač smiju upotrebljavati samo odrasle osobe koje su radno sposobne i upoznate s propisima za korištenje.
3. Nemojte upotrebljavati ispuhivač ako ste fizički premoreni, odnosno pod utjecajem alkohola ili droga (sl. 1).
4. Obavezno nosite rukavice, zaštitne naočale i slušalice. Nemojte nositi šalove, narukvice ili drugo što bi moglo zapeti za rotor (vidi str. 12-13).
5. Nemojte dozvoliti da se druge osobe ili životinje zadržavaju u radnom djelokrugu ispuhivača prilikom uključivanja ni tijekom uporabe (sl. 2).
6. Kad radite pazite da vaš položaj bude uvijek stabilan i siguran
7. Nemojte usmjeravati mlaz zraka prema osobama ili životinjama (sl. 3).
8. Nemojte usisavati glomazne predmete koji bi mogli zapriječiti ili oštetiti rotor.
9. Upotrebljavajte ispuhivač samo na dobro prozračanim mjestima. Nemojte ga koristiti u eksplozivnoj okolini, u zatvorenim prostorijama ni u blizini zapaljivih tvari (sl. 4).
10. Svakodnevno kontrolirajte ispuhivač kako bi ste bili sigurni da svi sigurnosni i ostali sustavi pravilno rade.
11. Dugu kosu trebate skupiti (npr. mrežicom za kosu).
12. Nemojte upotrebljavati ispuhivač koji je oštećen, nepropisno popravljen, nepravilno montiran ili prepravljn. Nemojte skidati, oštećivati ili onemogućiti rad bilo kojeg sigurnosnog sistema.
13. Brižljivo čuvajte ovaj priručnik i proučite ga svaki put prije uporabe stroja.
14. Slijedite uvijek savjete koje vam propisujemo za radove na održavanju.

15. Nemojte izvoditi sami zahvate ili popravke koji ne spadaju pod normalne radove održavanja. Obavezno se obratite ovlaštenim i specijaliziranim radionicama.
16. Pazite da su sve naljepnice sa znakovima opasnosti i sigurnosti u savršenom stanju. U slučaju oštećenja ili propadanja treba ih odmah zamijeniti (vidi str. 4-5).
17. Nemojte koristiti uređaj u svrhe drugačije od onih navedenih u priručniku (vidi str. 25).
18. Ne ostavljajte stroj s upaljenim motorom.
19. Zabranjeno je priključivati na priključak ispuhivača rotor drugačiji od onog kojeg dostavlja Proizvođač. Ne dozvoljava se uporaba druge dodatne opreme pošto se tako povećava opasnost od nesreće. Nemojte montirati rotor na druge motore ili prijenose pogona.
20. Ako smatrate da je radni vijek ispuhivača okončan, nemojte ostavljati stroj u okolišu već ga vratite prodajnom mjestu koje će se pobrinuti za propisno odlaganje.
21. Izručite ili posudite ispuhivač samo iskusnim osobama koje su upoznate s radom i pravilnom upotrebom stroja. Zajedno s ispuhivačem izručite i uputstva za korištenje koja se obavezno čitaju prije pristupanja radu.
22. Nemojte koristiti ispuhivač u blizini električnih aparata.
23. Nemojte zapriječiti ili zatvoriti otvor rotora za ulaz zraka.
24. Nemojte približavati ruke rotoru ili obavljati radnje održavanja dok motor radi.
25. Zapamtite da je vlasnik ili rukovatelj odgovoran za nesreću ili opasnost koju pretrpe treće osobe ili koja je nanešena njihovom vlasništvu.
26. Obratite se svaki put vašem prodajnom mjestu za bilo koje razjašnjenje ili važniji zahvat.
27. Nemojte udarati ili stiskati lopatice rotora; nemojte raditi s oštećenim rotorom.

⚠ Osim gdje je to izričito naznačeno (navodom "verzija usisnika"), informacije koje sadrži priručnik za uporabu odnose se bez razlike na verzije i ispuhivača i usisnika.

--

--

--

--

--	--

--	--

--

--

--



1

Size S p.n.3155039
 Size M p.n.3155040
 Size L p.n.3155041
 Size XL p.n.3155042
 Size XXL p.n.3155043

Size S p.n.001001370A
 Size M p.n.001000849B
 Size L p.n.001000850B
 Size XL p.n.001000851B
 Size XXL p.n.001000852B



2



Size 41 p.n. 001001079A
 Size 42 p.n. 001001080A
 Size 43 p.n. 001001081A
 Size 44 p.n. 001001082A
 Size 45 p.n. 001001083A

3

Nederlands

Slovenščina

Svenska

BESCHERMENDE VEILIGHEIDSKLEDING**VARNOSTNA ZAŠČITNA OBLAČILA****SKYDDSKLÄDER**

⚠ Draag daarom bij het werken met de bladblazer altijd goedgekeurde beschermende veiligheidskleding. Het gebruik van beschermende kleding vermindert niet de risico's voor letsel, maar beperkt wel de gevolgen van ongevallen. Vraag uw dealer om advies bij het kiezen van de juiste kleding.

De kleding moet goed zitten, en mag de bewegingen niet hinderen. Draag niet te wijde, beschermende kleding. **Het beschermende jack (Fig. 1) en de broek (Fig. 2) van OLEO-MAC zijn hiervoor ideaal.** Draag geen kleding, dassen, stropdassen of sieraden die in de takken verstrikt kunnen raken. Lag haar mag niet los gedragen worden, en moet worden beschermd (bijvoorbeeld met een hoofddoek, een muts, een helm, enz.).

Draag veiligheidsschoenen met antislipzool en stalen punten (Fig. 3).

Draag een veiligheidsbril of een vizier (Fig. 4-5)! Gebruik gehoorbeschermingen; bijvoorbeeld oorkappen (Fig. 6) of oordoppen. Het gebruik van gehoorbeschermingen vereist grotere aandacht en voorzichtigheid, want geluidssignalen die waarschuwen voor gevaar (schreeuwen, alarmen, enz.) worden minder goed gehoord.

Draag handschoenen (fig. 7) die de trillingen optimaal absorberen.

OLEO-MAC biedt een complete veiligheidsuitrusting.

⚠ Pri delu z obrezovalnikom vedno nosite odobrena zaščitna oblačila. Uporaba zaščitnih oblačil ne preprečuje tveganja poškodbo, vendar pa v primeru nesreče zmanjšuje obseg poškodb. Zaupajte vašemu dobavitelju da bo izbral za vas promerno opremo.

Oblačilo ne sme ovirati in mora biti delu primerno. Nosite oprijeta zaščitna oblačila. **Oleo-Mac zaščitni suknjiči (slika 1) in hlače (slika 2) so idealni.** Ne nosite oblek, šalov, kravat ali verižic, ki bi se lahko zapletle v vejice. Zvijte in pokrijte dolge lase (npr. z ruto, kapo, zaščitno čelado, ipd.).

Zaščitni čevlji z nedrsečim podplatom in neprebojnim varnostnim vložkom (slika 3)

Nosite zaščitna očala ali ščitnik za obraz (Sliki 4-5)!

Uporablajte zaščito proti hrupu; npr. zaščitne slušnike (slika 6) ali čepke. Uporaba zaščite sluha zahteva več pozornosti in previdnosti pri delu, saj je omejena tudi sposobnost sprejemanja zvočnih opozoril na nevarnost (kričanje, alarmi, ipd.).

Nosite rokavice (slika 7), ki omogočajo največjo absorbcijo vibraciji.

Oleo-Mac ponuja kompleten izbor varnostne opreme.

⚠ Bär alltid godkända skyddskläder när du arbetar med häcksaxen. Att bära skyddskläder eliminerar inte risken för personskador, men reducerar effekterna av skadorna i samband med olyckor. Vänd dig till återförsäljaren för att få råd om lämplig klädsel.

Kläderna skall passa bra och inte vara till besvär. Bär åtsittande skyddskläder. **Jacka (Fig. 1) och arbetsbyxor (Fig. 2) med skydd från Oleo-Mac är det idealiska.**

Bär inte kläder, skor, slips eller smycken som kan fastna i buskar eller sly. Sätt upp långt hår och skydda håret med exempelvis en schal, en mössa eller en hjälm.

Bär skyddsskor med halkskyddande sulor och stålspetsar (Fig. 3).

Bär skyddsglasögon eller skyddsskärm (Fig. 4-5)!

Bär bullerskydd, till exempel hörlurar (Fig. 6) eller öronproppar. När bullerskydd används krävs större uppmärksamhet och försiktighet eftersom det blir svårare att uppfatta ljud- och varningssignaler, som skrik, larmsignaler, osv.

Bär handskar (Fig. 7) som ger maximal absorbering av vibrationerna.

Oleo-Mac har ett komplett utbud av säkerhetsutrustning.



p.n. 3155027R

4



p.n. 001000939A



p.n. 001000940A

5



p.n. 001000835

6

Size S-8 p.n.3155029
 Size M-9 p.n.3155030
 Size L-10 p.n.3155031
 Size XL-11 p.n.3155032
 Size XXL-12 p.n.3155033



7

Hrvatski

ZAŠTITNA ODJEĆA ZA VAŠU SIGURNOST

⚠ Kad koristite rezač živice, iz sigurnosnih razloga uvijek nosite zaštitnu homologiranu odjeću. Nošenje zaštitne odjeće neće ukloniti opasnost od povrede, ali će smanjiti štetne posljedice u slučaju nesreće. Posavjetujte se s vašim prodavačem o izboru odgovarajuće odjeće.

Odjeća mora biti pogodna i ne smije smetati. Nosite pripijenu odjeću koja vas ujedno zaštićuje od povreda. **Kaputić (sl. 1) i radne hlače s prsnim dijelom i naramenicama (sl. 2) Oleo-Mac su idealni.** Nemojite nositi odjeću, šalove, kravate ili ogrlice koji bi se mogli zaplesti u grmlje. Dugu kosu trebate skupiti i zaštititi (npr. maramon, beretkom, kagicom, itd.).

Obujte zaštitne cipele s neklizajućim potplatima i čeličnim kapticama (sl. 3).

Stavite zaštitne naočale ili vizir (sl. 4-5)!

Zaštitite se od buke, na primjer zaštitnim slušalicama (sl. 6) ili čepovima. Uporaba zaštite za sluh zahtijeva veću pozornost i opreznost, pošto je zamjećivanje zvučnih signala opasnosti (povika, alarma, itd.) ograničeno.

Stavite rukavice (sl. 7) koje će omogućiti maksimalno apsorpiranje vibracije.

Oleo-Mac nudi kompletan izbor zaštitne opreme.

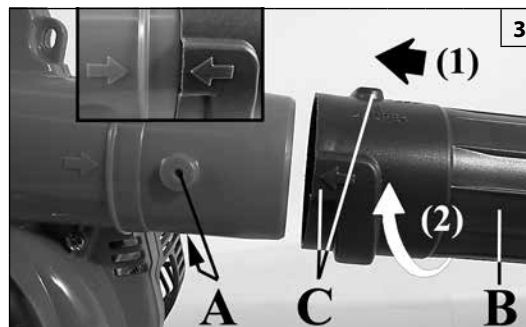
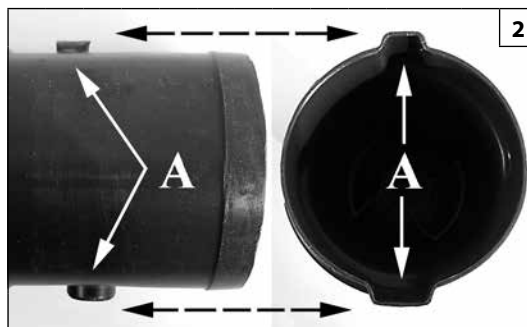
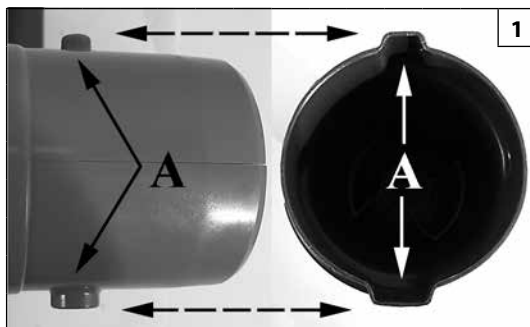

Nederlands

Slovenščina

Svenska

MONTAGE

SESTAVA

ASSEMBLERING

Het apparaat is bij levering al voorbereid voor gebruik als blower.

De kit is leverbaar voor gebruik van het apparaat als zuiger/afvalvernietiger, deze wordt apart geleverd als optie (zie hoofdstuk pag. 43-45).

Montage van de slangen

⚠ LET OP – Wanneer u de buizen en het mondstuk monteert, moet de motor uitgeschakeld zijn en moet de hoofdschakelaar in de STOP-stand staan.

Om de montage te vergemakkelijken hebben de twee pennen (A, Fig.1-2) verschillende afmetingen, zowel in het slakkenhuis als in de buizen. Dit zorgt ervoor dat de buizen automatisch op de juiste manier gemonteerd worden.

1. Steek de blowerbuis (B, Fig.3), door de twee pennen (A) van de opening van het slakkenhuis in de twee groeven (C) van de buis te steken. Draai hem in de richting van de pijl (2). Nadat de buis gemonteerd is, ziet hij eruit zoals op Fig. 4. Zet de buis vast met de schroef (G, Fig.4).
2. Steek het mondstuk (D, Fig.5) op de buis (B), door de twee pennen (E) van de blowerbuis op de twee groeven (F) van het mondstuk te steken. Draai hem in de richting van de pijl (2). Nadat het mondstuk gemonteerd is, ziet hij eruit zoals op Fig. 6.
3. **OPTIONEEL** – Om de blaasstraal beter te kunnen richten en effectiever te maken, kan de buis met het eendenbek-uiteinde gemonteerd worden (Fig.7) in plaats van het mondstuk. De kit met codenr. 56552002 is apart verkrijgbaar. Volg voor de montage de instructies onder punt 2. Nadat de blaaspijp met eendenbek-uiteinde gemonteerd is, ziet hij eruit zoals op Fig.8.

Stroj je dobavljen tako, da je pripravljen na uporabo kot puhalnik.
Komplet, dobavljen ločeno kot dodatek po želji, omogoča uporabo stroja kot sesalnik / drobilnik (glej stran 42-44).

SESTAVLJANJE CEVI

⚠ POZOR – Kadar montirate cevi in šobo, mora biti motor ugasnjen, stikalo pa mora biti v položaju STOP.

Za lažjo montažo sta čepka (A, slika 1-2) različnih velikosti, tako v ohišju turbine kot v obeh ceveh. Zato morata biti cevi pri montaži pravilno obrnjeni.

1. Namestite cev puhalnika (B, slika 3), tako da bosta oba nastavka (A) na ohišju impelerja zdrsnila v oba utora (C) na cevi puhalnika. Zavrtite cev puhalnika v smeri puščice (2). Ko je cev sestavljena, je videti tako, kot je prikazano na sliki 4.
2. Namestite šobo (D, slika 5) na cev (B), tako da bosta oba nastavka (E) na cevi puhalnika zdrsnila v oba utora (F) na šobi. Zavrtite šobo v smeri puščice (2). Ko je šoba nameščena, je videti tako kot na sliki 6.
3. **DODATNA OPREMA** – Da bo usmerjanje zračnega curka lažje in da bo le-ta bolj učinkovit, lahko namesto šobe uporabite nastavek v obliki račjega kljuna (slika 7). Komplet s kataloško številko 56552002 lahko dokupite. Pri montaži upoštevajte navodila pod točko 2. Cev v obliki račjega kljuna mora biti postavljena tako, kot kaže slika 8.

Maskinen levereras förberedd för användning i blåsareversion.

Byggsatsen för användning som lövsugare/sönderrivare, levereras separat som extra tillbehör (se kapitel på sid. 42-44).

RÖRMONTERING

⚠ VARNING – När du monterar rören och munstycket, ska motorn vara avstängd och start-/stoppbrytaren i STOP-läge.

För att underlätta monteringen har de två tapparna (A, Fig.1-2) olika storlekar såväl på fläkthuset som på rören. Detta tvingar att montera rören på rätt sätt.

1. Koppla samman blåsareröret (B, Fig. 3), så att de två tapparna (A) på fläkthuset greppar in i de två spårn (C) på röret. Vrid blåsareröret i riktningen angiven av pilen (2). När röret är monterat ska det se ut som visas på Fig. 4.
2. Fäst munstycket (D, Fig. 5) på röret (B), så att de två tapparna (E) på blåsareröret greppar in i de två spårn (F) på munstycket. Vrid blåsareröret i riktningen angiven av pilen (2). När munstycket är monterat ska det se ut som visas på Fig. 6.
3. **TILLBEHÖR** – För att göra luftblåsningen mera riktbar och effektiv är det möjligt att montera blåsröret med anknäbb (Fig.7) istället för munstycket. Il kit kod 56552002 kan köpas separat. För monteringen följ anvisningarna enligt punkt 2. Det monterade blåsröret med anknäbb ser ut som på Fig.8.

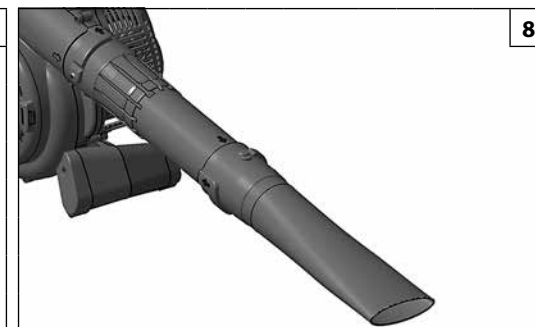
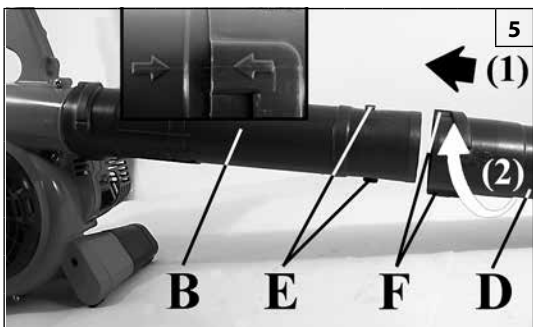

Hrvatski

SKLAPANJE

Ovaj se stroj dostavlja pripremljen za uporabu u verziji "ispuhivač".

Na raspolaganju je i oprema za uporabu u verziji "usisivač/usitnjivač", koja se dostavlja posebno, po izboru kupca (vidi odlomak na str. 43-45).

MONTIRANJE CIJEVI

⚠ PAŽNJA - Dok montirate cijevi i sapnicu, motor mora biti ugašen, a prekidač mora biti u položaju STOP.

Radi lakšeg montiranja, dva zatikača (A, sl. 1-2) su dviju različitih dimenzija - kako u "pužu", tako i u cijevima. Tako ćete cijevi obavezno montirati u pravom smjeru.

1. Nataknite cijev duhalicu (B, sl. 3) tako da dva zatikača (A) na otvoru "puža" ulegnu u dva žlijebića (C) na cijevi. Okrenite u smjeru strijelice (2). Montirana cijev izgledat će kao na sl. 4.
2. Nataknite sapnicu (D, sl. 5) na cijev (B) tako da dva zatikača (E) cijevi duhalice ulegnu u dva žlijebića (F) sapnice. Okrenite u smjeru strijelice (2). Montirana sapnica izgledat će kao na sl. 6.
3. **PO IZBORU** - Da bi se mlaz ispuhivanja mogao što lakše usmjeravati i da bi bio što učinkovitiji, cijev možete montirati s izlaznim dijelom u obliku pačjeg kljuna (sl. 7) umjesto sapnice. Komplet šif. 56552002 se može posebno kupiti. Za montiranje slijedite upute iz točke 2. Montirana cijev za ispuhivanje u obliku pačjeg kljuna bit će kao na sl. 8.

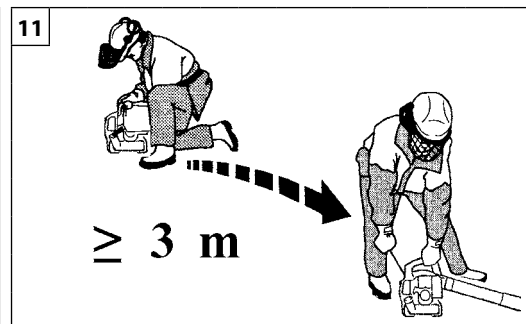
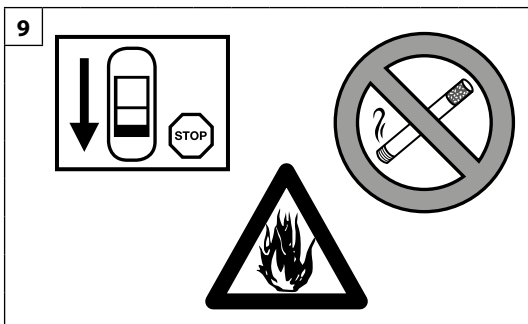

Nederlands

Slovenščina

Svenska

STARTEN

ZAGON

START

BRANDSTOF

⚠ WAARSCHUWING: benzine is een zeer ontvlambare brandstof. Wees zeer voorzichtig bij het hanteren van benzine of een mengsel van brandstoffen. Rook niet en breng geen vuur of vlammen in de buurt van de brandstof of van de machine (Fig. 9).

- Ga zorgvuldig om met brandstof om het risico op brand of brandwonden zo klein mogelijk te houden. Deze is zeer ontvlambaar.
- Schud de brandstof en doe deze in een houder die goedgekeurd is voor de brandstof (Fig.10).
- Meng de brandstof in de open lucht, in een omgeving waar geen vonken of vlammen zijn.
- Leg het apparaat op de grond, stop de motor en laat het apparaat afkoelen voordat u brandstof bijvult.
- Draai de dop van de brandstof langzaam los om de druk vrij te geven en te voorkomen dat er brandstof naar buiten komt.
- Draai de dop van de brandstoftank goed dicht na het bijvullen. Trillingen kunnen ervoor zorgen dat de dop losraakt en er brandstof naar buiten komt.
- Veeg de brandstof die uit het apparaat is gekomen af. Verplaats het apparaat 3 meter van de plaats waarop u heeft bijgevuld voordat u de motor start (Fig.11).
- Probeer onder geen beding brandstof te verbranden die naar buiten is gekomen.
- Rook niet tijdens het hanteren van de brandstof of tijdens het gebruik van de machine.
- Bewaar de brandstof op een koele, droge en goedgeventileerde plaats.
- Bewaar de brandstof niet op plaatsen met droge bladeren, hooi, papier etc.
- Bewaar het apparaat en de brandstof op plaatsen waar de brandstofdampen niet in contact kunnen komen met vonken of open vlammen, geisers of boilers, elektrische motoren of schakelaars, ovens etc.
- Haal de dop niet van de tank wanneer de motor draait.
- Gebruik brandstof niet voor schoonmaakwerkzaamheden.
- Let erop dat er geen brandstof op uw kleding komt.

GORIVO

⚠ POZOR: Bencin je močno vnetljivo gorivo. Pri rokovanju z bencinom ali mešanico goriva bodite izredno previdni. Ne kadite in ne približujte se uplinjaču oziroma stroju z odprtimi plamenom ali ognjem (slika 9).

- Za zmanjšanje tveganja požara in opeklin vselej ravnajte z gorivom z vso potrebno previdnostjo. Gorivo je izredno močno vnetljivo.
- Gorivo mešajte in shranjujte v posodi, ki je odobrena za točenje goriva (slika 10).
- Gorivo mešajte na prostem, na mestu, kjer ni nevarnosti isker ali plamenov.
- Postavite pršilnik na tla, ugasnite motor in počakajte, da se ohladi, preden začnete nalivati gorivo.
- Pokrovček goriva odpirajte počasi, tako da se nadtlak sprosti in da se prepreči uhajanje goriva.
- Po končanem dolivanju goriva dobro privijte pokrovček posode za gorivo. Tresljaji lahko povzročijo odvitje pokrovčka in uhajanje goriva.
- Obrišite gorivo, ki je izteklo iz stroja. Preden začnete zaganjati motor, premaknite pršilnik za 3 metre proč od mesta, na katerem ste nalivali gorivo (slika 11).
- Nikdar in v nobenem primeru ne poskušajte prižgati izteklega goriva.
- Pri točenju goriva in med delovanjem stroja ne kadite.
- Shranjujte gorivo na hladnem, suhem in dobro zračenem mestu.
- Ne shranjujte goriva na krajih, kjer je suho listje, slama, papir itd.
- Shranjujte pršilnik in gorivo na takšnih mestih, kjer hlapi goriva ne morejo priti v stik z iskrami ali odprtimi plamenom, kotlom centralne kurjave, elektromotorji ali električnimi stikali, pečmi itd.
- Medtem ko motor teče, ne snemajte pokrovčka s posode za gorivo.
- Ne uporabljajte goriva kot čistilnega sredstva.
- Pazite, da goriva ne polijete po svojih oblačilih.

BRÄNSLE

⚠ VARNING: bencin är ett extremt lättantändligt bränsle. Använd yttersta försiktighet när du hanterar bencin eller en bränsleblandning. Rök inte och för inte eld eller lågor i närheten av bränslet eller maskinen (Fig. 9).

- För att minska risken för eldsvårda och att bränna sig, hantera bränslet med omsorg. Det är mycket lättantändligt.
- Skaka och fyll bränslet i en behållare som är godkänd för bränslet (Fig.10).
- Blanda bränslet utomhus där det inte finns några gnistor eller lågor.
- Placera den på marken, stäng av motorn och låt den kylas av innan du tankar.
- Lossa tanklocket försiktigt för att släppa ut trycket och undvika bränslespill.
- Skruva åt tanklocket ordentligt efter tankningen. Vibrationerna kan orsaka att tanklocket lossnar och att bränsle läcker ut.
- Torka upp bränslet som har läckt ut från enheten. Flytta maskinen 3 meter från tankningsplatsen innan du startar motorn (Fig.11).
- Försök under inga omständigheter att bränna upp bränsle som har läckt ut.
- Rök inte under hanteringen av bränslet eller under funktionen av maskinen.
- Lagra bränslet på en sval, torr och väl ventilerad plats.
- Lagra inte bränslet på platser mer torra blad, halm, papper etc.
- Förvara enheten och bränslet på platser där bränsleångorna inte kommer i kontakt med gnistor eller öppen eld, vattenkokare för uppvärmning, elektriska motorer eller brytare, ugnar, etc.
- Ta inte av tanklocket när motorn är igång.
- Använd inte bränsle för rengöringsändamål.
- Se till att inte spillas bränsle på dina kläder.

--	--	--	--

Hrvatski		
POKRETANJE		
<p>GORIVO</p> <p>⚠ PAŽNJA: benzin je krajnje zapaljivo gorivo. Budite krajnje oprezni prilikom rukovanja benzinom ili mješavinom goriva. Nemojte pušiti niti približavati vatru ili plamen gorivu ni stroju (sl. 9).</p> <ul style="list-style-type: none"> • Kako biste smanjili opasnost od izbijanja požara ili od zadobivanja opekline, gorivom rukujte pažljivo. Ono je vrlo zapaljivo. • Protresite i stavite gorivo u posudu namijenjenu za njegovo držanje (sl.10). • Promiješajte gorivo na otvorenom, gdje nema iskri ili plamena. • Namjestite na tlo, zaustavite motor i ostavite da se ohladi prije nego što ćete nadoliti gorivo. • Polako odvijte poklopac za gorivo kako bi se otpustio unutrašnji tlak i da biste izbjegli istjecanje goriva. • Poslije nalijevanja, čvrsto pritegnite poklopac goriva. Trešnja može biti uzrokom odvijanja poklopca te istjecanja goriva. • Posušite gorivo koje je isteklo iz uređaja. Prije pokretanja motora, stroj premjestite na 3 metra udaljenosti od mjesta na kojem ste nalijevali gorivo (sl.11). • Nemojte nikada i ni u kojim uvjetima pokušavati zapaliti gorivo koje je isteklo. • Nemojte pušiti za vrijeme rukovanja gorivom ili dok stroj radi. • Gorivo skladištite na svježem, suhom i dobro prozračenom mjestu. • Nemojte skladištiti gorivo na mjestima gdje ima suhog lišća, slame, papira, itd. • Uređaj i gorivo pohranjujte na mjestima gdje isparenja goriva neće moći doći u doticaj s iskrama ili otvorenim plamenom, grijačima vode za grijanje, električnim motorima ili prekidačima, pećnicama, itd. • Dok je motor u pogonu, nemojte skidati poklopac sa spremnika goriva. • Ne koristite gorivo kao sredstvo za čišćenje. • Pazite da ne prolijete gorivo po vlastitoj odjeći. 		



13

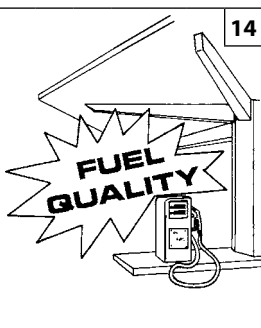

14

BENZINE - BENZIN BENSIN - BENZIN	OLIE - OLJE - OLJA - ULJE	
	2% - 50:1	
ℓ	ℓ	(cm ³)
1	0,02	(20)
5	0,10	(100)
10	0,20	(200)
15	0,30	(300)
20	0,40	(400)
25	0,50	(500)

15



001001535

001001536



001001362

001001361

16

Nederlands

Slovenščina

Svenska

STARTEN**ZAGON****START****BRANDSTOF**

Dit product wordt aangedreven door een tweetaktmotor waarbij er een voormenging moet plaatsvinden van olie en benzine voor tweetaktmotoren. Meng de loodvrije benzine en de olie voor tweetaktmotoren voor in een schone houder die goedgekeurd is voor benzine (Fig.13).

AANBEVOLEN BRANDSTOF: DEZE MOTOR IS GECERTIFICEERD OM TE WERKEN MET LOODVRIJE BENZINE VOOR AUTOGEBRUIK MET 89 OCTAAN ((R + M) / 2) OF MET EEN GROTER OCTAANGETAAL (Fig.14).

Meng de olie voor tweetaktmotoren met benzine volgens de instructies op de verpakking.

Wij adviseren om Oleo-Mac olie voor tweetaktmotoren op 2% (1:50) te gebruiken, die specifiek is samengesteld voor alle luchtgekoelde Oleo-Mac tweetaktmotoren.

De juiste olie-/benzineverhoudingen die aangegeven zijn in de tabel (Fig.15) zijn geschikt als men Oleo-Mac **PROSINT 2**- en **EUROSINT 2**-olie (Fig.16) gebruikt of een soortgelijke motorolie van hoge kwaliteit (**JASO FD**- of **ISO L-EGD**-specificaties).

LET OP: GEBRUIK GEEN OLIE VOOR AUTO'S OF OLIE VOOR TWEETAKT-BUITENBOORDMOTOREN.

VOORZICHTIG:

- Koop alleen de hoeveelheid brandstof die u nodig heeft; koop niet meer dan dat u in één of twee maanden gebruikt;
- Bewaar de benzine in een hermetisch gesloten tank op een koele en droge plaats.

VOORZICHTIG - Gebruik voor het brandstofmengsel nooit een brandstof met een ethanolpercentage van meer dan 10%; gasohol (ethanol-benzinemengsel) is acceptabel met een ethanolpercentage tot 10% of E10-brandstof.

OPMERKING - Bereid slechts de benodigde hoeveelheid van het mengsel voor; laat het niet lange tijd in de tank of de jerrycan zitten. Het wordt aanbevolen om de brandstofstabilisator van **Emak ADDITIX 2000** code 001000972 te gebruiken om het mengsel voor een periode van 12 maanden te bewaren. (Fig.17)

Alkylaatbenzine

VOORZICHTIG - Alkylaatbenzine heeft niet dezelfde dichtheid als normale benzine. Motoren die met normale benzine afgesteld zijn vereisen mogelijk een andere afstelling van de schroef H. Wend u voor deze afstelling tot een erkend servicecentrum.

BIJVULLEN (Fig.19)

Schud de jerrycan met het mengsel voordat u de tank bijvult (Fig.18).

POGONSKO GORIVO

Stroj poganja dvotaktni motor, ki kot gorivo uporablja mešanico bencina in olja za 2-taktno motorje. Zmešajte neosvinčeni bencin in olje za dvotaktno motorje v čisti posodi, ki je odobrena za točenje bencina (slika 13).

PRIPOROČENO GORIVO: MOTOR JE ATESTIRAN ZA DELOVANJE Z NEOSVINČENIM BENCINOM ZA POGON MOTORNIH VOZIL, KATEREGA OKTANSKO ŠTEVILO JE 89 ((R + M) / 2) ALI VEČ (slika 14).

Olje za 2-taktno motorje zmešajte z bencinom po navodilih na njegovi embalaži.

Priporočamo vam uporabo olja za 2-taktno motorje Oleo-Mac v razmerju 2% (1:50), ki je izdelano posebej za dvotaktno motorje z zračnim hlajenjem Oleo-Mac.

Pravilno razmerje olja/goriva, navedeno v tabeli (slika 15), velja v primeru uporabe olja za dvotaktno motorje Oleo-Mac **PROSINT 2** ali **EUROSINT 2** (slika 16) ali enakovrednega visokokakovostnega olja (**po karakteristikah standarda JASO FD oziroma ISO L-EGD**).

POZORILLO: NE UPORABLJAJTE OLJA ZA MOTORNA VOZILA OZIROMA OLJA ZA 2-TAKTNE IZVENKRMNE MOTORJE.

POZORILLO:

- Kupite samo toliko goriva, kolikor ga potrebujete za svojo uporabo; ne kupite ga več, kot ga boste porabili v enem ali dveh mesecih;
- Bencin shranjujte v hermetično zaprti posodi, na hladnem in suhem mestu.

POZORILLO - Pri pripravi mešanice nikdar ne uporabljajte goriva z več kot 10 % etanola; dovoljena je uporaba gasohola (mešanice bencina in etanola) z do 10 % vsebnostjo etanola ali goriva E10.

OPOMBA - Pripravite samo toliko mešanice, kolikor jo potrebujete za takojšnjo uporabo; ne puščajte goriva v rezervoarju ali v posodi daljši čas. Priporočamo uporabo stabilizatorja za gorivo **Emak ADDITIX 2000** - kat. št. 001000972, s katerim mešanica ohrani kakovost 12 mesecev. (slika 17)

Alkilirani bencin

POZORILLO - Alkilirani bencin nima enake gostote kakor navadni bencin. Zato je pri motorjih, ki so nastavljeni za uporabo navadnega bencina, potrebna drugačna nastavitve vijaka H. Za ta poseg se morate obrniti na pooblašeni servis.

POLNJENJE REZERVOARJA (slika 19)

Pređen nalijete gorivo v rezervoar, pretresite ročko z mešanico (slika 18).

BRÄNSLE

Denna produkt drivs med en 2-taktsmotor och kräver en förblandning av bensin och olja för 2-taktsmotorer. Förblanda blyfri bensin och olja för tvåtaktsmotorer i ren behållare godkänd för bensin (Fig.13).

REKOMMENDERAT BRÄNSLE: DENNA MOTOR HAR CERTIFIERATS FÖR ATT FUNGERA MED BLYFRI FORDONSBENSIN MED ETT OKTANTAL 89 ((R + M)/2) ELLER MED ETT HÖGRE OKTANTAL (Fig.14).

Blanda motoroljan för 2-taktsmotorer med bensinen genom att följa anvisningarna på förpackningen.

Du rekommenderas att använda olja för 2-taktsmotorer Oleo-Mac 2 % (1:50) speciellt formulerad för alla luftkylda tvåtaktsmotorer Oleo-Mac.

De korrekta proportionerna olja/bensin visade i nedanstående tabell (Fig.15) är lämpliga om man använder motorolja Oleo-Mac **PROSINT 2** och **EUROSINT 2** (Fig.16) eller en likvärdig motorolja av hög kvalitet (**specifikationer JASO FD eller specifikationer ISO L-EGD**).

POZORILLO: ANVÄND INTE FORDONSOLJA ELLER OLJA FÖR 2-TAKTS UTOMBORDSMOTOREN.

POZORILLO:

- Köp enbart bensinmängden som är nödvändig för din förbrukning; köp inte mer än vad du använder under en eller två månader;
- Förvara bensinen i en hermetiskt tillsluten behållare på en torr och kall plats.

POZORILLO - Använd aldrig bränsle med en etanolhalt över 10 %. Gasohol (en blandning av bensin och etanol) med en etanolhalt upp till 10 % eller E10 bränsle accepteras.

ANM. - Gör bara i ordning så mycket bränsleblandning som krävs för användningen. Lämna inte någon bränsleblandning för länge varken i behållaren eller i tanken. Vi rekommenderar att bränslestabilisatorn **Emak ADDITIX 2000**, artikelnummer 001000972, används om blandningen skall sparas så lång tid som 12 månader. (Fig.17)

Alkylerad bensin

POZORILLO - Alkylerad bensin har inte samma densitet som normal bensin. Det betyder att motorer som ställts in med normal bensin kan kräva en annorlunda inställning av skruven H. Detta måste göras av en auktoriserad serviceverkstad.

PÅFYLLNING (Fig.19)

Skaka bränslebehållaren innan du fyller på bränsle (Fig.18).



Hrvatski		
<p align="center">POKRETANJE</p>		
<p>GORIVO Ovaj se uređaj pokreće pomoću dvotaktnog motora i koristi pripremljenu mješavinu benzina i ulja za dvotaktne motore. Pripremite mješavinu bezolovnog benzina i ulja za dvotaktne motore u čistoj posudi namijenjenoj držanju benzina (sl.13).</p> <p>PREPORUČUJE SE GORIVO: OVAJ JE MOTOR CERTIFICIRAN ZA RAD S BEZOLOVNIM BENZINOM OD 89 OKTANA ZA AUTOMOBILE ((R + M) / 2) ILI S VIŠIM OKTANSKIM BROJEM (sl.14).</p> <p>Shodno uputama na ambalaži, promiješajte ulje za dvotaktne motore s benzinom.</p> <p>Savjetujemo vam da rabite ulje za dvotaktne motore Oleo-Mac s 2% (1:50), koje je specijalno pripravljeno za sve dvotaktne motore Oleo-Mac hladene zrakom.</p> <p>Ispravni omjeri ulja i goriva naznačeni u pregledu (sl.15) pogodni su kod uporabe motornog ulja Oleo-Mac PROSINT 2 i EUROSINT 2 (sl.16) ili drugog istovrijednog, visoko kvalitetnog motornog ulja (po specifikacijama JASO FD ili ISO L-EGD).</p> <p>⚠ OPREZ: NE RABITE ULJE ZA MOTORNA VOZILA, NITI ULJE ZA VANBRODSKE DVOTAKTNE MOTORE.</p> <p>⚠ OPREZ:</p> <ul style="list-style-type: none"> - Kupujte isključivo količine goriva koje odgovaraju vašoj potrošnji; ne kupujte ga više od količine koju ćete potrošiti za jedan ili dva mjeseca; - pohranjujte benzin u hermetički zatvorenoj posudi, na svježem i suhom mjestu. <p>⚠ OPREZ - Za mješavinu nemojte nikad koristiti gorivo s postotkom etanola većim od 10%; prihvatljivi su gasohol (mješavina benzina i etanola) s postotkom etanola do 10% ili gorivo E10.</p> <p>NAPOMENA - Pripremite samo količinu mješavine koja vam je potrebna: nemojte je držati dugo vremena u spremniku ili u kanti. Savjetujemo korištenje Emakovog stabilizatora goriva ADDITIX 2000, šif. 001000972, koji omogućuje očuvanje mješavine u trajanju od 12 mjeseci. (sl.17)</p> <p>Alkilatni benzin</p> <p>⚠ OPREZ - Alkilatni benzin nije iste gustoće kao i onaj normalni. Stoga motori koji su regulirani normalnim benzinom mogu zahtijevati drugačije podešavanje vijka H. Za vršenje te radnje trebate se obratiti ovlaštenom servisnom centru.</p> <p>NALIJEVANJE GORIVA (sl.19) Promiješajte gorivo u kanti prije nego što ga ulijete u spremnik (Slika 18).</p>		

21

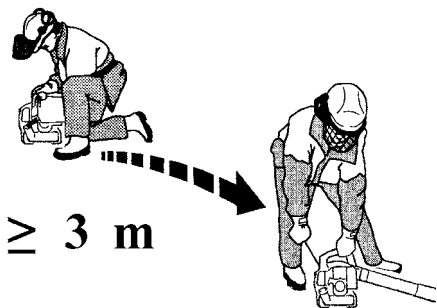
 $\geq 3 \text{ m}$

22



Nederlands

STARTEN

⚠ WAARSCHUWING: houd u aan de veiligheidsinstructies voor het hanteren van de brandstof. Zet altijd de motor uit voordat u de tank bijvult. Vul nooit brandstof bij in een apparaat met een draaiende of hete motor. Ga minimaal 3 m van de plaats waar de bijvulling heeft plaatsgevonden vandaan voordat u de motor start (fig.21). NIET ROKEN!

1. Maak het oppervlak rond de tankdop schoon om verontreiniging te voorkomen.
2. Draai de tankdop langzaam los.
3. Giet het brandstofmengsel voorzichtig in de tank. Voorkom morsen.
4. Voordat u de tankdop weer vastdraait dient u de pakking schoon te maken en te controleren.
5. Plaats de tankdop onmiddellijk terug en draai hem met de hand vast. Verwijder eventueel gemorste brandstof.

⚠ WAARSCHUWING: controleer of er brandstoflekken zijn, en los deze op voordat u het apparaat gebruikt. Neem zo nodig contact op met de klantenservice van uw leverancier.

Motor is verzopen

- Zet de on/off-schakelaar op **STOP**.
- Plaats een geschikt gereedschap in de dop van de bougie (**1, Fig. 22**).
- Wrik de dop van de bougie.
- Draai de bougie los en maak hem droog.
- Zet het gas helemaal open.
- Trek een paar keer aan het startkoord om de verbrandingskamer leeg te maken.
- Zet de bougie terug op zijn plaats en sluit de dop weer aan, druk hem **stevig** naar beneden.
- Zet de on/off-schakelaar op I, de startstand.
- Zet de chokehendel op stand OPEN – ook als de motor koud is.
- Start de motor.

Slovenščina

ZAGON

⚠ POZOR: pri rokovanju z gorivom upoštevajte varnostne napotke. Pred polnjenjem goriva vselej ugasnite motor. Nikdar ne dolivajte goriva, kadar motor teče ali kadar je vroč. Pred zagonom motorja se premaknite vsaj 3 m od mesta, na katerem ste natočili gorivo (slika 21). NE KADITE!

1. Očistite površino okoli pokrovčka za gorivo, da preprečite morebitno onesnaženje goriva.
2. Pokrovček za gorivo odvijajte počasi.
3. Previdno natočite mešanico goriva v posodo za gorivo. Pazite, da goriva ne polijete.
4. Preden znova privijete pokrovček za gorivo, očistite in preglejte tesnilo.
5. Nato takoj privijte pokrovček za gorivo in ga pritegnite z roko. Odstranite morebitne ostanke razlitega goriva.

⚠ POZOR: preverite, ali morda kje pušča gorivo, in v takšnem primeru pred začetkom odpravite vzrok puščanja. Po potrebi se obrnite na servisno službo podjetja, kjer ste kupili stroj.

Motor je poplavljen

- Stikalo za vklop premaknite v izklopljen položaj "**STOP**".
- Vstavite ustrezno orodje v kapo vžigalne svečke (**1, Slika 22**).
- Odstranite kapo vžigalne svečke.
- Odvijte in posušite vžigalno svečko.
- Na široko odprite dušilno loputo.
- Večkrat potegnite vrstico zaganjalnika, da očistite izgorevalno komoro.
- Ponovno namestite vžigalno svečko in priključite kapo vžigalne svečke; **močno** jo pritisnite navzdol – ponovno sestavite ostale dele.
- Stikalo za vklop prestavite v I, to je položaj za vklop.
- Ročico naprave za hladni zagon prestavite v odprti položaj ("OPEN") – tudi če je motor hladen.
- Zaženite motor.

Svenska

START

⚠ WARNING: följ säkerhetsanvisningarna för hantering av bränsle. Stäng alltid av motorn innan du tankar. Fyll aldrig på bränsle i en maskin med motor igång eller varm motor. Flytta dig minst 3 meter ifrån platsen där bränslepåfyllningen har utförts innan du startar motorn (fig.21). RÖK INTE!

1. Rengör ytan runt tanklocket för att undvika föroreningar.
2. Lossa tanklocket försiktigt.
3. Fyll försiktigt i bränsleblandningen i tanken. Undvik spill.
4. Innan du sätter på tanklocket, rengör och kontrollera tätningen.
5. Sätt omgående tillbaka tanklocket och skruva åt det för hand. Avlägsna eventuella bränslespill.

⚠ WARNING: kontrollera om det finns bränsleläckage och om så är fallet avlägsna dem för användningen. Om nödvändigt, kontakta återförsäljarens kundservice.

Motorn är flödad

- Ställ kontakten on/off på **STOP**.
- För in lämpligt verktyg i tändstiftshylsan (**1, bild 22**).
- Lossa tändstiftshylsan.
- Skruva av och torka tändstiftet.
- Sätt på fullgas.
- Dra startlinna flera gånger för att rensa brännkammaren.
- Sätt tillbaka tändstiftet och anslut tändstiftshylsan, tryck den nedåt **med kraft** – montera de övriga delarna.
- Ställ kontakten on/off på I, startläge.
- Ställ chokereglaget på OPEN – även om motorn är kall.
- Starta nu motorn.

--	--	--	--

Hrvatski		
POKRETANJE		
<p>⚠ PAŽNJA: pri rukovanju gorivom pridržavajte se sigurnosnih naputaka. Prije dolijevanja goriva, uvijek ugasite motor. Nemojte nikad dolijevati gorivo u stroj dok motor radi ili je topao. Prije pokretanja motora, premjestite se barem 3 m od mjesta na kome ste nalijevali gorivo (sl. 21). NEMOJTE PUŠITI!</p> <ol style="list-style-type: none"> Očistite površinu oko poklopca za gorivo kako biste izbjegli njegovo zagađivanje. Polako odvijte poklopac za gorivo. Pažljivo ulijte mješavinu goriva u spremnik. Pazite da se ne prolje. Prije vraćanja poklopca na mjesto, očistite i provjerite brtvu. Odmah vratite poklopac goriva na mjesto i ručno ga pritegnite. Uklonite gorivo koje se eventualno izlilo. <p>⚠ PAŽNJA: provjerite da nema istjecanja goriva, a ukoliko do njih dođe, uklonite ih prije uporabe. Ukoliko se ukaže potrebnim, stupite u vezu sa službom tehničke pomoći vašega prodavača.</p> <p>Motor je preplavljen</p> <ul style="list-style-type: none"> - Namjestite prekidač uključeno/isključeno na STOP. - Uvucite prikladni alat u sjedište svječice (1, sl. 22). - Sustavom poluge podignite sjedište svječice. - Odvijte i osušite svječicu. - Širom otvorite upusni priklopac. - Povucite konop startera nekoliko puta da bi se komora za sagorijevanje očistila. - Ponovno namjestite svječicu i spojite njeno sjedište, pritisnite ga čvrsto prema dole i sklopite druge dijelove. - Namjestite prekidač uključeno/isključeno na I - položaj za pokretanje. - Namjestite čok na položaj OTVORENO - iako je motor hladan. - Sad pokrenite motor. 		

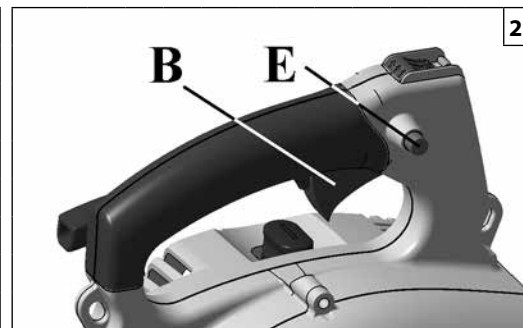
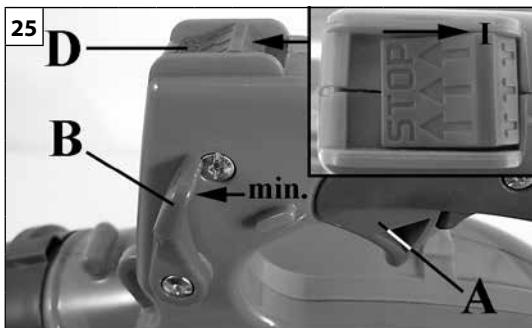

Nederlands	Slovenščina	Svenska
<p align="center">STARTEN</p>	<p align="center">ZAGON</p>	<p align="center">START</p>
<p>HET STARTEN VAN DE MOTOR Controleer of de versnellingshendel (A, Fig. 25) goed functioneert en of de stopper van de versnelling (B) op het minimum staat. Vul de carburateur door enkele malen op de vlotterbalg te drukken (C, Fig. 26). Zet de aan/uit schakelaar (D, Fig. 25) in de "I" positie. Trek aan de versnellingshendel (B, Fig. 27) en blokkeer hem in de semi-versnelling door op de knop (E) te drukken; laat de hendel (B) weer los. Zet chokehendel in de CLOSE positie (F, Fig. 28). Plaats de bladblazer stabiel op de grond. Druk met één hand op de bladblazer en trek met de andere hand aan het startkoord tot er weerstand wordt gevoeld (Fig. 29). Trek enkele malen krachtig aan het koord en zet de starterhendel (F, Fig. 28) in de oorspronkelijke stand "OPEN" bij de eerste explosies van de motor. Herhaal de startprocedure totdat de motor start. Druk op de versneller nadat 30-40 seconden (B, Fig. 27) wanneer de motor gestart is, om hem uit de semi-versnelling te zetten en laat de motor op het minimum draaien.</p> <p>⚠ LET OP: als de motor warm is geen choke gebruiken om te starten (F, Fig. 28).</p> <p>⚠ LET OP: Het wordt geadviseerd de machine nooit te starten zonder de rotor. Dit zou aanzienlijke schade kunnen veroorzaken aan de onderdelen van demotor, en zou de garantie onmiddellijk doen vervallen.</p> <p>INLOPEN VAN DE MOTOR De motor bereikt het maximale vermogen na de eerste 5 tot 8 bedrijfsuren. Om overmatige belasting te vermijden mag de motor tijdens deze inlooperperiode niet onbelast worden gebruikt op het maximale toerental.</p> <p>OPMERKING: het is normaal dat een nieuwe motor rook afgeeft tijdens het eerste gebruik.</p>	<p>POGON MOTORJA Preverite, če ročica plina (A, slika 25) deluje pravilno in če je blokada plina (B) nastavljena na najnižji položaj. Napolnite uplinjač, tako da večkrat zapored pritisnete na črpalko. (C, slika 26). Postavite stikalo ON/OFF (vklop/izklop) (D, slika 25) v položaj "I". Postavite ročico čoka (F, slika 28) v položaj "CLOSE" (zaprto). Potegnite ročico plina (B, slika 27) in jo s pritiskom na gumb (E) zavarujte v položaju pol plina. Sprostite ročico (B). Postavite puhalnik na tla v stabilen položaj. Držite puhalnik navzdol in potegnite vrvico za zagon, dokler ne začutite odpora (slika 29). Zaganjalno vrvico nekajkrat zapored močno potegnite. Ko se začne motor obračati, pomaknite ročico čoka (F, slika 28) v prvotni položaj «OPEN». Postopek ponavljajte, dokler motor ne vžge. Ko motor teče, pritisnite na ročico za plin (B, slika 27) in jo sprostite s položaja pol plina. Pustite, da motor teče v prostem teku.</p> <p>⚠ OPOZORILO! – Kadar zaganjate puhalnik in je motor že vroč, ne uporabljajte avtomatskega zagona (F, slika 28).</p> <p>⚠ OPOZORILO! – Nikoli ne zaženite puhalnika, ne da bi bil impeler nameščen. To bi lahko povzročilo resne poškodbe na motorju in bi takoj prekinilo veljavnost garancije.</p> <p>UTEKANJE MOTORJA Motor doseže svojo polno moč po prvih 5÷8 urah dela. V tem času utekanja motorja ne uporabljajte motorja na prazno z maksimalnim režimom, da se izognete pretiranim obremenitvam pri delovanju.</p> <p>OPOMBA: povsem normalno je, da nov motor pri prvi uporabi in tudi še kasneje oddaja dim.</p>	<p>START AV MOTORN Kontrollera att gasspaken (A, Fig. 25) fungerar som den skall och att gasregulatorn (B) är inställd på minimumläge. Fyll förgasaren genom att trycka på bränslepumpen flera gånger (C, Fig. 26). Skjut på/avknappen (D, Fig. 25) till läge "I". Ställ startspaken (F, Fig. 28) i läge "CLOSE". Dra i gasspaken (B, Fig. 27) och blockera den i läge halvgas genom att trycka på knappen (E) och släppa spaken (B). Lägg ner blåsaren på marken så att den ligger stabilt. Håll blåsaren i ett stadigt grepp så att den ligger stilla och dra långsamt i startsnöret tills du känner av motstånd (Fig. 29) Dra sedan kraftigt i snöret ett par gånger tills du hör de första motorljuden. Skjut tillbaka startspaken (F, Fig. 28) till ursprungsläget «OPEN». Gör om startproceduren tills motorn startar. Tryck på gasreglaget (B, Fig. 27) så att det frigörs från läge halvgas och ställ motorn på lägsta varvtal.</p> <p>⚠ WARNING! – Använd inte den automatiska starter (F, Fig. 28) för att starta den när motorn är redan varm.</p> <p>⚠ WARNING! – Starta aldrig maskinen utan fläkthjul. Detta kan orsaka betydande skador på motordelar och omgående göra garantin ogiltig.</p> <p>INKÖRNING AV MOTORN Motorn uppnår maximal effekt efter de första 5÷8 arbetstimmarna. Låt inte motorn gå på maximalt tomgångsvarvtal under inkörningsperioden. Det kan bli för stor belastning på motorn.</p> <p>OBS: det är normalt att en ny motor avger rök under och efter den första användningen.</p>



Hrvatski

POKRETANJE

UKLJUČIVANJE MOTORA

Uvjerite se da poluga gasa (A, sl. 25) ispravno radi te da je kočnica gasa (B) namještena na minimum. Napunite rasplinjač pritiskajući više puta kuglicu (C, sl. 26). Stavite prekidač (D, sl. 25) u položaj "I". Stavite polugu startera (F, sl. 28) u položaj "CLOSE". Povucite polugu gasa (B, sl. 27) i blokirajte je u polugasu pritiskom na dugme (E); otpustite polugu (B).

Odložite ispuhivač na tlo u stabilnom položaju. Držeći ispuhivač nepokretan, polako povucite konop za paljenje sve dok ne osjetite otpor (sl. 29). Zatim snažno povucite konop nekoliko puta i nakon prvih prasaka motora vratite polugu startera (F, sl. 28) u početni položaj "OPEN".

Ponavljajte ovaj postupak sve dok se motor ne pokrene.

Kad se motor pokrene, pritisnite gas (B, sl. 27) da bi ste ga otkočili iz položaja polugasa pa stavite motor na minimum.

⚠ PAŽNJA! - Ako je motor već ugrijan, kod paljenja nemojte koristiti automatski starter (F, sl. 28).

⚠ PAŽNJA! - Preporučujemo vam da **ni u kom slučaju ne pokrećete stroj bez rotora**. To može prouzročiti ozbiljno oštećenje dijelova motora i neposredno ukidanje garancije.

RAZRAĐIVANJE MOTORA

Motor dostiže svoju maksimalnu snagu nakon prvih 5÷8 sati rada.

Tijekom ovog vremena razrađivanja, a da bi se izbjeglo pretjerano naprezanje motora, nemojte puštati da motor radi "na prazno" uz maksimalan broj okretaja.

NAPOMENA: normalna je pojava da novi motor izbacuje dim tijekom i nakon prvog korištenja.

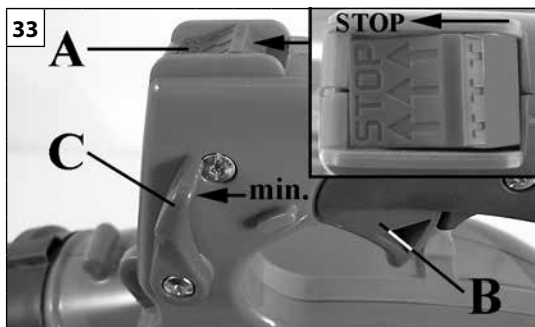

Nederlands	Slovenščina	Svenska
<p align="center">STOPPEN VAN DE MOTOR</p>	<p align="center">ZAUSTAVLJANJE MOTORJA</p>	<p align="center">STOPP AV MOTORN</p>
<p>Zet de versnellingshendel (B, Fig. 33) en de stopper van de versneller (C) op het minimum. Zet de motor af door de aardingssschakelaar (A) terug te zetten in de stand STOP.</p>	<p>Pomaknite ročico plina (B, slika 33) in blokado plina (C) v najnižji položaj. Izključite motor tako, da premaknete stikalo stop/start (A) v položaj STOP.</p>	<p>Skjut gasspaken (B, Fig. 33) och gasregulatorn (C) till lägsta varvtal. Stäng av motorn genom att ställa på/avknappen (A) i läge, STOP.</p>
<p align="center">GEBRUIK</p>	<p align="center">UPORABA</p>	<p align="center">ANVÄNDNING</p>
<p>VERBODEN GEBRUIK</p> <ul style="list-style-type: none"> - Werk alleen als de zichtbaarheid en het licht voldoende zijn om goed te zien. - Zet de motor uit voordat u het toestel neerlegt. - Wees extra voorzichtig en alert als u gehoorbescherming draagt, omdat een dergelijke uitrusting uw vermogen om waarschuwendende geluiden (roepen, signalen, waarschuwingen e.d.) te horen beperkt. - Wees uiterst voorzichtig als u op hellend of oneffen terrein werkt. - De handgrepen altijd droog en schoon houden. - Gebruik de bladblazer niet als u op een ladder, een steun of een tafel staat. - Probeer nooit hete of brandende stoffen of brandbare vloeistoffen weg te blazen. - Loop niet achteruit als u het apparaat gebruikt. - Gebruik de bladblazer alleen op normale werktijden, dus niet 's morgens vroeg of 's avonds laat wanneer het lawaai mensen kan storen. Houd u aan de plaatselijke regels inzake geluidsoverlast. - Controleer de richting en de intensiteit van de luchtstraal. Richt het mondstuk of het weggeblazen afval nooit op personen, huisdieren, auto's of woningen. - Blaas het afval niet in de richting van open ramen of deuren. - Gebruik het apparaat voorzichtig als er voorbijgangers en eigendommen in de buurt zijn. - Laat de bladblazer niet onbeheerd achter met draaiende motor. - Wees voorzichtig met wat u wegblaast of verplaatst. 	<p>PREPOVEDANA UPORABA</p> <ul style="list-style-type: none"> - Delajte samo takrat, kadar je zadosti svetlo, da dobro vidite. - Preden stroj odložite, ugasnite motor. - Posebej previdni in pazljivi bodite takrat, kadar uporabljate zaščitna sredstva, saj le-ta lahko omejijo vašo sposobnost zaznavanja zvokov, ki vas opozarjajo na nevarnost (pozivi, signali, opozorila itd.) - Bodite izredno previdni, kadar delate na vzpetinah ali neravnih tleh. - Ročaji naj bodo vedno suhi in čisti. - Ne uporabljajte puhalnika, kadar stojite na lestvi, podstavku ali mizi. - Nikdar s curkom zraka ne odstranjajte vročih, gorečih ali tlečih snovi in vnetljivih tekočin. - Pri uporabi aparata ne hodite ritensko. - Uporabljajte puhalnik samo ob primernih urah, tj. ne prezgodaj in ne ob poznih večernih urah, kadar bi to lahko bilo moteče za ljudi. Upošteвайте ure počitka, kakor jih določajo krajevni predpisi. - Nadzorujte smer in jakost izpihanega zraka. Nikdar ne usmerjajte šobe ali odpihanih drobcev proti ljudem, domačim živalim ali stavbam. - Ne odpihujte drobcev proti odprtim vratom ali oknom. - Ob uporabi aparata pazite na mimoidoče osebe in posebnosti v okolici. - Ne pustite delujočega stroja brez nadzora. - Pazite na to, kaj odpihujete ali premikate z zračnim tokom. 	<p>FÖRBJUDEN ANVÄNDNING</p> <ul style="list-style-type: none"> - Arbeta enbart när sikt- och ljusförhållandena är tillräckliga för att se klart. - Stäng av motorn innan du lägger ner maskinen. - Var särskilt försiktig och uppmärksam när du bär skydden, eftersom sådan utrustning kan begränsa förmågan att höra ljud som anger fara (uppmaningar, signaler, varningar, etc.) - Var ytterst försiktig när du arbetar på sluttande eller ojämn mark. - Se till att handtagen alltid är rena och torra. - Använd inte blåsaren när du står på en stege, ett stöd eller ett bord. - Försök aldrig att blåsa bort varma eller brinnande ämnen eller flytande bränslen. - Gå inte bakåt när du använder apparaten. - Använd enbart blåsaren på rimliga tider, undvik tidigt på morgonen eller sent på kvällen, då det kan vara störande för personer. Respektera tystnadstiderna förutsedda i lokala förordningar. - Kontrollera vindriktningen och vindens intensitet. Rikta aldrig munstycket eller bläst avfall mot personer, djur, bilar eller bostäder. - Blås inte avfall mot öppna fönster eller dörrar. - Använd apparaten med respekt för personer som passerar och egendom i närheten. - Lämna inte blåsaren i funktion när den är obevakad. - Se upp vad du blåser på eller du flyttar dig.

--	--	--	--

Hrvatski		
OBUSTAVA MOTORA		
Stavite polugu gasa (B, sl. 33) i kočnicu gasa (C) na minimum. Ugasite motor stavljanjem prekidača uzemljenja (A) na položaj STOP.		
KORIŠTENJE		
ZABRANJENA UPORABA <ul style="list-style-type: none"> - Radite isključivo kada vam vidljivost i raspoloživo svjetlo omogućuju da jasno vidite. - Zaustavite motor prije nego što položite stroj. - Budite naročito pažljivi i oprezni kad nosite zaštitna sredstva, jer ona mogu ograničiti sposobnost slušanja zvukova koji ukazuju na opasnosti (pozivi, signali, upozorenja, itd.). - Budite izuzetno oprezni kad radite na strminama ili neravnom terenu. - Pazite da rukohvati budu uvijek suhi i čisti. - Nemojte rukovati ispuhivačem stojeći na ljestvama, nekakvom osloncu ili stoliću. - Ni u kom slučaju ne pokušavajte ispuhivati tople tvari, tvari koje gore ili izgorljive tekućine. - Prilikom uporabe uređaja nemojte hodati unatrag. - Vodite računa u koje doba dana ćete koristiti ispuhivač, izbjegavajući rano ujutro ili kasno navečer, kad biste mogli smetati drugima. Poštujte mjesne odredbe o satima mira i tišine. - Provjerite smjer i jačinu vjetera. Nemojte nikad usmjeravati sapnicu ili ispuhane otpatke prema ljudima, životinjama, automobilima ili stambenim zgradama. - Nemojte ispuhivati otpatke prema prozorima ni otvorenim vratima. - Koristite uređaj imajući obzira na prolaznike, kao i na tuđu imovinu u blizini. - Nemojte ostavljati ispuhivač u pogonu bez nadzora. - Pazite na to što ispuhujete ili premještate. 		

Nederlands	Slovenščina	Svenska
GEBRUIK	UPORABA	ANVÄNDNING
<p>- Probeer gemaaid gras of plastic bekertjes weg te blazen zonder stof op te blazen.</p> <p>- Maak stoffige zones vochtig voordat u de bladblazer gebruikt.</p> <p>- Gebruik de bladblazer nooit om zeer stoffig materiaal te verplaatsen.</p> <p>- Richt de luchtstraal nooit op personen of dieren. De bladblazer kan kleine voorwerpen met hoge snelheid wegslingeren. Zet de machine onmiddellijk uit als iemand u benadert.</p> <p>- Bladblazers mogen NIET gebruikt worden om het volgende op te ruimen:</p> <ul style="list-style-type: none"> • Grote hoeveelheden grind of grindstof • Bouwafval • Gipsstof • Cement- of betonstof • Droge tuinaarde <p>- Gebruik de bladblazer niet voor het verspreiden of verstuiven van kunstmest, chemische producten, andere giftige stoffen of brandstof, behalve wanneer deze ontworpen is voor een dergelijke toepassing, en gebruik het apparaat in dat geval alleen in een geschikt gebied.</p> <p>- Indien de te verstuiven stof in de handel verkrijgbaar is, raadpleeg de fiche met de veiligheidsgegevens van de stof of contacteer de producent van het materiaal.</p> <p>⚠ WAARSCHUWING! - Silicium is een basisbestanddeel dat voorkomt in zand, kwarts, baksteen, klei, graniet, rots en talloze andere materialen, met inbegrip van pleisters en metselproducten. Het herhaalde en/of intense inademen van siliciumstof dat in de lucht aanwezig is, kan ernstige of dodelijke ademhalingsziektes veroorzaken, waaronder silicose. Bescherm steeds de luchtwegen wanneer dergelijke materialen aanwezig zijn.</p> <p>⚠ WAARSCHUWING! - Het inademen van asbeststof is gevaarlijk en kan ernstig of dodelijk letsel, ademhalingsziekten of kanker veroorzaken. Het gebruik en het verwerken van asbesthoudende producten is streng gereguleerd. Blaas geen asbest of asbesthoudende producten weg, zoals isolatiematerialen in asbest. Raak deze ook niet aan. Indien er reden is om aan te nemen dat u met asbesthoudende producten aan het werken bent, contacteer dan onmiddellijk de werkgever of de plaatselijke dienst volksgezondheid.</p> <p>Vorbereitung op het werk</p> <p>⚠ WAARSCHUWING! - Respecteer steeds de veiligheidsnormen. Plan uw handelingen zorgvuldig van tevoren. Begin niet met werken als het werkgebied niet vrij is en als er geen stevige steunpunten voor uw voeten zijn.</p> <p>⚠ OPGELET – De bladblazer kan met hoge snelheid voorwerpen wegblazen, die de gebruiker kunnen raken. Dit kan ernstig letsel aan de ogen veroorzaken. Draag altijd een veiligheidsbril.</p>	<p>- Naučite se pravilno odpihovati kosme trave in plastične kozarce, ne da bi ob tem dvigali prah.</p> <p>- Prašne površine pred uporabo puhalnika navlažite.</p> <p>- Nikdar ne uporabljajte puhalnika za premikanje pretirano prašnih materialov.</p> <p>- Nikdar ne usmerite zračnega curka proti ljudem ali živalim. Puhalnik lahko z veliko hitrostjo zaluča drobne predmete. Če se vam približa kakšna oseba, nemudoma ugasnite motor.</p> <p>- Puhalnika NE SMETE uporabljati za odstranjevanje:</p> <ul style="list-style-type: none"> • Velikih količin gramoza ali gramoznega prahu • Ostankov gradbenega materiala • Mavčnega prahu • Cementnega in betonskega prahu • Suhe vrtnje zemlje na vrtnu <p>- Ne uporabljajte puhalnika za raztros ali razprševanje umetnih gnojil, kemičnih izdelkov, drugih strupenih ali gorljivih snovi, razen če ni izrecno zasnovan za tak način uporabe, a v takem primeru ga uporabljajte samo v za to primernem območju.</p> <p>- Če je snov, ki jo razpršujete, v prosti prodaji, preberite varnostni list izdelka ali pa se obrnite na proizvajalca.</p> <p>⚠ POZOR! - Kremen je ena osnovnih sestavin peska, kremenčevega peska, opeke, ilovice, granita, kamna in mnogih drugih materialov, vključno z betonom in malto. Pogosto in/ali intenzivno vdihavanje kremenčevih kristalov, prisotnih v zraku, lahko povzroči hude ali smrtno nevarne bolezni dihal, med katerimi je tudi silikoza. V prisotnosti takšnih snovi vselej upoštevajte priporočene varnostne ukrepe za zaščito dihal.</p> <p>⚠ POZOR! - Vdihavanje azbestnega prahu je nevarno in lahko povzroči hude ali smrtno nevarne telesne poškodbe, bolezni dihal ali raka. Uporaba in odstranjevanje izdelkov, ki vsebujejo azbest, je urejena s strogimi varnostnimi predpisi. Ne odpihujte in ne usmerjajte zračnega toka v azbest ali izdelke, ki vsebujejo azbest, na primer azbestne izolacijske obloge. Če obstaja utemeljen razlog za pomislek, da z zračnim tokom premikate materiale, ki vsebujejo azbest, se nemudoma obrnite na delovodjo ali pristojni sanitarni organ.</p> <p>Priprava na delo</p> <p>⚠ POZOR! - Vselej upoštevajte varnostne predpise. Vnaprej si naredite načrt dela. Ne začnite z delom, če delovno območje ni prosto in če nimate na voljo dobre opore za noge.</p> <p>⚠ POZOR - Puhalnik lahko z veliko hitrostjo zaluča predmete, ki se nato utegnejo odbiti in vas zadeti. To lahko povzroči hudo poškodbo oči. Vselej uporabljajte primerno zaščito za oči.</p>	<p>- Öva dig att blåsa bort gräsavfall pappersmuggar utan att uppröra damm.</p> <p>- Innan du använder blåsaren fukta dammiga områden.</p> <p>- Använd aldrig blåsaren för att flytta överdrivet dammiga material.</p> <p>- Rikta aldrig blåsluft mot personer eller djur. Blåsare kan skjuta ut små föremål med mycket hög hastighet. Stäng omgående av motorn om en person närmar sig.</p> <p>- En blåsare ska INTE användas för att rengöra:</p> <ul style="list-style-type: none"> • Stora mängder grus eller grusdamm • Avfall från byggnadsarbeten • Gipsdamm • Cement- och betongdamm • Torr trädgårdshumus <p>- Använd inte blåsaren för att sprida eller finfördela gödningsmedel, kemiska produkter, andra giftiga ämnen eller bränslen, om apparaten inte har formgivits för en sådan användning och i sådant fall används inom ett lämpligt område.</p> <p>- Om det blåsta ämnet är ett ämne som finns i handeln, konsultera säkerhetsdatabladet för ämnet eller kontakta tillverkaren av materialet.</p> <p>⚠ WARNING! - Kisel är en baskomponent som finns i sand, kvarts, tegel, lera, granit, sten och många andra material, inklusive betong och murverksprodukter. Upprepad och / eller intensiv inandning av kiselkristaller som finns i luften kan orsaka allvarliga eller livshotande sjukdomar i andningsorganen, inklusive silikos. I närvaro av liknande material, observera alltid de angivna försiktighetsåtgärderna för andningen.</p> <p>⚠ WARNING! - Inandning av asbestdamm är farligt och kan orsaka allvarlig skada eller död,, luftvägssjukdom eller cancer. Användning och bortskaffande av produkter som innehåller asbest är strikt reglerad. Blås inte eller stör inte asbest eller produkter som innehåller asbest, som asbest i isoleringsbeläggningar. Om det finns anledning att tro att de är besvärande asbesthaltiga material, kontakta din arbetsgivare eller den lokala hälsovårdsmyndigheten.</p> <p>Förberedning för arbetet</p> <p>⚠ WARNING! - Följ alltid säkerhetsreglerna. Planera arbetet i förväg. Starta inte aktiviteten om arbetsområdet inte är fritt och om det inte finns fasta stödpunkter för fötterna.</p> <p>⚠ WARNING – Blåsaren kan skjuta ut föremål med hög hastighet som kan studsas tillbaka och träffa operatören. Detta kan orsaka allvarliga ögonskador. Bär alltid skyddsglasögon.</p>

KORIŠTENJE

- Vježbajte odstranjivati ispuhivačem otkošenu travu ili papirnate čaše bez podizanja prašine.
- Prije uporabe ispuhivača, navlažite prašnjava područja.
- Nemojte nikad koristiti ispuhivač za premještanje izuzetno prašnjavih materijala.
- Nemojte nikad usmjeravati mlaz zraka prema ljudima ili životinjama. Ispuhivač može odbaciti male predmete velikom brzinom. Odmah zaustavite uređaj ako se netko približi.
- Ispuhivač **NE** smijete koristiti za čišćenje:
 - velike količine tucanika ni prašine od tucanika
 - otpadaka građevinskih radova
 - gipsane prašine
 - cementne ili betonske prašine
 - suhe zemlje iz vrta
- Nemojte koristiti ispuhivač za raspršivanje ili atomiziranje gnojiva, kemijskih proizvoda ni drugih otrovnih tvari ili goriva, osim ako on nije projektiran za takvu primjenu i u tom ga slučaju koristite u tu svrhu jedino na pogodnom području.
- Ako tvar koju se ispuhuje postoji na tržištu, pogledajte njen list sa sigurnosnim podacima ili se obratite proizvođaču materijala.

⚠ PAŽNJA! - Silicijev dioksid je osnovna tvar prisutna u pijesku, kvarcu, ciglama, glini, granitu, kamenu i brojnim drugim materijalima, uključujući i betonske i zidarske proizvode. Uzastopno i/ili intenzivno udisanje čestica prašine silicijevog dioksida prisutnog u zraku može prouzročiti teške ili smrtonosne bolesti dišnih organa, uključujući i silikozu. U prisustvu sličnih materijala, uvijek slijedite mjere opreza naznačene za disanje.

⚠ PAŽNJA! - Udisanje azbestne prašine je opasno i može prouzročiti teške ili smrtonosne ozljede, bolesti dišnih organa ili rak. Uporaba i odlaganje proizvoda koji sadrže azbest regulirani su strogim propisima. Nemojte ispuhivati niti se dirati u azbest ili proizvode koji ga sadrže, poput azbestnih izolacijskih obloga. Ako imate razloga vjerovati da se dirate u materijale koji sadrže azbest, odmah kontaktirajte svog poslodavca ili lokalne zdravstvene vlasti.

Priprema za rad

⚠ PAŽNJA! - Slijedite uvijek sigurnosne odredbe. Pažljivo unaprijed isplanirajte vaš rad. Nemojte započinjati s radom ako radno područje nije slobodno te ako ne postoje solidne točke za oslonac stopala.

⚠ PAŽNJA - Ispuhivač može velikom brzinom odbaciti predmete, koji mogu odskočiti i pogoditi rukovatelja. To može uzrokovati tešku povredu očiju. Obavezno zaštitite oči.

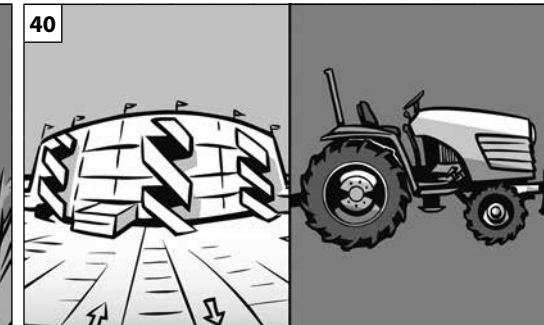
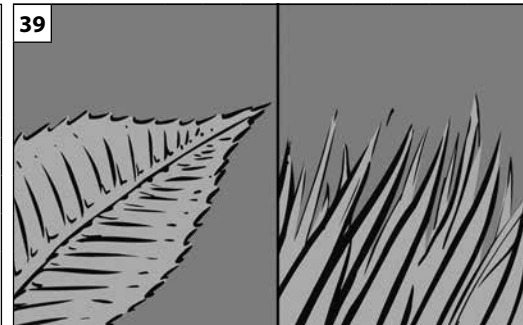
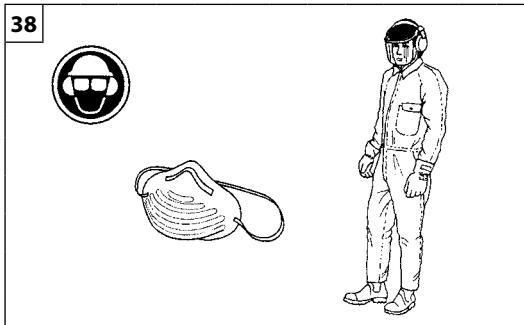
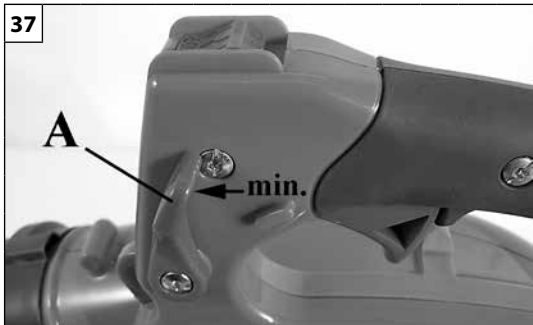

Nederlands	Slovenščina	Svenska
<p align="center">GEBRUIK</p>	<p align="center">UPORABA</p>	<p align="center">ANVÄNDNING</p>
<p>⚠ Blootstelling aan trillingen kan letsel veroorzaken bij personen die lijden aan bloedsomloopproblemen of zenuwaandoeningen. Raadpleeg een arts indien u fysieke symptomen heeft zoals verstijving, gevoelloosheid, vermindering van de normale kracht of variaties in de kleur van de huid. Deze symptomen doen zich doorgaans voor in de vingers, handen of polsen.</p> <ul style="list-style-type: none"> Controleer de toestand van het apparaat voordat u het gebruikt, vooral van de uitlaat, de ingang van de luchtaanzuiging en de luchtfilter. Op plaatsen met veel stof moet het werkgebied licht besproeid worden met een waterslang, of moet een aansluiting voor een verstuiver gebruikt worden als er water aanwezig is. Let op kinderen, huisdieren, ramen of auto's met open deuren, en blaas het afval op een veilige manier weg. Gebruik de volledige verlenging van het mondstuk zodat de luchtstroom dichtbij de grond gebruikt kan worden. Reinig de bladblazer na gebruik en werp het afval weg in vuilcontainers. Gebruik de bladblazer op de laagst mogelijke instelling van de vlinderklep. Met de stopper van de versneller (A, Fig. 37) kunnen verschillende motortoerentallen worden ingesteld, en dus verschillende uitgaande luchtstromen. Zet de aanslag op de minimum stand, alvorens het apparaat uit te zetten. <p>⚠ WAARSCHUWING! - Draag bij het werken met de bladblazer het vereiste beschermingsmateriaal (Fig. 38):</p> <ol style="list-style-type: none"> Gehoorschermers. Veiligheidsbril. Beschermingsmasker voor stoffige omgevingen. 	<p>⚠ Izpostavljenost tresljajem lahko povzroči poškodbe osebam, ki imajo težave s krvnim obtokom ali živčevjem. Če opazite določene simptome, na primer odrevenelost, pomanjkanje občutljivosti, upad normalne moči ali spremembo v barvi kože, se obrnite po zdravniško pomoč. Ti znaki se ponavadi pojavijo na prstih, dlaneh ali v zapestjih.</p> <ul style="list-style-type: none"> Pred uporabo pihalnika preglejte njegovo stanje, predvsem stanje izpušnega lonca, vstopne odprtine za zrak in filtra za zrak. Če je na delovnem mestu veliko prahu in če imate na razpolago vodo, potem delovno območje nalahno poškopite s pomočjo cevi ali priključka za razprševanje. Bodite pozorni na otroke, domače živali, motorna vozila in odprta okna in previdno odstranjujte drobce z odpihovanjem. Uporablajte kompletni podaljšek šobe tako, da boste curek zraka lahko uporabljali tik nad tlemi. Po uporabi pihalnik očistite in odvrzite nečistoče v zbiralnik za smeti. Uporablajte pihalnik pri najnižji možni nastavitvi plina z dušilno loputo. Blokada plina (A, slika 37) se uporablja za nastavitve različnih hitrosti motorja in s tem za prilagajanje zračnega curka. Preden ugasnete motor, premaknite blokado plina na najnižji položaj. <p>⚠ POZOR! - Pri delu s pihalnikom uporabljajte vsa potrebna zaščitna sredstva (slika 38):</p> <ol style="list-style-type: none"> Zaščitne slušalke. Zaščito za oči. Zaščitno masko za delo v prašnem okolju. 	<p>⚠ Exponeringen av vibrationer kan orsaka skador på personer som lider av blodcirkulations- eller nervösa problem. Kontakta läkare om du upplever fysiska symptom som domningar, bristande känslighet, minskning av normal styrka eller förändringar i hudfärgen. Dessa symptom uppträder oftast i fingrarna, händerna eller handlederna.</p> <ul style="list-style-type: none"> Kontrollera blåsarens tillstånd innan du använder den, speciellt ljuddämparen, luftintaget, och luftfiltret. I närvaro av mycket damm, spruta lätt arbetsområdet med en slang eller använd kopplingen eller använd en dysa när vatten är tillgängligt. Se upp för barn och husdjur, öppna bilar eller öppna fönster och blås bort avfallet på ett säkert sätt. Använd den interna munstycksförlängningen så att luftflödet kan användas i närheten av marken. Efter användningen av blåsaren, rengör den och kasta avfallet i soptunnorna. Använd blåsaren med den lägsta inställningen av fjärilsventilen. Gasregulatorn (A, Fig. 37) används för att ställa in olika motorhastigheter och följaktligen olika luftflöden. Skjut gasregulatorn till minimumläge, innan du stänger av apparaten. <p>⚠ WARNING! - När du arbetar med blåsaren bär nödvändiga skyddsanordningar (Fig. 38):</p> <ol style="list-style-type: none"> Hörselskydd. Skyddsglasögon. Ansiktsmask i dammiga utrymmen.



Hrvatski

KORIŠTENJE

⚠ Izlaganje vibracijama može biti štetno za osobe koje imaju problema s krvotokom ili sa živčanim sustavom. Obratite se liječniku ako se pojave tjelesni simptomi kao što su utrnulost, pomanjkanje osjetljivosti, smanjenje normalne snage ili promjena boje kože. Ti simptomi obično se pojavljuju u prstima, šakama ili zapešćima.

- Prije korištenja provjerite stanje ispuhivača, naročito ispušnog prigušivača, usisnog ulaza i filtera za zrak.
- Ako ima puno prašine a voda je dostupna, malo poprskajte radno područje crijevom ili koristite priključak za raspršivač.
- Pazite na djecu, domaće životinje, automobile ili otvorene prozore i ispušite sve otpatke u sigurnim uvjetima.
- Poslužite se cijelim produžetkom sapnice, tako da mlaz zraka možete koristiti blizu tla.
- Nakon uporabe ispuhivača, očistite ga i bacite otpatke u kantu za smeće.
- Koristite ispuhivač s leptirastim ventilom na najnižoj mogućoj postavci brzine.
- Kočnica gasa (A, sl. 37) omogućuje postavljanje različitih režima rada motora, ishod čega je različito protjecanje zraka na izlazu. Prije nego što ugasisite napravu, namjestite kočnicu na minimum.

⚠ PAŽNJA! - Stavite potrebnu zaštitnu opremu prilikom rada s ispuhivačem (sl. 38):

1. Zaštitne slušalice protiv buke;
2. Zaštitu očiju;
3. Zaštitnu masku u prašnjoj okolini.

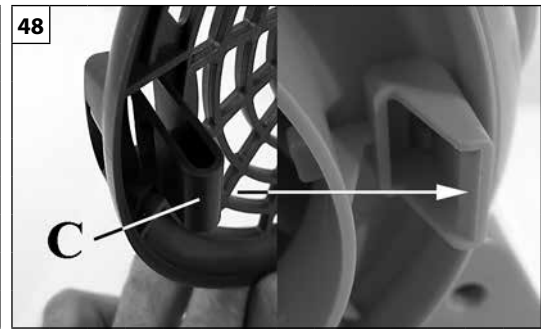
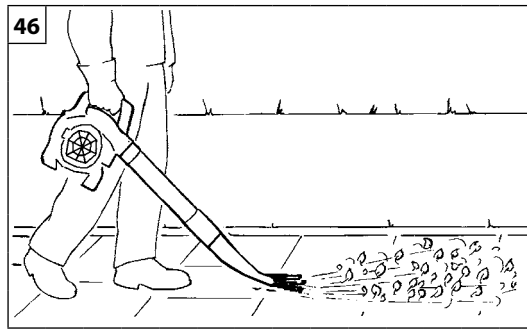
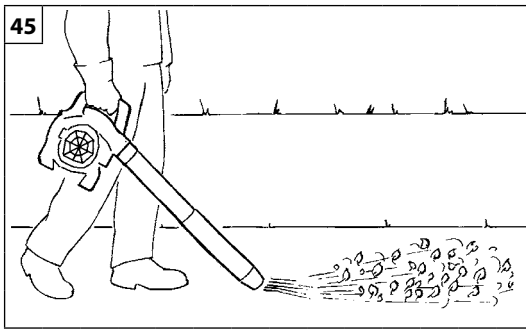

Nederlands	Slovenščina	Svenska
GEBRUIK	UPORABA	ANVÄNDNING
<p>Een bladblazer kan worden gebruikt voor (Fig. 39-40-41):</p> <ul style="list-style-type: none"> • Het verwijderen en verzamelen van bladeren. Het verwijderen van afval en gemaaid gras van straten, wandelpaden, parken, parkeerplaatsen, sportvelden enz. • Het verwijderen van gemaaid gras • Het verwijderen of snipperen van kluiten gras • Het schoonmaken van parkeerplaatsen • Het schoonmaken van landbouw- en bouwgereedschappen • Het reinigen van stadions en pretparken • Het verwijderen van lichte of zachte sneeuw • Het drogen van stoepen en buitenruimtes • Het verwijderen van afval uit hoeken, verbindingzones, tussen straatstenen enz. <p>⚠ WAARSCHUWING - Wanneer u in hoeken werkt, blaas dan van de hoek naar het midden van het werkgebied.</p> <p>De blower is ontwikkeld voor gebruik met één hand (Fig. 45) en kan door de gebruiker zowel met de rechter- als met de linkerhand worden vastgepakt.</p> <p>Om de effectiviteit van het blazen op vlakke oppervlakken te vergroten, wordt geadviseerd om de buis met het "eendenbek-uiteinde" te gebruiken (Fig.46) codenr. 56552002, apart verkrijgbaar. Deze buis produceert een brede en krachtige luchtstroom ter hoogte van de grond, die zeer nauwkeurig gericht en geregeld kan worden.</p> <p>⚠ LET OP – Controleer altijd of het beschermrooster (B, Fig.47) goed gesloten is, met de haak (C, Fig.48) vergrendeld. Gevaar voor amputatie van vingers.</p> <p>OPTIONEEL – Om het gebruiksgemak voor de gebruiker te vergroten, is er een eenvoudige draagriem verkrijgbaar (Fig.49), codenr. 61140011R, apart verkrijgbaar. Maak deze vast aan de daarvoor bestemde oogjes (D, Fig.50).</p>	<p>Puhalnik lahko uporabljate za (slika 39-40-41):</p> <ul style="list-style-type: none"> • Odstranjevanje in zbiranje listja. Odstranjevanje smeti ali pokošene trave s cest, pohodnih površin, parkov, parkirišč, lop, športnih igrišč itd. • Odstranjevanje pokošene trave • Odstranjevanje ali drobljenje klobčičev trave • Čiščenje parkirišč • Čiščenje kmetijskih in gradbenih strojev • Čiščenje javnih prizorišč in zabavišnih parkov • Odstranjevanje lahnega in mehkega snega • Sušenje pločnikov in zunanjih površin • Odstranjevanje smeti iz kotov, stičnih površin, fug med tlakovci itd. <p>⚠ POZOR - Pri delu v vogalih izpihujte s strani proti sredini delovnega območja.</p> <p>Puhalnik je oblikovan tako, da ga lahko držite samo z eno roko (slika 45), levo ali desno.</p> <p>Za povečanje učinkovitosti dela na ravnih površinah se priporoča uporaba "račjega kljuna" (slika 46), kat. št. 56552002. Ta cev oblikuje močan in obilen curek zraka na nivoju tal, ki se ga da zelo natančno usmerjati in nadzorovati.</p> <p>⚠ POZOR – Vselej preverite, da je zaščitna mrežica (B, slika 47) dobro zaprta in da je zaporni kaveljček (C, slika 48) pravilno zaskočil. Obstaja nevarnost poškodovanja prstov.</p> <p>DODATNA OPREMA - Za lažje delo vam je na voljo preprost nosilni jermen (slika 49), kat. št. 61140011R, ki ga lahko naročite posebej. Jermen se pritrdi na predvideni ušesci (D, slika 50).</p>	<p>En blåsare kan användas till att (Fig. 39-40-41):</p> <ul style="list-style-type: none"> • Avlägsna och samla upp löv. Avlägsna skräp eller klippt gräs från vägar, gångstigar, parker, parkeringar, bersåer, sportsanläggningar etc. • Avlägsna gräsavfall • Avlägsna eller krossa grästorvor • Rengöra parkeringar • Rengöra jordbruks- och byggnadsutrustningar • Rengöra amfiteatrar och nöjesparker • Avlägsna lätt och mjuk snö • Torka trottoarer och utomhusområden • Avlägsna skarp från hörn, förbindningsområden, mellan gatstenar, etc. <p>⚠ VARNING - När man arbetar i hörn, blås från hörnet och invändigt mot mitten av arbetsområdet.</p> <p>Blåsaren har konstruerats för att användas med enbart en hand (Fig. 45) och den kan hållas antingen med höger eller vänster hand.</p> <p>För att öka blåseffekten på plana ytor rekommenderas att använda röret med "anknäbb" (Fig.46) kod 56552002 som kan köpas separat. Detta rör ger ett stort och kraftigt luftflöde vid marknivå, som mycket noga kan siktas och kontrolleras.</p> <p>⚠ VARNING – Kontrollera alltid att skyddsgallret (B, Fig.47) är ordentligt stängt och låst med haken (C, Fig.48). Fara för amputering av fingrar.</p> <p>TILLBEHÖR - För att förbättra operatörens komfort finns en enkel sele (Fig.49) kod 61140011R som kan köpas separat. Haka fast den i de avsedda öglorna (D, Fig.50).</p>

49

OPTIONAL
p.n. 61140011R

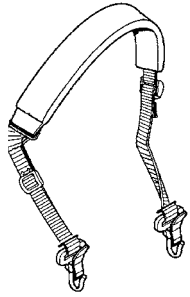

50



Hrvatski

KORIŠTENJE

Ispuhivač možete koristiti za (sl. 39-40-41):

- uklanjanje i skupljanje lišća
- uklanjanje smeća ili pokošene trave s cesta, pješačkih putova, parkova, parkirališta, sjenica, sportskih terena, itd.
- uklanjanje otkošene trave
- uklanjanje ili usitnjavanje zapletene trave
- čišćenje parkirališta
- čišćenje poljoprivrednog i građevinskog alata
- čišćenje amfiteatara i zabavnih parkova
- uklanjanje laganog i mekanog snijega
- sušenje pločnika i vanjskih područja
- uklanjanje otpadaka iz kutova, spojnih područja, između kamenih podnih pločica, itd.

⚠ PAŽNJA - Prilikom rada u uglovima, ispuhujte iz unutrašnjosti kuta prema središtu radnog područja.

Ispuhivač je osmišljen tako da se koristi samo jednom rukom (sl. 45), a rukovatelj ga može držati bilo desnom, bilo lijevom rukom.

Radi povećanja učinkovitosti ispuhivanja na ravnim površinama, savjetujemo upotrebu cijevi u obliku "pačjeg kljuna" (sl. 46) šif. 56552002 koju se može posebno kupiti. Ova cijev stvara na razini tla širok i jak mlaz zraka, kojeg se može vrlo precizno usmjeriti i kontrolirati.

⚠ PAŽNJA - Obavezno provjerite je li zaštitna rešetka (B, sl. 47) dobro zatvorena, s blokiranom kukicom (C, sl. 48). Opasnost od amputiranja prstiju.

PO IZBORU - Radi poboljšanja udobnosti rukovatelja, na raspolaganju su jednostavni kaiševi (sl. 49) šif. 61140011R koje se može posebno kupiti. Zakačite ih na odgovarajuća okca (D, sl. 50).

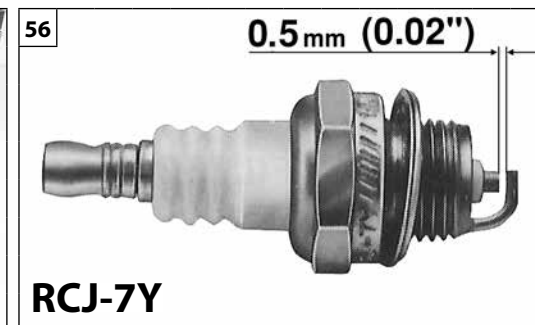
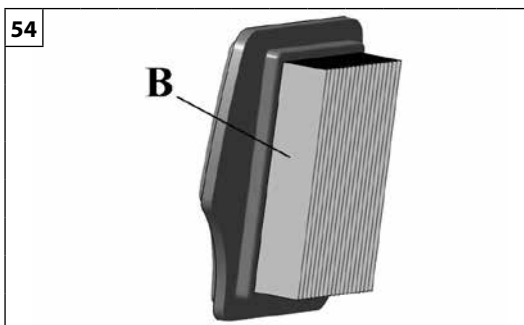
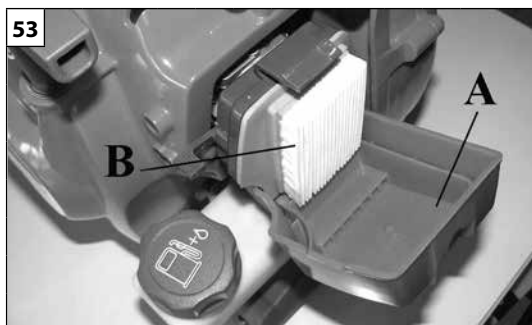

Nederlands	Slovenščina	Svenska
<p align="center">ONDERHOUD</p>	<p align="center">VZDRŽEVANJE</p>	<p align="center">UNDERHÅLL</p>
<p>⚠ LET OP! – Draag altijd veiligheidshandschoenen tijdens het plegen van onderhoud. Verricht nooit onderhoud bij warme motor.</p> <p>LUCHTFILTER – Als het motorvermogen gevoelig afneemt, open het deksel (A, Fig. 53) moet worden gecontroleerd of het luchtfilter (B). Vervang hem als hij verstopt of beschadigd is. Alvorens het nieuwe filter te monteren, moet het grootste vuil worden verwijderd uit de binnenzijde van het deksel en uit het gebied rondom het filter.</p> <p>⚠ LET OP: gebruik de motor nooit zonder luchtfilter; dit kan zware schade veroorzaken. Zorg ervoor dat de luchtfilter correct in het deksel geplaatst is voordat u deze weer monteert.</p> <p>BRANDSTOFFILTER – Controleer geregeld de conditie van het brandstoffilter (C). Vervang hem als hij erg vuil is (Fig. 55).</p> <p>MOTOR – Maak de ribben van de cilinder regelmatig schoon met perslucht. De ophoping van vuil op de cilinder kan oververhittingen tot gevolg hebben die schadelijk zijn voor de werking van de motor.</p> <p>BOUGIE – Het wordt geadviseerd de bougie regelmatig schoon te maken en de afstand van de elektroden te controleren (Fig. 56). Gebruik bougies Champion RCJ-7Y of van een ander merk met een gelijkwaardige thermische graad.</p> <p>BESCHERMROOSTER – Controleer of de veer (D, Fig.57) en de grendel (E, Fig.58) perfect werken. Dit is nodig om een perfecte sluiting van het beschermrooster te garanderen.</p> <p>STARTGROEP</p> <p>⚠ WAARSCHUWING: De schroefveer staat onder spanning en kan wegvliegen, waardoor ernstig letsel wordt veroorzaakt. Probeer de veer nooit te demonteren of te wijzigen.</p>	<p>⚠ OPOZORILO! – Vedno med izvajanjem vzdrževalnih del nosite zaščitne rokavice. Ne izvršujte vzdrževanja, ko je motor vroč.</p> <p>ZRAČNI FILTER – Če opazite občutno zmanjšanje moči motorja, odprite pokrov (A, slika 53) in preverite zračni filter (B). Če je zamašen ali poškodovan, ga zamenjajte. Pred namestitvijo novega filtra odstranite večje nečistoče z notranje strani pokrovčka in iz predela okrog filtra.</p> <p>⚠ PAZITE: Nikdar ne zaženite motorja brez montiranega filtra za zrak; to bi lahko imelo za posledico hude poškodbe. Pred vnovično montažo preverite, ali je filter za zrak pravilno nameščen v svojem pokrovu.</p> <p>FILTER ZA GORIVO – Občasno preverite stanje filtra za gorivo (C). Če je preveč umazan, ga morate zamenjati z novim (slika 55).</p> <p>MOTOR – Občasno očistite lopatice cilindra, pri čemer uporabite ščetko ali stisnjen zrak. Nabiranje nečistoče na cilindru lahko povzroči pregrevanja, ki škoduje motorju.</p> <p>SVEČKA – Občasno očistite svečko in preverite razmak med elektrodami (slika 56). Uporabite svečko RCJ-7Y ali drugo ustrezno svečko.</p> <p>ZAŠČITNA MREŽICA – Prepričajte se, da vzmet (D, slika 57) in zaporni kaveljček (E, slika 58) brezhibno delujeta. Na ta način bo zajamčeno dobro zapiranje zaščitne mrežice.</p> <p>ZAGANJALNI SKLOP</p> <p>⚠ POZOR: Spiralna vzmet je napeta in lahko odleti ter pri tem povzroči hude telesne poškodbe. Nikdar je ne poskusite demontirati ali predelovati.</p>	<p>⚠ WARNING! – Bär alltid skyddshandskar i samband med underhåll. Gör inget underhåll när motorn är varm.</p> <p>LUFTFILTER- Om du konstaterar en påtaglig minskning av motoreffekten, öppna locket (A, Fig. 53) och kontrollera luftfiltret (B). Byt luftfiltret om det är igensatt eller skadat. Innan ett nytt filter monteras, avlägsna stora smutspartiklar från locket insida och från området runt filtret.</p> <p>⚠ FÖRSIKTIGHET: använd aldrig motorn utan luftfilter; detta kan orsaka allvarliga skador. Säkerställ att luftfiltret är rätt placerat i locket innan du återmonterar det.</p> <p>BRÄNSLEFILTER – Kontrollera regelbundet skicket på bränslefiltret (C). Byt det om det är väldigt smutsigt (Fig. 55).</p> <p>MOTOR – Rengör regelbundet vingarna på cylindern med en pensel eller tryckluft. Om det samlas smuts på cylindern kan överhettning bli följden, vilket i sin tur kan skada motorns funktion.</p> <p>TÄNDSTIFT – Rengör tändstiftet regelbundet och kontrollera avståndet mellan elektroderna (Fig. 56). Använd tändstift Champion RCJ-7Y eller av annat märke med likvärdig värmegrad.</p> <p>SKYDDSGALLER – Säkerställ att fjädern (D, Fig.57) stängningshaken (E, Fig.58) fungerar perfekt. Detta för att garantera den perfekta stängningen av skyddsgallret.</p> <p>STARTENHET</p> <p>⚠ WARNING: Spiralfjädern är spänd och kan flyga iväg och orsaka allvarliga skador. Försök inte att demontera eller ändra den.</p>

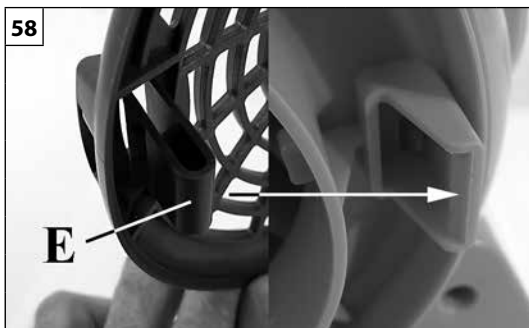
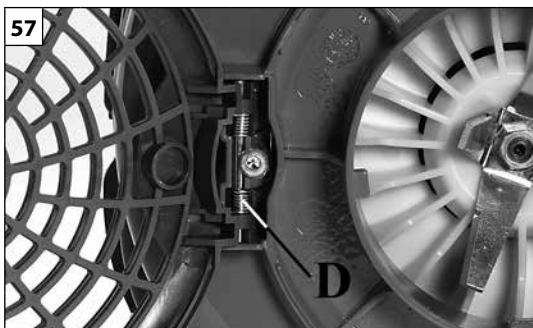

Hrvatski

ODRŽAVANJE

⚠ PAŽNJA! - Prilikom radova na održavanju obavezno stavite zaštitne rukavice. Nemojte pristupati radovima na održavanju ako je motor još uvijek vruć.

FILTER ZA ZRAK – U slučaju osjetnog smanjenja snage motora otvorite poklopac (A, sl. 53) i provjerite filter za zrak (B). Ako je začepljen ili oštećen - zamijenite ga. Prije montiranja novog filtera uklonite veću prljavštinu s unutrašnje strane poklopcu i iz područja oko filtera.

⚠ OPREZ: nemojte nikad koristiti motor bez filtera za zrak; to bi moglo prouzročiti teška oštećenja. Prije ponovnog sklapanja provjerite je li filter zraka pravilno namješten u svom poklopcu.

FILTER ZA GORIVO - S vremena na vrijeme provjerite stanje filtera za gorivo (C). Zamjenite filter ako je talog nečistoće pretjeran (sl. 55).

MOTOR - Povremeno čistite lopatice cilindra kistom ili komprimiranim zrakom. Taloženje nečistoća na cilindru može prouzročiti pregrijavanja koja su štetna za rad motora.

SVJEĆICA - Preporučuje se čišćenje svjećice s vremena na vrijeme, kao i provjera udaljenosti elektroda (sl. 56). Koristite svjećicu Champion RCJ-7Y ili druge marke, ali istog termičkog stupnja.

ZAŠTITNA REŠETKA - Provjerite savršenu djelotvornost opruge (D, sl. 57) i kukice za zatvaranje (E, sl. 58). Time se jamči savršeno zatvaranje zaštitne rešetke.

POKRETAČKI SKLOP

⚠ PAŽNJA: spiralna opruga je napeta - mogla bi daleko odletjeti i prouzročiti teške ozljede. Nemojte je nikad pokušati demontirati ili preinačiti.



Nederlands

Slovenščina

Svenska

ONDERHOUD**VZDRŽEVANJE****UNDERHÅLL****UITLAAT (Fig. 61)**

- ⚠ LET OP** – Deze uitlaat is uitgerust met een katalysator, die ervoor zorgt dat de motor voldoet aan de emissievereisten. U mag de katalysator nooit wijzigen of verwijderen: indien u dat wel doet, bent u wettelijk strafbaar.
- ⚠ LET OP** – Uitlaten die zijn uitgerust met een katalysator worden bij het gebruik zeer heet, en blijven dat ook lang nadat de motor is stopgezet. Dit is ook het geval wanneer de motor stationair loopt. Bij aanraking kan de huid brandwonden oplopen. Vergeet ook het brandgevaar niet!
- ⚠ VOORZICHTIG** – Een beschadigde uitlaat moet worden vervangen. Als de uitlaat vaak verstopt is, kan dit betekenen dat de katalysator een beperkt rendement heeft.
- ⚠ LET OP** – Gebruik de bladblazer niet als de uitlaat beschadigd is, ontbreekt of gewijzigd is. Het gebruik van een onvoldoende onderhouden uitlaat verhoogt het risico op brand en gehoorverlies.

IZPUŠNI LONEC (slika 61)

- ⚠ POZOR** – Izpušni lonec je opremljen s katalizatorjem, ki je potreben, da motor deluje v skladu z zahtevami glede emisij izpušnih plinov. Katalizatorja ne smete nikdar odstraniti ali na njem karkoli spremeniti: če to storite, prekršite zakon.
- ⚠ POZOR** – Izpušni lonci, ki so opremljeni s katalizatorjem, se med uporabo zelo močno segrejejo in ostanejo vroči še dolgo po ustavitvi motorja. Tako je tudi tedaj, kadar motor teče z najmanjšim številom vrtljajev. Dotik lahko povzroči opekline. Zavedajte se nevarnosti požara!
- ⚠ POZOR** – Če je izpušni lonec poškodovan, ga je treba zamenjati. Če je izpušni lonec pogostoma zamašen, je to lahko znak, da delovanje katalizatorja ni zadovoljivo.
- ⚠ POZOR** – Ne uporabljajte puhalnika, če je njegov izpušni lonec poškodovan, odstranjen ali predelan. Uporaba puhalnika z neustreznim vzdrževanim izpušnim loncem povečuje nevarnost požara in izgube sluha.

LJUDDÄMPARE (Fig. 61)

- ⚠ VARNING** – Denna ljuddämpare är utrustad med katalysator som är nödvändig för motorn för att vara i överensstämmelse med utsläppskraven. Ändra eller avlägsna aldrig katalysatorn: om du gör detta, bryter du mot lagen.
- ⚠ VARNING** – Ljuddämpare utrustade med katalysator blir mycket varma under användningen och förblir så under lång tid efter att motorn har stängts av. Detta inträffar också när motorn är på minimum. Kontakt kan orsaka brännskador på huden. Kom ihåg brandrisken!
- ⚠ FÖRSIKTIGHET** – Om ljuddämparen skadas måste den bytas. Om ljuddämparen ofta blir igensatt kan det vara ett tecken på att katalysatorns prestanda är begränsad.
- ⚠ VARNING** – Använd inte blåsaren om ljuddämparen är skadad, saknas eller har ändrats. Användning av en ljuddämpare som inte har underhållits på lämpligt sätt ökar risken för brand och att få hörselskador.

--	--	--	--

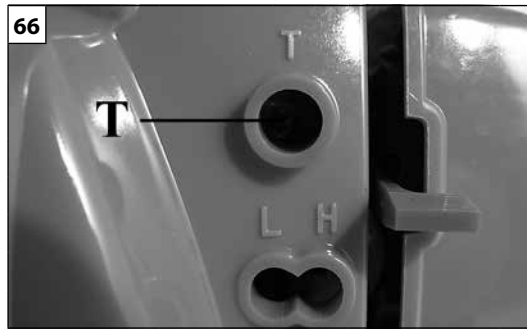
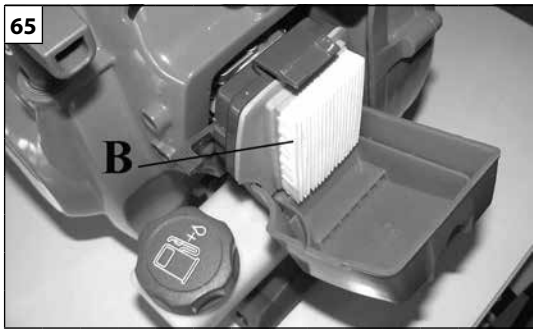

Hrvatski		
ODRŽAVANJE		
ISPUŠNA CIJEV (sl. 61)		
<p>⚠ PAŽNJA - Ovaj ispušni prigušivač ima katalizator neophodan da bi motor zadovoljavao uvjete štetnih ispuštanja. Zabranjeno je preinačivati ili skidati katalizator: ako to učinite, prekršit ćete zakon.</p> <p>⚠ PAŽNJA - Ispušni prigušivači s katalizatorom se tijekom uporabe jako zagriju i ostaju vrući i dugo nakon zaustavljanja motora. To se dešava i kad je motor na minimumu. Dodir može prouzročiti opekotine na koži. Zapamtite da postoji opasnost od požara!</p> <p>⚠ OPREZ - Ako je ispušni prigušivač oštećen, treba ga zamijeniti. Često zaprečivanje ispušnog prigušivača može biti signal ograničene djelotvornosti katalizatora.</p> <p>⚠ PAŽNJA - Nemojte koristiti ispuhivač ako je ispušni prigušivač oštećen, nema ga ili je preinačen. Nepravilnim održavanjem ispušnog prigušivača povećava se opasnost od požara i od gubitka sluha.</p>		



T - Regimen mínimo
 T - Vijak za nastavitev prostega teka
 T - Skruv för tomgångsvarv
 T - Prazni hod

Nederlands	Slovenščina	Svenska
<p align="center">ONDERHOUD - TRANSPORT</p>	<p align="center">VZDRŽEVANJE - PREVOZ</p>	<p align="center">UNDERHÅLL - TRANSPORT</p>
<p>Geen brandstof (mengsel) gebruiken voor het schoonmaken.</p> <p>CARBURATEUR Voor het eventueel afstellen van de carburateur moet het luchtfilter schoon zijn (B, Fig. 65) en de motor moet op bedrijfstemperatuur zijn. De schroef van het minimum T (Fig. 66) is afgesteld voor een bedrijfstoerental van de motor 3000 toeren/ minuut.</p> <p>Deze motor is ontworpen en gebouwd in overeenstemming met de voorschriften van de richtlijnen 97/88/EG, 2002/88/EG en 2004/26/EC.</p> <p>⚠ LET OP – De carburateur mag niet onklaar gemaakt worden.</p> <p>TRANSPORT Vervoer de blower met afgezette motor.</p> <p>⚠ OPGELET – Alvorens de machine in een voertuig te vervoeren, moet u nagaan of deze correct en stevig met riemen is vastgemaakt aan het voertuig. De machine moet verticaal worden vervoerd, met een lege tank; u moet tevens nagaan of de geldende normen voor het vervoer van dergelijke machines worden nageleefd.</p>	<p>Goriva nikoli ne uporabljajte za čiščenje.</p> <p>UPLINJAČ Pred nastavením karburátora vyčistite vzduchový filter (B, Obr. 65) a zahrejte motor. Vijak za nastavitev prostega teka T (slika 66) je nastavljen tako, da je prosti tek dosežen med 3000 obrati na minuto.</p> <p>Ta motor je zasnovan in izdelan tako, da ustreza veljavni direktivi 2002/88/EC, 2002/88/EC in 2004/26/EC.</p> <p>⚠ OPOZORILO – Ne spreminjajte karakteristik uplinjača.</p> <p>PREVOZ Med prevozom puhalnika mora biti motor vedno ugasnjen.</p> <p>⚠ POZOR – Kadar prevažate stroj na vozilu, poskrbite, da je s pomočjo jermenov pravilno in dobro privezan na vozilo. Stroj prevažajte v navpičnem položaju in s praznim rezervoarjem za gorivo, pri čemer pazite na to, da ne kršite veljavnih predpisov za prevoz tovornih strojev.</p>	<p>Använd inte bränsle (blandning) för rengöring.</p> <p>FÖRGASARE Innan någon justering görs på förgasaren, rengör luftfiltret (B, Fig. 65) och värm motorn. Skruven för tomgångsvarv T (Fig. 66) justeras för att få en tomgångshastighet mellan 3000 varv/minut.</p> <p>Denna motor har formgivits och tillverkats i överensstämmelse med direktiv 97/68/EC, 2002/88/EC och 2004/26/EC.</p> <p>⚠ WARNING! – Gör inga ändringar på förgasaren.</p> <p>TRANSPORT Ha motorn avstängd när du transporterar blåsaren.</p> <p>⚠ WARNING – För transport av maskinen på fordon säkerställ en korrekt och robust fastsättning på fordonet med remmar. Maskinen ska transporteras i vertikalt läge, med tom tank, se dessutom till att det inte bryter mot gällande regler för transport av dessa maskiner.</p>

--	--	--	--

Hrvatski		
ODRŽAVANJE - PRIJEVOZ		
<p>Nemojte upotrebljavati gorivo (mješavinu) za čišćenje pile.</p> <p>RASPLINJAČ Prije nego što podesite rasplinjač, očistite filter zraka (B, sl. 65) i zagrijte motor. Vijak za prazni hod T (sl. 66) je podešen tako da se omogući režim rada motora između 3000 okretaja/minuti.</p> <p>Ovaj motor je osmišljen i proizveden u skladu s primjenom smjernica 2002/88/EZ, 2002/88/EZ i 2004/26/EZ.</p> <p> PAŽNJA - Nemojte preinačivati rasplinjač.</p> <p>PRIJEVOZ Kad prenosite ispuhivač motor mora biti ugašen.</p> <p> PAŽNJA – Prilikom prijevoza stroja na vozilu, osigurajte da je on remenjem ispravno i čvrsto pričvršćen za vozilo. Stroj treba prevoziti u okomitom položaju, s praznim spremnikom i uz osiguranje da neće doći do povrede važećih propisa za prijevoz takvih strojeva.</p>		

Nederlands	Slovenščina	Svenska
ONDERHOUD	VZDRŽEVANJE	UNDERHÅLL
<p>BUITENGEWOON ONDERHOUD Om de twee jaar, of bij intensief gebruik aan het einde van elk seizoen, moet een algemene controle op het apparaat worden uitgevoerd door een gespecialiseerd technicus van het assistentienetwerk.</p> <p>⚠ LET OP! – Alle onderhoudswerkzaamheden die niet in deze handleiding worden beschreven, moeten door een erkende werkplaats worden verricht. Om een constante, reguliere werking van de blower te waarborgen, moeten er ORIGINELE VERVANGINGSONDERDELEN worden gebruikt wanneer er eventueel onderdelen moeten worden vervangen.</p> <p>⚠ Eventuele niet-geautoriseerde wijzigingen en/of niet-originele accessoires kunnen tot ernstige of dodelijke letsels leiden voor de gebruiker of voor derden.</p> <p>SLOOP EN VERWERKING ALS AFVAL Een groot deel van de materialen die werden gebruikt voor de bouw van het toestel, zijn recycleerbaar; alle metalen (staal, aluminium, messing) kunnen worden afgeleverd bij een normaal verschrotingsbedrijf. Voor informatie dient u zich te richten tot de normale afvalophaaldienst in uw gebied. Bij de verwerking van het afval dat ontstaat door sloop van de machine moet rekening gehouden worden met het milieu, en moet worden voorkomen dat de grond, lucht en het water kunnen worden verontreinigd.</p> <p>In ieder geval moeten de geldende plaatselijke wetsvoorschriften op dit gebied in acht worden genomen.</p> <p>Bij machine sloop, moet u het label van de CE-markering samen met deze handleiding te vernietigen.</p>	<p>IZREDNI VZDRŽEVALNI POSEGI Na koncu sezone ob intenzivni rabi ali vsaki dve leti ob običajni uporabi, je priporočljiva splošna kontrola, ki naj bo izvedena ob prisotnosti specializiranega strokovnjaka servisne mreže.</p> <p>⚠ OPOZORILO! – Vsa vzdrževalna opravila, ki niso posebej opisana v tem priročniku, mora izvajati pooblaščen servisna delavnica. Zagotovite si še naprej pravilno delovanje svojega puhalnika in uporabljajte samo ORIGINALNE NADOMESTNE DELE.</p> <p>⚠ Kakršnekoli nepooblaščen predelave in/ali uporaba neoriginalnih priključkov imajo lahko za posledico hude telesne poškodbe ali smrt uporabnika ali drugih oseb.</p> <p>RAZSTAVITEV IN ODLAGANJE Večina materialov, uporabljenih pri izdelavi stroja, je primernih za recikliranje; vse kovine (jeklo, aluminij, medenina) se lahko odpelje v običajni center za zbiranje in recikliranje odpadnega železa. Za dodatne informacije se obrnite na običajni center za zbiranje odpadkov v vašem območju. Odlaganje odpadnih delov odslužene naprave mora potekati na okolju prijazen način, brez onesnaževanja tal, zraka in vode.</p> <p>Vsekakor je treba upoštevati lokalne predpise, ki veljajo na tem področju.</p> <p>Po strojno rušenje, morate uničiti oznako CE skupaj s tem priročniku.</p>	<p>EXTRA UNDERHÅLL Låt en specialiserad fackman från en auktoriserad serviceverkstad göra en allmän kontroll av utrustningen varje år vid säsongens slut vid intensiv användning och vartannat år vid normal användning.</p> <p>⚠ WARNING! – Allt underhållsarbete som inte beskrivs i denna manual måste göras av en auktoriserad serviceverkstad. För att säkerställa att din blåsare fortsätter att fungera korrekt, använder du vid byte av defekta delar uteslutande ORIGINALRESERVDLAR.</p> <p>⚠ Eventuella ej auktoriserade ändringar och/eller användning av icke originaltillbehör kan orsaka allvarliga eller dödliga skador på operatören eller tredje part.</p> <p>DEPONERING OCH SKROTNING Mycket av det material som används i maskinkonstruktion är återvinningsbart; Alla metaller (järn, aluminium, mässing) kan lämnas in till en återvinningsstation. Kontakta den normala sophanteringstjänsten i ditt område för information. Miljöhänsyn måste beaktas vid skrotning av maskinen så att mark, luft och vatten inte förorenas.</p> <p>Under alla omständigheter måste lokala lagar på området följas.</p> <p>Vid maskin rivning, måste du förstöra etiketten på CE-märkning tillsammans med den här handboken.</p>

ODRŽAVANJE**IZVANREDNO ODRŽAVANJE**

Preporučuje se - na kraju sezone kod intenzivne uporabe, a svake dvije godine kod uobičajenog korištenja - dati uređaj na opću provjeru specijaliziranom tehničaru naše servisne mreže.

⚠ PAŽNJA! - Sve radove na održavanju koji nisu navedeni u ovim uputstvima treba obaviti ovlaštena radionica. Imajte u vidu da se stalan i pravilan rad ispuhivača jamči jedino ako dopunske dijelove zamijenite isključivo **ORIGINALNIM DOPUNSKIM DIJELOVIMA.**

⚠ Eventualne neodobrene izmjene i/ili dodatni dijelovi mogu prouzročiti teške tjelesne ozljede ili čak smrt rukovatelja odnosno drugih osoba.

RASHODOVANJE I ZBRINJAVANJE

Dobar dio materijala korištenih u proizvodnji stroja može se reciklirati; sve metale (čelik, aluminij, mesing) možete predati običnom sakupljalištu za spašavanje željeza.

Za informacije se obratite službi za sakupljanje otpada na vašem području.

Zbrinjavanje otpada dobivenog od rashodovanja ovog uređaja treba obaviti poštujući okoliš te spriječavajući zagađivanje tla, zraka i vode.

U svakom slučaju, treba poštivati lokalne zakone na snazi po tom pitanju.

Nakon strojnog rušenja, morate uništiti oznaku CE oznake, zajedno s ovom priručniku.

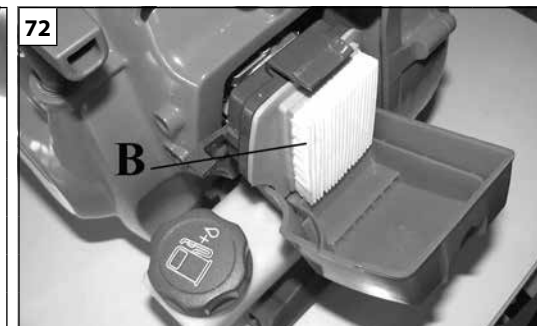
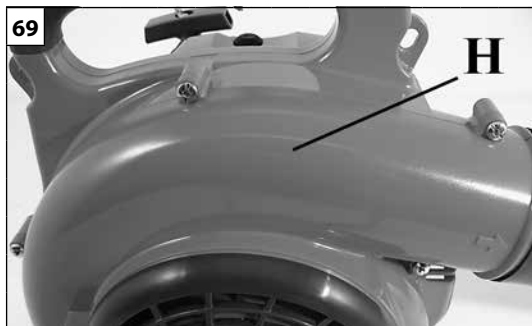

Nederlands	Slovenščina	Svenska
<p style="text-align: center;">OPSLAG</p>	<p style="text-align: center;">SKLADIŠČENJE</p>	<p style="text-align: center;">FÖRVARING</p>
<p>Wanneer het apparaat lange tijd niet gebruikt zal worden:</p> <ul style="list-style-type: none"> - Demonteer de blowerbuis en het mondstuk. - Ledig de brandstoftank en maak hem schoon in een goed geventileerde ruimte. - Verwerk de brandstof volgens de geldende normen en met inachtneming van het milieu. - Om de carburateur te ledigen moet de motor worden gestart en moet u wachten tot de motor stopt (als u het mengsel in de carburateur laat, zouden de membranen beschadigd kunnen worden). - Verwijder vuil en vreemde voorwerpen zorgvuldig uit de apparatuur in het slakkenhuis (H, Fig. 69), maak het afvalvernietigingsmes (G, Fig. 70), de schoepen van de rotor (F), de sleuven van het beschermrooster (Fig. 71), het luchtfilter (B, Fig. 72), de ribben van de cilinder en de buizen goed schoon, vooral wanneer het apparaat wordt gebruikt als zuigapparaat. - Bewaar de machine op een droge plaats, zo mogelijk niet rechtstreeks in contact met de grond, uit de buurt van warmtebronnen en buiten het bereik van kinderen. - Na de winterstalling zijn de startprocedures dezelfde als bij de normale start van de machine (pag.16-22). 	<p>Če bo stroj skladiščen za daljše obdobje:</p> <ul style="list-style-type: none"> - Snemite s puhalnika cev in šobo. - Izpraznite in očistite rezervoar za gorivo v dobro prezračenem prostoru. - Odstranite gorivo v skladi z zakonom in na okolju primeren način. - Za praznjenje rezervoarja zaženite motor in počakajte, da gorivo izteče in se motor ustavi (če pustite mešanico goriva v uplinjaču, lahko to poškoduje membrane). - Temeljito očistite sestavne dele znotraj ohišja impelerja (H, slika 69) in odstranite vse ostanke in nesnago, očistite rezilo drobilca, (G, slika 70), rezila impelerja (F), reže v zaščitni mreži (slika 71), zračni filter (B, slika 72), lopatice cilindra in cevi, še posebej, kadar ste stroj uporabljali kot sesalnik. - Stroj hranite v suhem prostoru, po možnosti tako, da nima neposrednega stika s tlemi, stran od virov toplote in tako, da otroci nimajo dostopa do njega. - Postopki za ponoven zagon po zimskem skladiščanju so enaki postopkom običajnega zagona (strani 16-22). 	<p>Om maskinen ska stå stilla för längre perioder:</p> <ul style="list-style-type: none"> - Avlägsna blåsareröret och munstycket. - Töm och rengör bränsletanken på en väl ventilerad plats. - Kassera bränslet enligt reglerna och respektera miljön. - För att tömma förgasaren, starta motorn och vänta tills den stannat (bränsleblandningen i förgasaren kan skada membranen). - Rengör noggrant komponenterna invändigt fläkthuset (H, Fig. 69) från avfall och smuts, rivarebladet (G, Fig. 70), fläktbladen (F), slitsarna på skyddsgallret (Fig. 71), luftfiltret (B, Fig. 72), vingarna på cylindern och rören, framför allt när den används som lövsugare. - Förvara maskinen på en torr plats, om möjligt utan direkt kontakt med marken och långt från värmekällor och utom räckhåll för barn. - Förfaringsätten för idrifttagande efter en vinterförvaring är desamma som man utför under en normal start av maskinen (sid.16-22).

--	--	--	--

Hrvatski		
USKLADIŠTAVANJE		
<p>Ako stroj nećete upotrebljavati duže vrijeme:</p> <ul style="list-style-type: none"> - Razmontirajte cijev duhalicu i sapnicu. - Na dobro prozračenom mjestu ispraznite i očistite spremnik za gorivo. - Odložite gorivo prema propisima i poštujući okoliš. - Da bi ste ispraznili rasplinjač, upalite motor i počekajte njegovo zaustavljanje (ako u rasplinjaču ostane mješavine, membrane bi se mogle oštetiti). - Podrobno očistite napravu unutar "puža" (H, sl. 69) od otpadaka i prljavštine, nož za usitnjavanje (G, sl. 70), lopatice rotora (F), rebra zaštitne rešetke (sl. 71), filter zraka (B, sl. 72), lopatice cilindra i cijevi - naročito ako stroj koristite u verziji usisivača. - Čuvajte stroj na suhom mjestu, po mogućnosti ne u izravnom dodiru s tlom, daleko od izvora topline i dohvata djece. - Postupak puštanja u rad nakon zimskog uskladištavanja jednak je onom koji se vrši tijekom uobičajenog pokretanja stroja (str. 17-23). 		

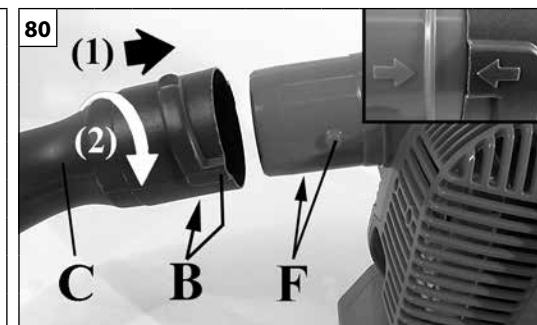
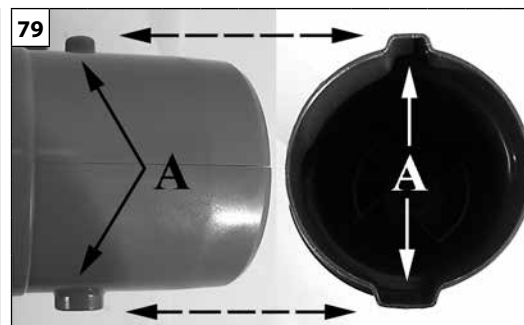
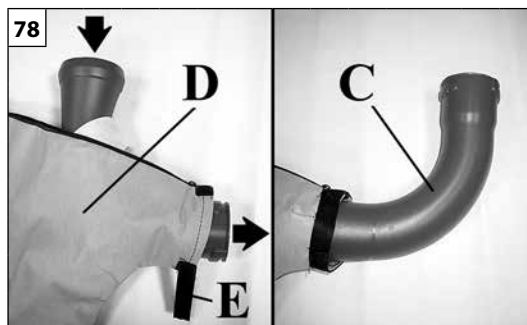

Nederlands	Slovenščina	Svenska
<p align="center">MONTAGE VAN HET APPARAAT IN DE UITVOERING ALS ZUIGER / AFVALVERNIE TIGER</p>	<p align="center">SESTAVA SESALNE / DROBILNE RAZLIČICE STROJA</p>	<p align="center">MONTERING AV MASKIN I LÖVSUGARE-/LÖVRIVAREVERSION</p>
<p>Optionele Kit zuiger / afvalvernietiger (Fig. 77):</p> <ol style="list-style-type: none"> 1. Zuigbuis (in twee stukken) 2. Collector 3. Opvangzak <p>⚠ LET OP – Wanneer u de buizen, de collector en de opvangzak monteert, moet de motor uitgeschakeld zijn en moet de hoofdschakelaar in de STOP-stand staan.</p> <p>VOORBEREIDING</p> <ul style="list-style-type: none"> - Steek de collector (C, Fig. 78) in de zak (D) tot waar het conische gedeelte van de buis eindigt en sluit hem met het klittenband (E). Door de zak aan het uiteinde van de buis te plaatsen, is het apparaat makkelijker in het gebruik. - Om de montage te vergemakkelijken hebben de twee pennen (A, Fig.79) verschillende afmetingen, zowel in het slakkenhuis als in de buizen. Dit zorgt ervoor dat de buizen automatisch op de juiste manier gemonteerd worden. Breng de collector (C, Fig. 80) aan, door de twee pennen (F) van de opening van het slakkenhuis in de twee groeven (B) van de buis te steken. Draai hem in de richting van de pijl (2) tot hij geblokkeerd is. Nadat de buis gemonteerd is, ziet hij eruit zoals op Fig. 81. Zet de buis vast met de schroef (G, Fig.81). - Open het beschermrooster met behulp van een schroevendraaier om het lipje (H, Fig.82) dat de sluiting van het rooster blokkeert, te verplaatsen. Breng de zuigbuis (L Fig. 83) aan, door de vier pennen (M) van het slakkenhuis in de vier geleidegroeven (N) van de buis te steken. Draai hem in de richting van de pijl (2) totdat hij geblokkeerd wordt. Druk het uiteinde van de zuigbuis (P, Fig. 84) erin, en controleer of het afgeschuinde gedeelte aan het einde van de zuigbuis naar beneden gericht is. <p>⚠ LET OP – Controleer of de zuigbuis correct gemonteerd is voordat u het apparaat aanzet.</p>	<p>Opcijski sesalni / drobilni komplet (slika 77):</p> <ol style="list-style-type: none"> 1. Sesalna cev (v dveh delih) 2. Zbiralna cev 3. Vrečka <p>⚠ POZOR – Kadar montirate cevi, kolektor in vrečo, mora biti motor ugasnjen, stikalo pa mora biti v položaju STOP.</p> <p>PRIPRAVA</p> <ul style="list-style-type: none"> - Vstavite zbiralno cev (C, slika 78) v vrečko (D) do konca koničnega dela cevi in pritrdite z ježkastim trakom (E). Namestite zbiralno vrečo na konec cevi, to vam bo omogočilo bolj udobno delo s strojem. - Za lažjo montažo sta čepka (A, slika 79) različnih velikosti, tako v ohišju turbine kot v obeh ceveh. Zato morata biti cevi pri montaži pravilno obrnjeni. Vstavite zbiralno cev (C, slika 80) v ohišje impelerja, tako da bosta oba nastavka (F) na ohišju cevi zdrsnila v oba utora (G) na zbiralni cevi. Zavrtite cev v smeri puščice (2), da se zaskoči. Ko je zbiralna cev nameščena, izgleda tako kot na sliki 81. Cev pričvrstite z vijakom (G, slika 81). - Odprite zaščitno mrežico, pri čemer si pomagajte z izvijačem, s katerim premaknete jeziček (H, slika 82), ki blokira mrežico v zaprtem položaju. Vstavite sesalno cev (L, slika 83), pri čemer vstavite vse štiri nastavke (M) na ohišju impelerja v štiri utore (N) na sesalni cevi. Zavrtite cev v smeri puščice (2), da se zaskoči. Potisnite zadnji del sesalne cevi (P, slika 84) in se prepričajte, da je zaokroženi del na robu cevi obrnjen navzdol. <p>⚠ POZOR – Pred zagonom motorja se prepričajte, da je sesalna cev pravilno montirana.</p>	<p>Tillval byggsats lövsugare/lövrivare (Fig. 77):</p> <ol style="list-style-type: none"> 1. Sugrör (i två delar) 2. Samlingsrör 3. Uppsamlingssock <p>⚠ VARNING – När du monterar rören, samlingsröret och säcken, ska motorn vara avstängd och start-/ stoppbrytaren i STOP-läge.</p> <p>FÖRBEREDNING</p> <ul style="list-style-type: none"> - För in samlingsröret (C, Fig. 78) i säcken (D) tills slutet av den avsmalnade delen på röret och fäst det med Velcrotejpen (E). Placera säcken på rörändan, detta möjliggör en större användarvänlighet av maskinen. - För att underlätta monteringen har de två tapparna (A, Fig.79) olika storlekar såväl på fläkthuset som på rören. Detta tvingar att montera rören på rätt sätt. Montera samlingsröret (C, Fig. 80) på fläkthuset, så att de två tapparna (F) på fläkthusröret greppar in i de två spårn (G) på samlingsröret. Vrid röret i riktningen av pil (2) för att låsa det på plats. När röret är monterat ska det se ut som visas på Fig. 81. Fixera röret med skruven (G, Fig. 81). - Öppna skyddsgallret med hjälp av en skruvmejsel för att flytta på fliken (H, Fig.82) som låser stängningen av gallret. Sätt i sugröret (L, Fig. 83) passa in de fyra tapparna (M) på fläkthuset i de fyra ledspårn (N) på röret. Vrid röret i riktningen av pil (2) för att låsa det på plats. Sätt i sugrörsändan (P, Fig. 84) med ett tryck och säkerställ att den fasade delen av sugrörsändan är vänd nedåt. <p>⚠ VARNING – Säkerställ att sugröret är rätt monterat innan du startar maskinen.</p>

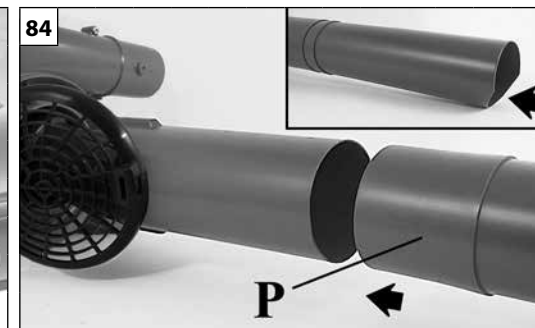
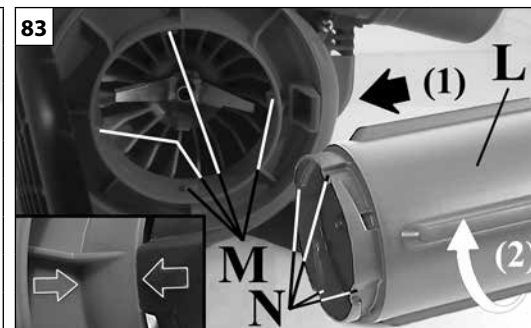
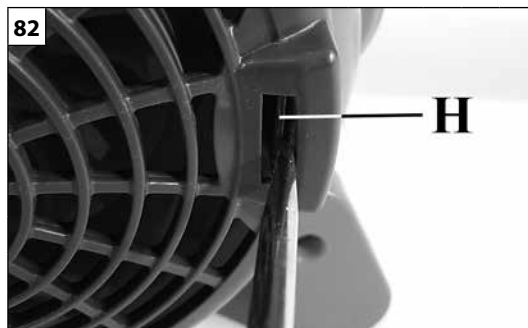
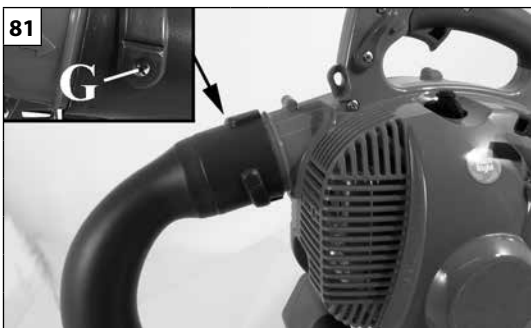

Hrvatski

SKLAPANJE STROJA U VERZIJI USISIVAČ/USITNJIVAČ

Oprema za usisivač/usitnjivač - po izboru (sl. 77):

1. Usisna cijev (u dva dijela)
2. Kolektor
3. Vreća za sakupljanje

⚠ PAŽNJA - Dok montirate cijevi, kolektor i vreću, motor mora biti ugašen, a prekidač mora biti u položaju STOP.

PRIPREMA

- Uvucite kolektor (C, sl. 78) u vreću (D) sve do završetka koničnog dijela cijevi pa ga pričvrstite Velcron trakom (E). Stavite vreću na završetak cijevi: to će vam omogućiti udobnije korištenje stroja.
- Radi lakšeg montiranja, dva zatikača (A, sl. 79) su dviju različitih dimenzija - kako u "pužu", tako i u cijevima. Tako ćete cijevi obavezno montirati u pravom smjeru. Nataknite kolektor (C, sl. 80) tako da dva zatikača (F) na otvoru "puža" ulegnu u dva žlijebića (G) cijevi. Okrenite u smjeru strijelice (2) sve do zaustavljanja. Montirana cijev izgledat će kao na sl. 81. Pričvrstite cijev vijkom (G, sl. 81).
- Otvorite zaštitnu rešetku pomažući se odvijačem kod pomicanja jezička (H, sl.82) koji blokira zatvorenu rešetku. Nataknite usisnu cijev (L, sl. 83) tako da četiri zatikača (M) na "pužu" ulegnu u četiri žlijebića vodilice (N) na cijevi. Okrenite u smjeru strijelice (2) sve do zaustavljanja. Pritiskom uvucite završni dio usisne cijevi (P, sl. 84), provjeravajući da je otupljeni dio na kraju cijevi okrenut prema dole.

⚠ PAŽNJA - Prije pokretanja stroja uvjerite se da je usisna cijev pravilno montirana.

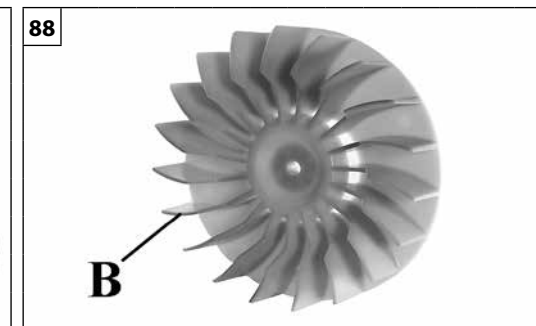
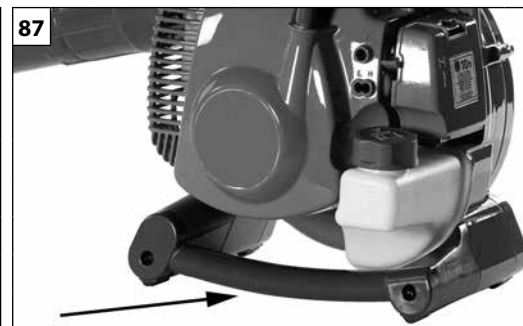

Nederlands	Slovenščina	Svenska
<p>GEBRUIK EN ONDERHOUD VAN HET APPARAAT IN DE UITVOERING ZUIGER / AFVALVERNIEETIGER</p>	<p>UPORABA IN VZDRŽEVANJE SESALNE / DROBILNE RAZLIČICE</p>	<p>ANVÄNDNING OCH UNDERHÅLL AV MASKINEN I LÖVSUGARE-/LÖVRIVAREVERSION</p>
<p>⚠ LET OP – Schakel de bladblazer niet in als het beschermrooster (A, Fig.85) openstaat, beschadigd is of niet gesloten kan worden, behalve wanneer de zuigbuis erin is gestoken.</p> <p>⚠ LET OP – Controleer altijd of de opvangzak onbeschadigd is en of het scharnier gesloten is voordat u de bladblazer inschakelt. Gebruik nooit een beschadigde zak. Er bestaat dan een risico op verwondingen die veroorzaakt worden door vliegend afval.</p> <p>⚠ LET OP – Vermijd elk rechtstreeks contact tussen het lichaam en het uitvoergebied van de uitlaat.</p> <p>GEBRUIK</p> <p>⚠ LET OP – Houd het apparaat altijd stevig vast met beide handen.</p> <p>De zuiger is ontworpen voor gebruik met twee handen (Fig. 86) en de gebruiker moet zijn rechterhand op de bedieningshandgreep houden en de linkerhand op de handgreep van de kap (Fig. 87). Dit geldt ook voor linkshandige personen.</p> <p>Doe de riem van de opvangzak over uw rechter schouder en steek uw linkerarm erdoor. Als het apparaat als zuiger wordt gebruikt, mag hij alleen worden gebruikt met de opvangzak gemonteerd.</p> <p>De grote diameter van de zuigbuis maakt het mogelijk om ook grote voorwerpen op te zuigen, zoals grote bladeren, stukken karton en schors.</p> <p>Let erop dat er geen grote voorwerpen zoals hout, blikjes, stukken touw of band worden opgezogen die de schoepen van de rotor (B, Fig.88) kunnen beschadigen of blokkeren.</p> <p>Let op bij het opzuigen van natte bladeren, die de rotor zou kunnen blokkeren.</p> <p>Let erop dat de zuigbuis niet verstopt raakt om schade aan de motor door te hoge snelheid te vermijden.</p>	<p>⚠ POZOR – Nikdar ne zaganjajte puhalnika, če je zaščitna mrežica (A, slika 85) odprta, poškodovana ali če se je ne da zapreti, razen tedaj, kadar je vstavljena sesalna cev.</p> <p>⚠ POZOR – Pred zagonom motorja puhalnika vselej preglejte, da je vreča nepoškodovana in da je zadrga zaprta. Nikdar ne uporabljajte poškodovane zbiralne vreče. Sicer obstaja nevarnost poškodb zaradi letečih drobcev.</p> <p>⚠ POZOR – Pazite, da se s katerikoli delom telesa ne dotaknete območja ob izhodu iz izpušnega lonca.</p> <p>UPORABA</p> <p>⚠ POZOR – Stroj vselej dobro držite z obema rokama.</p> <p>Sesalnik je oblikovan tako, da ga držimo z obema rokama (slika 86), z desnico na komandni ročici in z levico na ročaju ohišja (slika 87). To velja, tudi če ste levičar.</p> <p>Obesite si zbiralno vrečko preko leve rame in vstavite desno roko. Zbiralna vrečka mora biti vedno nameščena, kadar stroj uporabljate kot sesalnik.</p> <p>Široka sesalna cev omogoča vsesavanje velikih listov, kosov kartona in drevesne skorje.</p> <p>Pazite, da ne boste posesali velikih predmetov, kosov lesa, pločevink, kosov vrvi ali trakov, ki bi utegnili poškodovati rebra turbine (B, slika 88) in jo blokirati.</p> <p>Pazite pri sesanju mokrih listov, saj lahko ti zamašijo impeler.</p> <p>Pazite, da sesalna cev ni blokirana, saj bi to lahko preobremenilo motor in ga poškodovalo.</p>	<p>⚠ VARNING – Starta aldrig blåsaren om skyddsgallret (A, Fig.85) är öppet, skadat eller det inte går att stänga, med undantag av när sugröret är isatt.</p> <p>⚠ VARNING – Kontrollera alltid att säcken är hel och att blixtlåset är stängt innan du startar blåsaren. Använd aldrig en skadad säck. Det finns risk för skador orsakade av flygande skräp.</p> <p>⚠ VARNING – Undvik varje direkt kroppsberöring med området vid ljudämparens utsläpp.</p> <p>ANVÄNDNING</p> <p>⚠ VARNING – Fatta alltid ett kraftigt tag i maskinen med båda händerna.</p> <p>Lövuppsugaren har konstruerats för att användas med båda händer (Fig. 86), med den högra handen på kontrollhandtaget och den vänstra handen på handtaget på huset (Fig. 87). Detta gäller även för vänsterhänta personer.</p> <p>Lägg uppsamlingsäckens axelrem över den vänstra axeln och stick in den högra armen. Uppsamlingsäcken måste alltid vara monterad när apparaten används som en lövuppsugare.</p> <p>Den stora diametern på sugröret gör det möjligt att suga upp stora blad, pappers- och barkbitar.</p> <p>Se upp! sug inte upp voluminösa föremål som, trä, burkar, snör- eller bandbitar som kan skada fläktvingarna (B, Fig.88) och blockera den.</p> <p>Se upp! när du suger upp blöta löv, eftersom dessa kan täppa till fläkthjulet.</p> <p>Se till att inte blockera sugröret för att undvika skador på motorn på grund av för hög hastighet.</p>

--	--	--	--

Hrvatski	
<p>UPORABA I ODRŽAVANJE STROJA U VERZIJI USISIVAČ/USITNJIVAČ</p>	
<p>⚠ PAŽNJA - Ni u kom slučaju nemojte pokretati ispuhivač ako je zaštitna rešetka (A, sl.85) otvorena, oštećena ili se ne može zatvoriti, osim kad je stavljena usisna cijev.</p> <p>⚠ PAŽNJA - Prije pokretanja ispuhivača obavezno provjerite je li vreća cijela i zatvarač zatvoren. Nemojte koristiti oštećenu vreću. Postoji opasnost od ozljeda prouzročenih odljetanjem otpadaka.</p> <p>⚠ PAŽNJA - Izbjegavajte bilo kakav izravan dodir tijela s izlaznim dijelom ispušnog prigušivača.</p> <p>UPORABA</p> <p>⚠ PAŽNJA - Stroj uvijek zahvatite snažno s obje ruke.</p> <p>Usisivač je osmišljen tako da se koristi s obje ruke: rukovatelj treba držati desnu ruku na upravljačkom rukohvatu (sl. 86), a lijevu ruku na rukohvatu kartera (sl. 87). Isto vrijedi i za lijevoruke osobe.</p> <p>Stavite remen vreće za sakupljanje na lijevo rame i provucite desnu ruku. U funkciji usisavanja, napravu se smije koristiti jedino ako je vreća za sakupljanje montirana.</p> <p>Veliki promjer usisne cijevi omogućuje usisavanje velikog lišća, komada kartona i kore od drveća.</p> <p>Pazite da ne usišete glomazne predmete, drvo, limenke, dijelove konopca ili traka, koji bi mogli oštetiti lopatice rotora (B, sl. 88) ili zapriječiti sam rotor.</p> <p>Pazite kad usisavate vlažno lišće, jer bi ono moglo blokirati rotor.</p> <p>Pazite da se usisna cijev ne začepi: tako ćete izbjeći oštećenje motora zbog pretjerane brzine.</p>	

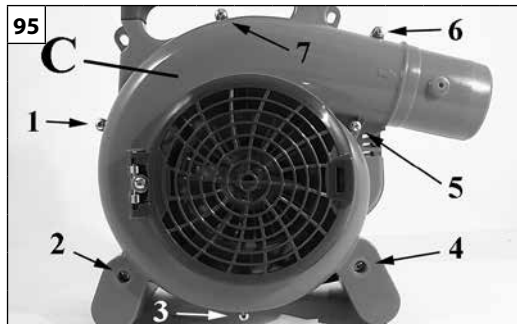

Nederlands	Slovenščina	Svenska
<p>GEBRUIK EN ONDERHOUD VAN HET APPARAAT IN DE UITVOERING ZUIGER / AFVALVERNIEETIGER</p>	<p>UPORABA IN VZDRŽEVANJE SESALNE / DROBILNE RAZLIČICE</p>	<p>ANVÄNDNING OCH UNDERHÅLL AV MASKINEN I LÖVSUGARE-/LÖVRIVAREVERSION</p>
<p>⚠️ VOORZICHTIG – Laat het uiteinde van de zuigbuis (Fig.93) niet over de grond slepen.</p> <p>⚠️ VOORZICHTIG – Zuig geen schurende stoffen op zoals zand of grind, omdat deze de rotor snel kunnen aantasten.</p> <p>⚠️ LET OP – Zuig nooit warme of brandende stoffen of vloeibare brandstoffen op. Zuig nooit brandbare vloeistoffen en giftige stoffen op (b.v. brandstof) of materialen die hiermee doordrenkt zijn. Zij kunnen levensgevaarlijke brandwonden door vuur of explosies veroorzaken!</p> <p>⚠️ VOORZICHTIG – Afwijkende geluiden of variaties in het aantal toeren van de motor kunnen wijzen op een interne verstopping van het apparaat bij het opzuigen. Schakel de motor onmiddellijk uit, demonteer de zuigbuis en controleer of er resten zijn die de interne leidingen verstopen (Fig.94). Reinig indien nodig het slakkenhuis (C, Fig.95) door de zeven (7) schroeven los te draaien, waarmee u toegang krijgt tot de binnenkant.</p> <p>ONDERHOUD</p> <p>SLAKKENHUIS – Verwijder regelmatig het vuil en vreemde voorwerpen uit het binnenste van het slakkenhuis (C, Fig. 95) om het rendement van het apparaat niet aan te tasten.</p> <p>ROTOR – Controleer of de schoepen (B, Fig. 88) schoon en onbeschadigd zijn, om te voorkomen dat de luchtstroom vermindert en de trillingen toenemen. Is dat niet het geval, wendt u dan onmiddellijk tot een erkende werkplaats.</p> <p>OPVANGZAK – Deze moet regelmatig worden gewassen, om goed te kunnen zuigen en de zak te kunnen vullen. Controleer of de opvangzak heel is en of de scharnieren goed werken. Vervang ze indien nodig.</p> <p>Zie pag. 32 voor de andere onderhoudswerkzaamheden.</p>	<p>⚠️ POZOR – S koncem sesalne cevi (slika 93) ne drgnite po tleh.</p> <p>⚠️ POZOR – Ne vsesavajte abrazivnih snovi, npr. peska ali gramoza, ki bi povzročile naglo obrabo turbine.</p> <p>⚠️ OPOZORILO – Nikdar ne vsesavajte snovi, ki so vroče, ki gorijo ali tlijo, in tekočih gorljivih snovi. Ne uporabljajte sesalnika za vnetljive tekočine ali toksične snovi (npr. gorivo) ali za materiale, ki so impregnirani s takimi snovmi. To bi lahko povzročilo usodne opekline ali eksplozijo!</p> <p>⚠️ POZOR – Neobičajni zvoki ali sprememba števila vrtljajev motorja lahko opozarja na zamašitev sesalnega dela puhalnika. Takoj ugasnite motor, snemite sesalno cev in pregledajte, da notranji vodi niso zamašeni (slika 94). Če je treba očistiti ohišje turbine (C, slika 95), odvijte sedmero (7) vijakov, s čimer dobite dostop do notranjosti ohišja.</p> <p>VZDRŽEVANJE</p> <p>OHIŠJE IMPELERJA – Občasno očistite notranjost ohišja impelerja (C, slika 95) in odstranite umazanijo in ostanke, ki bi sicer lahko vplivali na učinkovitost stroja.</p> <p>IMPELER – Preverite, če so rezila (B, slika 88) čista in nepoškodovana, da ne pride do zmanjšanja zračnega curka in do povečevanja vibracij. Če so rezila impelerja poškodovana, se obrnite na pooblaščen servisni delavnik takoj.</p> <p>ZBIRNA VREČKA – Občasno jo je potrebno oprati, da se ohrani ustrezno sesanje in polnjenje. Preverite, da zbiralna vreča ni strgana in da sta zadržki brezhibni. Po potrebi jo zamenjajte.</p> <p>Za druga opravila s področja vzdrževanja glej stran 32.</p>	<p>⚠️ FÖRSIKTIGHET – Dra inte sugrörsändan (Fig.93) utmed marken .</p> <p>⚠️ FÖRSIKTIGHET – Sug inte upp slipande ämnen som sand eller grus som snabbt kan skada fläkten.</p> <p>⚠️ VARNING! – Sug aldrig upp varma eller brinnande ämnen eller flytande bränslen. Använd inte lövuppsugaren för att suga upp antändbara vätskor eller giftiga substanser (t. ex. bränsle) eller material som är indränkta med sådana substanser. Dessa kan orsaka dödliga brännskador eller explosion!</p> <p>⚠️ FÖRSIKTIGHET – Oregelbundna ljud eller förändring av motorns varvtal kan betyda en inre tilltäppning av maskinen under sugfasen. Stäng omgående av motorn, demontera sugröret och kontrollera om det finns rester som täpper till de inre rören (Fig.94). Om nödvändigt rengör fläktkåpan (C, Fig.95) genom att lossa de (7) skruvarna som gör det möjligt att komma in i det.</p> <p>UNDERHÅLL</p> <p>FLÄKTHUS – Rengör fläktkåpan (C, Fig. 95) insida med jämna mellanrum från smuts och avfall som annars kan äventyra maskinens prestanda.</p> <p>FLÄKTHJUL – Kontrollera att vingarna (B, Fig. 88) är rena och inte skadade för att undvika minskning av luftflödet och vibrationsökning. Om inte, kontakta din auktoriserade serviceverkstad.</p> <p>UPPSAMLINGSSÄCKEN - Ska tvättas med jämna mellanrum för att tillåta en god uppsugning och fyllning. Kontrollera att säcken är hel och att dragkedjorna fungerar. Byt om nödvändigt.</p> <p>För de andra underhållsmomenten se kapitel på sid. 32.</p>

--	--	--	--

Hrvatski		
<p align="center">UPORABA I ODRŽAVANJE STROJA U VERZIJI USISIVAČ/USITNJIVAČ</p>		
<p>⚠ OPREZ - Nemojte povlačiti po tlu završni dio usisne cijevi (sl. 93).</p> <p>⚠ OPREZ - Nemojte usisavati abrazivne tvari kao što su pijesak ili šljunak, koje mogu dovesti do brzog propadanja rotora.</p> <p>⚠ PAŽNJA - Ni u kom slučaju nemojte usisivati tople tvari, tvari koje gore ili tekuća goriva. Nemojte nipošto usisavati zapaljive tekućine i otrovne tvari (npr. gorivo), odnosno materijale koji su njima natopljeni. To bi moglo prouzročiti smrtne opekotine uslijed požara ili eksplozije!</p> <p>⚠ OPREZ - Neobični zvukovi ili promjena broja okretaja motora mogu označavati unutrašnje začepljenje stroja u fazi usisivanja. Odmah ugasisite motor, razmontirajte usisnu cijev i provjerite da otpatci nisu začepili unutrašnje kanale (sl. 94). Ako je potrebno, očistite "puža" (C, sl. 95) odvijajući sedam (7) vijaka koji omogućuju pristup njegovoj unutrašnjosti.</p> <p>ODRŽAVANJE</p> <p>"PUŽ" - S vremena na vrijeme očistite unutrašnjost "puža" (C, sl. 95) od nečistoće i otpadaka, kako se ne bi ugrozila učinkovitost stroja.</p> <p>ROTOR - Provjerite da li su lopatice (B, sl. 88) čiste te da nisu oštećene: tako ćete izbjeći smanjenje protjecanja zraka, kao i povećanje vibracija. U suprotnom, odmah se obratite ovlaštenoj radionici.</p> <p>VREĆA ZA SAKUPLJANJE - Potrebno ju je povremeno oprati da bi se omogućilo dobro usisivanje i punjenje. Provjerite cjelovitost vreće i ispravnost zatvarača. Ako je potrebno - promijenite.</p> <p>Za ostale radove održavanja pogledajte odjeljak na str. 33.</p>		



NL TECHNISCHE GEGEVENS**SLO TEHNIČNI PODATKI****S TEKNISKA DATA****BIH SRB HR MNE TEHNIČKI PODACI**

Cylinderinhoud - Prostornina - Cylindervolym - Zapremnina cilindra	cm³	30.5
Motor		2 takt - dvotaktni - 2-taktsmotor - dvotaktni EMAK
Vermogen - Moč - Effekt - Snaga	kW	1.0
Maximum toerental/min. - Največje število obratov na minuto - Nr. max. varvtal för motor - Br. okretaja motora maks.	min⁻¹	6500 ÷ 6800
Minimum toerental/min. - Najmanjše število obratov na minuto - Nr. min. varvtal - Br. okretaja minimalno	min⁻¹	3000
Tankcapacitetit - Kapaciteta rezervoarja za gorivo - Tankens volym - Kapacitet spremnika	cm³ (ℓ)	600 (0.6)
Volumedebiet blower - Zračni curek puhalnika - Blåsare luftflöde - Zapreminski učinak ispuhivača	m³/h	720
Volumedebiet zuiger- Zračni curek sesalnika - Lövsugare luftflöde - Zapreminski učinak usisivača	m³/h	770
Primer carburateur - Primer uplinjač - Primerförgasare - Primer rasplinjač		áno - da - ja
Anti-vibratiesysteem - Sistem proti vibriranju - Vibrationsskydd - Sistem protiv vibriranja		áno - da - ja

NL TECHNISCHE GEGEVENS**SLO TEHNIČNI PODATKI****S TEKNISKA DATA****BIH SRB HR MNE TEHNIČKI PODACI**

Gewicht - Teža - Vikt - Težina	kg	4.5
Afmetingen - Dimenzije - Mått - Dimenzije	mm	360 x 240 x 385
Inhoud opvangzak - Kapaciteta zbirne vrečke sesalnika - Uppsamlingssäckens volym - Kapacitet vreče usisivača	ℓ	36
Maximum luchtsnelheid - Največja hitrost zraka - Maximal lufthastighet - Maksimalna brzina protjecanja zraka	m/s	70

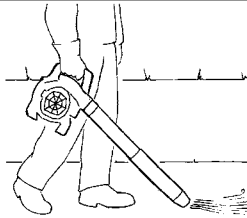
NL TECHNISCHE GEGEVENS**SLO TEHNIČNI PODATKI****S TEKNISKA DATA****BIH SRB HR MNE TEHNIČKI PODACI**

					
Geluidsdruck - Akustični pritisk - Ljudtryck - Akustični pritisak	dB (A)	EN15503 EN 22868	88.5	94.2	*
Onnauwkeurigheid - Toleranca - Tveksamhet - Nesigurnost	dB (A)		4.0	3.8	
Het geluidsniveau werd gemeten - Izmerjen nivo akustične moči - Uppmätt ljudeffektnivå - Izmjerena razina akustične snage	dB (A)	2000/14/EC EN 22868 EN ISO 3744	99.0	97.6	
Onnauwkeurigheid - Toleranca - Tveksamhet - Nesigurnost	dB (A)		2.0	1.4	
Gegarandeerd acoustisch vermogensniveau - Zajamčeni nivo akustične moči - Garanterad ljudeffektsnivå - Razina garantirane akustične snage	dB (A)	2000/14/EC EN 22868 EN ISO 3744	101.0	99.0	
De trillingsintensiteit - Stopnja vibracij - Vibrationsnivå - Razina vibriranja	m/s²	EN15503 EN 22867 EN 12096	3.5	2.5 (Sx) - 3.3 (Dx)	*
Onnauwkeurigheid - Toleranca - Tveksamhet - Nesigurnost	m/s²	EN 12096	1.1	2.2	

*

NL - Gewogen gemiddelde waarden (1/7 minimum, 6/7 volle lading).**SLO** - Ponderirane povprečne vrednosti (1/7 najmanjši obrati, 6/7 polna obremenitev).**S** - Vägda genomsnittsvärden (1/7 lägsta varvtal, 6/7 full belastning).**BIH - SRB - HR - MNE** - Koeficijent srednjih vrijednosti (1/7 minimalnog, 6/7 punog opterećenja).

CONFORMITEITS- VERKLARING	IZJAVA O SKLADNOSTI	EG-FÖRSÄKRAN OM ÖVERENSSTÄMMELSE	IZJAVA SUGLASNOSTI		
Nederlands	Slovenščina	Svenska	Hrvatski		
Ondergetekende,	Spodaj podpisana odgovorna oseba podjetja	Den undertecknade,	Dolje potpisani,		
EMAK spa via Fermi, 4 - 42011 Bagnolo in Piano (RE) ITALY					
verklaart, onder eigen verantwoordelijkheid, dat de machine:	izjavljam na lastno odgovornost, da proizvod:	försäkrar på eget ansvar att maskinen:	objašnjava na osobnu odgovornost da stroj:		
1. Type: bladblazer	1. Vrsta motorja: puhalnik	1. Typ: blåsare	1. Vrsta: ispuhivač		
2. Merk: / Type:	2. Znamka: / Tip:	2. Varumärke: / Typ:	2. Marka: / Tip:		
OLEO-MAC BV 300					
3. serie - identificeren	3. serijska identifikacija	3. Serienummer	3. Identifikacija serije		
530 XXX 0001 - 530 XXX 9999					
voldoet aan de voorschriften van richtlijn	odgovarja zahtevam podanih v smernicah	överensstämmer med kraven i direktiv	je potvrđeno prema odredbi direktive		
2006/42/EC - 2014/30/EU - 2000/14/EC - 97/68/EC - 2004/26/EC					
is conform de bepalingen van de volgende geharmoniseerde regelgeving:	v skladu je z odredbami sledečih usklajenih norm:	överensstämmer med föreskrifterna i följande harmoniserade standarder:	primjeren je odredbama sadržanim u slijedećim usklađenim propisima:		
EN ISO 12100-1 - EN ISO 12100-2 - EN 55012					

CONFORMITEITS- VERKLARING	IZJAVA O SKLADNOSTI	EG-FÖRSÄKRAN OM ÖVERENSSTÄMMELSE	IZJAVA SUGLASNOSTI		
Nederlands	Slovenščina	Svenska	Hrvatski		
Procedure om de gelijkvormigheid te evalueren werden nageleegd.	Postopki za vrednotenje skladnosti	Föreskrivet förfarande för bedömning av överensstämmelse har följts	Izvršeni su slijedeći postupci za određivanje primjerenosti		
Annex V - 2000/14/EC					
Het geluidsniveau werd gemeten.	Izmerjen nivo akustične moči:	Uppmätt ljudeffektnivå	Izmjerena razina akustične snage		
99.0 dB(A)					
Gegarandeerd acoustisch vermogensniveau:	Garantiran nivo akustične moči:	Garanterad ljudeffektnivå	Garantirana razina akustične snage:		
101.0 dB(A)					

Gemaakt in / Izdelano v / Ort / Proizvedeno u: Bagnolo in piano (RE) Italy - via Fermi, 4

Datum / Päivämäärä / Datum / Data: 20/04/2016

Technische documentatie neergelegd op de Hoofdzetel. - Technische Directie
Tehnična dokumentacija je shranjena na upravnem sedežu. - Tehnična direkcija
Teknisk dokumentation arkiverad på det administrativa sätet. - Teknisk riktning
Tehnička dokumentacija je pohranjena u administrativnom sjedištu. - Tehnička uprava

ONDERHOUDSTABEL

Wij wijzen u erop dat de volgende onderhoudsintervallen alleen van toepassing zijn bij de normale werkingscondities. Als uw dagelijkse werkzaamheden intensiever zijn dan normaal, moeten de onderhoudsintervallen elkaar sneller opvolgen.		Vóór ieder gebruik	Na elke bijvulbeurt	Wekelijks	Indien vervuld of beschadigd	Indien nodig
Volledige machine	Inspecteren: lekkages, barsten en slijtage	X	X			
Bediening: schakelaar, choke en gashendel	Werking controleren	X	X			
Brandstoftank	Inspecteren: lekkages, barsten en slijtage	X	X			
Brandstoffilter	Inspecteren en schoonmaken			X		
	Vervang het filterelement				X	Om de 6 maanden
Alle toegankelijke schroeven en moeren (niet de afstelschroeven)	Inspecteren en opnieuw aanspannen			X		
LuchtfILTER	Schoonmaken	X				
	Vervangen				X	Om de 6 maanden
Ribben cilinder en sleuven startcarter	Schoonmaken			X		
Startkoord	Inspecteren: schade en slijtage			X		
	Vervangen				X	
Carburator	Controleer stationair toerental	X	X			
Bougie	Controleer de afstand tussen de elektrodes			X		
	Vervangen				X	Om de 6 maanden
Trillingdempend systeem	Inspecteren: schade en slijtage			X		

PREGLED VZDRŽEVANJA

Upoštevajte, da navedeni intervali vzdrževanja veljajo samo v normalnih delovnih razmerah. Če je vaše vsakodnevno delo bolj zahtevno od normalnega, je treba intervale vzdrževanja ustrezno skrajšati.		Pred vsako uporabo	Po vsakem dolivanju goriva dolivanje goriva	Tedensko	V primeru poškodb / okvare	Po potrebi
Kompleten stroj	Preglejte: tesnenje, razpoke, obrabljenost	X	X			
Kontrola: stikalo, zaganjalnik in vzvod za plin	Preverite delovanje	X	X			
Rezervoar za gorivo	Preglejte: tesnenje, razpoke, obrabljenost	X	X			
Filter za gorivo	Preglejte in očistite			X		
	Zamenjajte filterski vložek				X	Vsaki 6 mesecev
Vse dosegljive vijake in matice (razen vijakov na uplinjaču)	Preglejte in dodatno pritegnite			X		
Filter za zrak	Očistite	X				
	Zamenjajte				X	Vsaki 6 mesecev
Hladilna rebra na valju in reže na ohišju zaganjalnika	Očistite			X		
Zagonska vrvida	Preglejte: poškodbe in obrabljenost			X		
	Zamenjajte				X	
Uplinjač	Kontrolirajte prosti tek	X	X			
Vžigalna svečka	Kontrolirajte razmik elektrod			X		
	Zamenjajte				X	Vsaki 6 mesecev
Antivibracijski sistem	Preglejte: poškodbe in obrabljenost			X		

UNDERHÅLLSTABELL

Vänligen notera att följande underhållsintervaller gäller enbart normala funktionsvillkor. Om ditt dagliga arbete är mer krävande än normalt ska underhållsintervallen minska i motsvarande grad.		Före varje användning	Efter varje stopp för påfyllning	Veckovis	Om skadat eller defekt	Som krävs
Undersök hela maskinen: läckage, sprickor och förslitningar		X	X			
Kontroller: brytare, starter och gasspak	Kontrollera funktionen	X	X			
Bränsletank	Inspektera: läckage, sprickor och förslitningar	X	X			
Bränslefilter	Inspektera och rengör			X		
	Byt filterelement				X	Var 6 månad
Alla åtkomliga bultar och muttrar (förutom skruvarna på förgasaren)	Inspektera och skruva åt på nytt			X		
Luftfilter	Rengör	X				
	Byt				X	Var 6 månad
Cylinderringar och öppningar på startenhetens kåpa	Rengör			X		
Startsnöre	Inspektera: skador och förslitningar			X		
	Byt				X	
Förgasare	Kontrollera lägsta varvtal	X	X			
Tändstift	Kontrollera avståndet mellan elektroder			X		
	Byt				X	Var 6 månad
Vibrationsdämpande system	Inspektera: skador och förslitningar			X		

TABLICA ODRŽAVANJA

Molimo zapazite da se naredni razmaci održavanja primjenjuju jedino pri normalnim uvjetima rada. Ukoliko je vaša svakodnevna radna aktivnost teža od normalne, razmake između održavanja morate sukladno skratiti.		Prije svakog korištenja	Poslije svake pauze u svrhe dolijevanja goriva	Tjedno	Kod oštećenja ili kvara	Po zahtjevu
Kompletan stroj	Pregledajte radi: curenja, pukotina i istrošenosti	X	X			
Kontrola: prekidač, starter i poluga za ubrzanje	Provjerite ispravnost rada	X	X			
Spremnik goriva	Pregledajte radi: curenja, rascjepa i istrošenosti	X	X			
Pročistač goriva	Pregledajte i očistite			X		
	Zamijenite uložak pročistača				X	Svakih 6 mjeseci
Svi dostupni vijci i matice (s iznimkom vijaka na rasplinjaču)	Pregledajte i ponovno zategnite			X		
Filter zraka	Očistite	X				
	Promijenite				X	Svakih 6 mjeseci
Rebra cilindra i otvori kartera za pokretanje	Očistite			X		
Uže za pokretanje	Pregledajte radi: oštećenja i istrošenosti			X		
	Promijenite				X	
Rasplinjač	Provjerite minimum	X	X			
Svječica	Provjerite razmak elektroda			X		
	Promijenite				X	Svakih 6 mjeseci
Antivibracijski sustav	Pregledajte radi: oštećenja i istrošenosti			X		

OPLOSSEN VAN PROBLEMEN



WAARSCHUWING: zet het apparaat altijd uit en koppel de bougie los voordat u de aanbevolen corrigerende maatregelen in onderstaande tabel uitvoert, behalve als gevraagd wordt om het apparaat aan te zetten.

Als alle mogelijke oorzaken nagegaan zijn en het probleem nog steeds niet is opgelost, neem dan contact op met een erkend reparatiecentrum. Als u een probleem heeft dat niet in deze tabel staat, neem dan contact op met een erkend reparatiecentrum.

PROBLEEM	MOGELIJKE OORZAKEN	OPLOSSING
De motor start niet of gaat na enkele seconden na het starten weer uit. (Controleer of de schakelaar in stand "I" staat)	<ol style="list-style-type: none"> Er is geen vonk Motor is verzopen 	<ol style="list-style-type: none"> Controleer de vonk van de bougie. Als er geen vonk is, herhaal de test dan met een nieuwe bougie (RCJ-7Y). Volg de procedure op pag.20. Als de motor nog niet start, herhaal de procedure dan met een nieuwe bougie.
De motor start, maar versnelt niet voldoende of werkt niet goed bij hoge snelheid.	De carburateur moet worden afgesteld.	Neem contact op met een erkend reparatiecentrum om de carburateur te laten afstellen.
De motor bereikt de volledige snelheid niet en/of geeft zeer veel rook af.	<ol style="list-style-type: none"> Controleer het olie-/benzinemengsel. Luchtfilter is vuil. De carburateur moet worden afgesteld. 	<ol style="list-style-type: none"> Gebruik verse benzine en een olie die geschikt is voor tweetaktmotoren. Schoonmaken; zie de instructies in het hoofdstuk Onderhoud van het luchtfilter. Neem contact op met een erkend reparatiecentrum om de carburateur te laten afstellen.
De motor start, draait en versnelt, maar wil niet stationair lopen.	De carburateur moet worden afgesteld	Stel de stationairstelschroef "T" (Fig.66, pag.36) naar links bij om de snelheid te verhogen; zie het hoofdstuk Onderhoud carburateur.
De motor start en draait, maar de luchtstroom is beperkt	<ol style="list-style-type: none"> Beschermrooster verstopt Rotor beschadigd Slakkenhuis en buizen verstopt 	<ol style="list-style-type: none"> Beschermrooster schoonmaken Neem contact op met een erkende hersteller Schoonmaken

ODPRAVA PROBLEMOV



POZOR: vselej ugasnite stroj in snemite kabel z vžigalne svečke, preden se lotite katerihkoli preizkusov za odpravo motenj, navedenih v tabeli, razen v tistih primerih, ko se zahteva delovanje stroja.

Ko preverite vse možne vzroke in če motnja ni odpravljena, se obrnite na pooblaščen servisno službo. V kolikor naletite na problem, ki v tabeli ni naveden, se obrnite na pooblaščen servisno službo.

PROBLEM	MOŽNI VZROKI	ODPRAVA
Motor ne steče oziroma ugasne par sekund po zagonu. (Preverite, ali je stikalo v položaju "I")	<ol style="list-style-type: none"> Ni iskre Zalit motor 	<ol style="list-style-type: none"> Kontrolirajte iskro na svečki. Če iskre ni, ponovite preizkus z novo svečko (RCJ-7Y). Izvedite postopek na strani 20. Če motor še vedno ne steče, ponovite postopek z novo vžigalno svečko.
Motor steče, vendar ne pospešuje pravilno ali ne deluje pravilno pri visoki hitrosti.	Treba je nastaviti uplinjač.	Za nastavitev uplinjača se obrnite na pooblaščen servisno službo.
Motor ne doseže polne hitrosti in/ali močno dimi.	<ol style="list-style-type: none"> Kontrolirajte mešanico olja in bencina. Onesnažen filter za zrak. Treba je nastaviti uplinjač. 	<ol style="list-style-type: none"> Uporabljajte svež bencin in olje, ki je primerno za 2-taktne motorje. Očistite; glejte navodila v poglavju Vzdrževanje filtra za zrak. Za nastavitev uplinjača se obrnite na pooblaščen servisno službo.
Motor steče, se vrti in pospešuje, vendar ugaša v prostem teku.	Treba je nastaviti uplinjač.	Obračajte vijak za prosti tek "T" (slika 66, stran 36) v smeri proti urnemu kazalcu za povečanje hitrosti; glejte poglavje Vzdrževanje uplinjača.
Motor steče in deluje, a količina izpihanega zraka je majhna	<ol style="list-style-type: none"> Zamašena zaščitna mrežica Poškodovan rotor Zamašeno ohišje turbine in cevi 	<ol style="list-style-type: none"> Očistite zaščitno mrežico Obrnite se na pooblaščen servisno službo Očistite

PROBLEMLÖSNING



WARNING: stanna alltid enheten och skruva loss tändstiftet innan du utför alla korrigerande tester rekommenderade i nedanstående tabell, förutom när funktion av enheten krävs.

När alla möjliga orsaker har kontrollerats och problemet inte är löst, vänd dig till ett auktoriserat servicecentra. Om ett problem skulle inträffa som inte finns angivet i den här tabellen, vänd dig till ett auktoriserat servicecentra.

PROBLEM	MÖJLIGA ORSAKER	LÖSNING
Motorn startar inte eller stängs av efter några sekunder efter start. (Säkerställ att brytaren är i läget "I")	<ol style="list-style-type: none"> 1. Det finns ingen gnista 2. Motorn har fått för kraftig bränsletillförsel 	<ol style="list-style-type: none"> 1. Kontrollera tändstiftsgnistan. Om det inte finns någon gnista, upprepa testet med ett nytt tändstift (RCJ-7Y). 2. Följ proceduren på sid.20. Om motorn fortfarande inte startar, upprepa proceduren med ett nytt tändstift.
Motorn startar, men accelererar inte korrekt eller fungerar inte korrekt vid hög hastighet.	Förgasaren måste regleras.	Vänd dig till ett auktoriserat servicecentra för inställningen av förgasaren.
Motorn uppnår inte full hastighet och/eller avger för mycket rök.	<ol style="list-style-type: none"> 1. Kontrollera bensin/olja-blandningen. 2. Luftfilter smutsigt. 3. Förgasaren måste regleras. 	<ol style="list-style-type: none"> 1. Använd färsk bensin och en olja passande för 2-taktsmotorer. 2. Rengör; se anvisningarna i kapitlet Underhåll luftfilter. 3. Vänd dig till ett auktoriserat servicecentra för inställningen av förgasaren.
Motorn startar, roterar och accelererar, men håller inte lägsta varvtal.	Förgasaren måste regleras.	Reglera skruven för min. "T" (Fig.66, sid.36) medsols för att öka hastigheten; se kapitel Underhåll förgasare.
Motorn startar och fungerar, men luftflödet är reducerat	<ol style="list-style-type: none"> 1. Skyddsgaller tilltäppt 2. Fläkthjul skadat 3. Fläkthus och rör tilltäppta 	<ol style="list-style-type: none"> 1. Rengör skyddsgaller 2. Vänd dig till ett auktoriserat servicecentra 3. Rengör

OTKLANJANJE KVAROVA



PAŽNJA: uvijek zaustavite uređaj i otkačite svječicu prije vršenja svih preporučenih pokušaja ispravaka iz donje tablice, osim ako se ne zahtijeva da uređaj bude u pogonu.

Ukoliko ste provjerili sve moguće uzročnike, a problem je ostao neriješen, posavjetujte se s ovlaštenim centrom za tehničku pomoć. Ako se radi o problemu koji nije naveden u ovoj tablici, posavjetujte se s ovlaštenim centrom za tehničku pomoć.

PROBLEM	MOGUĆI UZROCI	RJEŠENJE
Motor se ne pokreće ili se gasi nekoliko sekundi nakon paljenja. (Uvjerite se da je prekidač u položaju «I»)	<ol style="list-style-type: none"> 1. Ne stvara se iskra 2. Motor je preplavljen 	<ol style="list-style-type: none"> 1. Provjerite da li svječica baca iskru. Ukoliko nema iskrenja, ponovite test s novom svječicom (RCJ-7Y). 2. Slijedite postupak naveden na str.21. Ako se motor i dalje ne pokreće, ponovite postupak s novom svječicom.
Motor se pokreće, ali ne ubrzava dobro ili pri velikoj brzini ne radi dobro.	Treba podesiti rasplinjač.	Radi podešavanja rasplinjača, stupite u vezu s ovlaštenim servisnim centrom.
Motor ne dostiže punu brzinu i / ili ispušta previše dima.	<ol style="list-style-type: none"> 1. Provjerite mješavinu ulja s benzinom. 2. Zaprljan filter zraka. 3. Treba podesiti rasplinjač. 	<ol style="list-style-type: none"> 1. Koristite svjež benzin i ulje pogodno za dvotaktne motore. 2. Očistite; vidi upute u poglavlju Održavanje filtera zraka. 3. Radi podešavanja rasplinjača, stupite u vezu s ovlaštenim servisnim centrom.
Motor se pokreće, vrti se i ubrzava, ali ne održava minimum.	Treba podesiti rasplinjač.	Podesite vijak minimuma «T» (sl.66, str.36) u smjeru kazaljke na satu radi povećanja brzine; vidi poglavlje Održavanje rasplinjača.
Motor se pokreće i radi, ali je tok zraka smanjen	<ol style="list-style-type: none"> 1. Začepljena zaštitna rešetka 2. Oštećen rotor 3. Začepljena pužnica i cijevi 	<ol style="list-style-type: none"> 1. Očistite zaštitnu rešetku 2. Stupite u vezu s ovlaštenim centrom za tehničku pomoć 3. Očistite

Nederlands	Slovenščina	Svenska
<p align="center">GARANTIEBEWIJS</p>	<p align="center">GARANCIJSKI LIST</p>	<p align="center">GARANTIBEVIS</p>
<p>Deze machine is ontworpen en vervaardigd volgens de modernste productietechnieken. De fabrikant geeft een garantie van 24 maanden vanaf de aankoopdatum op de eigen producten voor privé-/hobbygebruik. De garantie is beperkt tot 12 maanden bij professioneel gebruik.</p> <p>Algemene garantievoorwaarden</p> <ol style="list-style-type: none"> De garantie wordt toegekend vanaf de aankoopdatum. De fabrikant vervangt gratis de defecte onderdelen die te wijten zijn aan fouten van het materiaal, bewerkingen en productie middels het distributienet en de technische service. De garantie ontnemt de gebruiker niet de wettelijke rechten uit het burgerlijk wetboek tegen de gevolgen van defecten of onvolkomenheden die door het verkochte product veroorzaakt worden. Het technisch personeel grijpt zo snel mogelijk in binnen de tijdslimieten die uit organisatorisch oogpunt mogelijk zijn. Voor het aanvragen van servicewerkzaamheden die onder de garantie vallen dient u het hieronder weergegeven garantiebewijs aan het bevoegde personeel te tonen. Het garantiebewijs moet een stempel van de verkoper dragen, geheel ingevuld zijn en begeleid worden door de factuur of de fiscaal verplichte kassabon met de aankoopdatum. De garantie vervalt bij: <ul style="list-style-type: none"> Overduidelijk gebrek aan onderhoud, Onjuist gebruik van het product of sabotage, Gebruik van ongeschikte smeermiddelen of brandstoffen, Gebruik van niet originele vervangingsonderdelen of accessoires, Werkzaamheden die verricht zijn door onbevoegd personeel. De verbruiksmaterialen en de onderdelen die onderhevig zijn aan normale slijtage vallen niet onder de garantie. Bijwerkingen en verbeteringen van het product vallen niet onder de garantie. De garantie dekt geen afstel- en onderhoudswerkzaamheden die tijdens de garantieperiode nodig mochten zijn. Eventuele beschadigingen die tijdens het transport zijn veroorzaakt moeten onmiddellijk aan de transporteur worden gemeld op straffe van verval van de garantie. Voor de motoren van andere merken (Briggs & Stratton, Subaru, Honda, Kipor, Lombardini, Kohler, enz.) die op onze machines zijn gemonteerd geldt de garantie die door de fabrikant van de motor is gegeven. De garantie dekt geen eventuele directe of indirecte beschadigingen die aan personen of voorwerpen worden aangericht als gevolg van defecten of langdurige inactiviteit van de machine. 	<p>Ta stroj je bil zasnovan in izdelan po najsodobnejših proizvodnih postopkih. Izdelovalec nudi garancijo za svoje izdelke za čas 24 mesecev od nakupa za zasebno ali uporabo v prostem času. Za profesionalno uporabo garancija velja le za 12 mesecev.</p> <p>Splošni garancijski pogoji</p> <ol style="list-style-type: none"> Garancija se prizna od datuma nakupa. Proizvajalec preko prodajne mreže in servisne mreže brezplačno zamenja okvarjene dele, kjer so se pokazale napake v materialu, obdelavi ali proizvodnji. Garancija kupcu ne jemlje zakonskih pravic, ki jih predvideva civilni zakonik, za posledice pomanjkljivosti ali napak kupljenega blaga. Tehnično osebje bo glede na svoje organizacijske možnosti posredovalo v najkrajšem možnem času. Pri uveljavljanju garancijskega zahtevka, je treba pooblaščenemu osebju predložiti spodaj navedeni, pravilno izpolnjeni garancijski list z žigom prodajalca, kateremu je treba priložiti še račun ali blagajniški odrezek, ki potrjuje datum nakupa. Garancija ni veljavna v naslednjih primerih: <ul style="list-style-type: none"> Očitno pomanjkanje vzdrževalnih posegov, Nepravilna uporaba izdelka ali nedovoljeni posegi, Uporaba neprimerni maziv ali goriv, Uporaba neoriginalnih nadomestnih delov ali dodatne opreme, Posegi, opravljeni s strani nepooblaščenih oseb. Proizvajalec ne nudi garancije za potrošne materiale. Garancija ne velja za posodobitve in izboljšave izdelka. Garancija ne krije nastavitev in vzdrževalnih posegov, ki bi morali biti izvedeni v času veljavnosti garancije. Morebitno povzročeno škodo med prevozom je treba takoj prijaviti prevozniku, sicer garancija preneha veljati. Za motorje drugih znamk (Briggs & Stratton, Subaru, Honda, Kipor, Lombardini, Kohler, itd.), ki jih vgrajujemo v naše stroje, velja garancija, ki jo podajo izdelovalci motorja. Garancija ne krije morebitne posredne ali neposredne škode, ki bi bila povzročena na osebah ali stvarih zaradi okvare stroja ali ki bi bila posledica daljše neuporabe stroja. 	<p>Denna maskin har formgivits och tillverkats med avancerad och modern produktionsteknik. När produkten används för privatbruk eller hobbybruk gäller tillverkarens produktgaranti i 24 månader, räknat från och med inköpsdatum. Garantin är begränsad till 12 månader vid yrkesbruk.</p> <p>Allmänna garantivillkor</p> <ol style="list-style-type: none"> Garantin är giltig från och med inköpsdatum. Tillverkaren byter kostnadsfritt ut delar som har defekter i material, bearbetning eller tillverkning genom sitt nät av försäljnings- och servicefirmor. Garantikontraktet fräntar inte köparen de i civilrätten fastslagna lagliga rättigheterna mot verkningar av defekter eller fel på den sålda produkten. Fel åtgärdas så snart som möjligt av servicefirmans personal, i mån av tid och med hänsyn tagen till servicefirmans organisation. För att kunna begära service under garantitiden måste användaren visa upp nedanstående garantibevis med återförsäljarens stämpel. Garantibeviset skall vara ifyllt i alla sina delar och åtföljas av en faktura eller ett kvitto eller annan handling där inköpsdatum framgår. Garantin upphör att gälla i följande fall: <ul style="list-style-type: none"> Bristande underhåll, Felaktig användning av maskinen eller otillåtna ändringar på maskinen, Användning av fel typ av smörjmedel eller bränsle, Användning av icke original reservdelar eller tillbehör, Reparationer eller andra arbeten som har utförts av icke auktoriserad servicepersonal. Tillverkarens garanti gäller inte förbrukningsartiklar eller komponenter som normalt utsätts för slitage vid användningen. Garantin gäller inte uppdateringar eller förbättringar av produkten. Garantin täcker inte de justeringar eller det underhåll som eventuellt kan krävas under garantiperioden. Transportören måste omedelbart informeras om eventuella skador som har uppkommit under transporten. Om så inte sker blir garantin ogiltig. För motorer av andra varumärken (Briggs & Stratton, Subaru, Honda, Kipor, Lombardini, Kohler, osv.) som monteras på våra produkter gäller den garanti som motortillverkaren utställer. Garantin täcker inte direkta eller indirekta personskador eller skador på föremål som försorsakas av defekter på maskinen eller som följer av ett längre påtvingat avbrott i användningen av maskinen.

<p>MODEL - MODEL</p> <hr/> <p>SERIAL No SERIJSKA ŠTEVILKA</p> <hr/> <p>GEKOCHT DOOR - KUPEC</p> <hr/> <hr/> <hr/>	<p>DATUM - DATUM</p> <hr/> <hr/> <p>VERKOPER - POOBLAŠČENI PRODAJALEC</p> <div style="border: 1px solid black; height: 100px; width: 100%;"></div>	<p>MODELL</p> <hr/> <p>SERIENUMMER</p> <hr/> <p>KÖPT AV</p> <hr/> <hr/> <hr/>	<p>DATUM</p> <hr/> <hr/> <p>ÅTERFÖRSÄLJARE</p> <div style="border: 1px solid black; height: 100px; width: 100%;"></div>
--	--	--	---

Niet verzenden! Voeg dit bewijs uitsluitend bij het aanvraagformulier om technische garantiewerkzaamheden.
 Ne pošiljajte! Priložite le ob morebitnem uveljavljanju garancijskega zahtevka.

Sicka inte! Bifoga endast begäran om teknisk garanti.

GARANTNI LIST

Ovaj je ispuhivač zamišljen i proizveden upotrebljavajući najmodernije tehničke postupke. Proizvođač daje garanciju za vlastite proizvode u trajanju od 24 mjeseca od datuma kupnje, za korištenje u privatne svrhe ili kao hobi. U slučaju profesionalne uporabe garancija vrijedi samo 12 mjeseci.

Opći uvjeti garancije

- 1) Garancija stupa na snagu od datuma kupnje proizvoda. Proizvođač preko svoje prodajne mreže i tehničkih servisa besplatno zamijenjuje dijelove zbog neispravnosti materijala, radnih ili proizvodnih postupaka. Garancija ne uskraćuje kupcu zakonska prava predviđena građanskim zakonikom za posljedice prouzročene nepravilnošću ili nepropisnošću prodanih proizvoda.
- 2) Tehničko osoblje će vas posjetiti u što kraćem vremenskom roku, sukladno s već programiranim radnim obvezama.
- 3) **Kod zahtjeva za servisiranje pod garancijom, ovlaštenom osoblju trebate pokazati potpuno ispunjen donji garancijski list s pečatom prodajnog mjesta i s priloženim računom o kupnji ili porezno važećim kontrolnim listićem blagajne, koji potvrđuju datum kupnje.**
- 4) Garancija nije više važeća u sljedećim slučajevima:
 - očito pomanjkanje održavanja,
 - nepropisno korištenje ili prepravljavanje proizvoda,
 - upotreba neprikladnih motornih ulja ili goriva,
 - neupotrebljavanje originalnih rezervnih dijelova ili dodatne opreme,
 - popravci izvršeni od strane neovlaštenog osoblja.
- 5) Proizvođač ne pruža garanciju za potrošni materijal niti za dijelove izložene uobičajenom habanju tijekom rada.
- 6) Garancija ne obuhvaća radove na dotjerivanju ili preinačenju proizvoda
- 7) Garancija ne pokriva razna podešavanja ni radove na održavanju kojima se pristupa tijekom garantnog roka.
- 8) Eventualne štete prouzročene tijekom transporta moraju se odmah prijaviti prevozniku, u protivnom slučaju garancija neće biti važeća
- 9) Za motore drugih proizvođača (Briggs & Stratton, Subaru, Honda, Kipor, Lombardini, Kohler, itd.) koji se montiraju na našim uređajima, vrijedi garancija koju izdaju pojedini proizvođači motora.
- 10) Garancija ne pokriva izravnu ni neizravnu štetu nanešenu osobama ili stvarima, a do koje je došlo uslijed kvara na stroju ili je posljedica prisilnog i produženog nekorištenja stroja.

MODEL

DATUM

SERIJSKI BROJ

ZASTUPNIK

KUPAC

Nemojte slati! Priložite eventualnom zahtjevu tehničke garancije.

- NL** **LET OP!** - Dit handboek moet voor de gehele levensduur bij de machine blijven.
- SLO** **OPOZORILO!** - Ta priročnik za uporabnika mora ostati ob napravi skozi celotno življenjsko dobo.
- S** **OBSERVERA!** - Denna handbok måste åtfölja maskinen under maskinens hela livstid.
- BIH**
SRB
HR
MNE **PAŽNJA!** - Ovaj priručnik treba čuvati zajedno sa strojem tijekom čitavog njegovog radnog vijeka.



OLEO-MAC It's an **EMAK S.p.A.** trademark

42011 Bagnolo in Piano (RE) Italy

www.myoleomac.com

www.youtube.com/MyOleoMac

www.facebook.com/OleoMacItalia

www.instagram.com/OleoMacItalia

