

**Gi 548 P – Gi 548 V – Gi 553 V – Gi 548R P – Gi 548R T – Gi 553R T –  
LRi 548 P – LRi 548 V – LRi 553 V – LRi 548R P – LRi 548R T – LRi 553R T**

<b>IT</b>	<b>MANUALE USO E MANUTENZIONE</b>	<b>GR</b>	<b>ΕΓΧΕΙΡΙΔΙΟ ΧΡΗΣΗΣ ΚΑΙ ΣΥΝΤΗΡΗΣΗΣ</b>
<b>EN</b>	<b>OPERATOR'S INSTRUCTION MANUAL</b>	<b>CZ</b>	<b>NÁVOD K OBSLUZE A ÚDRŽBĚ</b>
<b>FR</b>	<b>MANUEL D'UTILISATION ET D'ENTRETIEN</b>	<b>SK</b>	<b>NÁVOD NA POUŽITIE A ÚDRŽBU</b>
<b>DE</b>	<b>BETRIEBS- UND WARTUNGSANLEITUNG</b>	<b>TR</b>	<b>KULLANIM VE BAKIM KILAVUZU</b>
<b>ES</b>	<b>MANUAL DE USO Y MANTENIMIENTO</b>	<b>RU</b>	<b>РУКОВОДСТВО ПО ЭКСПЛУАТАЦИИ</b>
<b>PT</b>	<b>MANUAL DE USO E MANUTENÇÃO</b>	<b>PL</b>	<b>PODRĘCZNIK OBSŁUGI I KONSERWACJI</b>

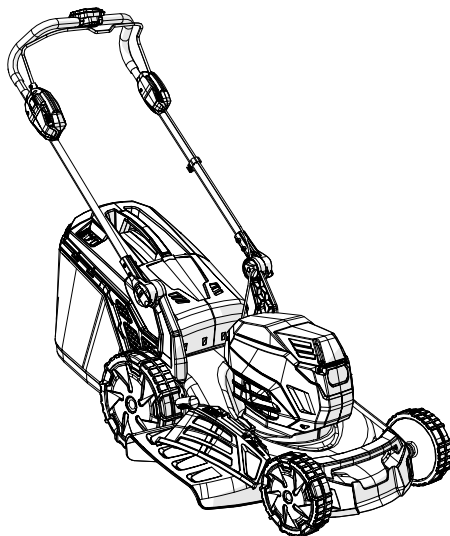

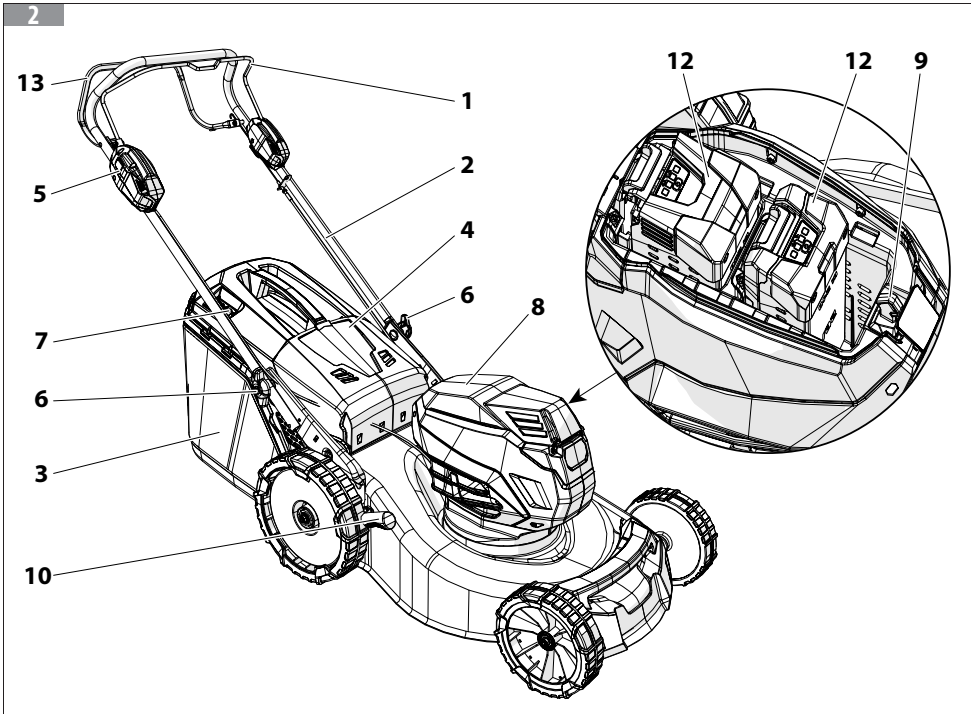
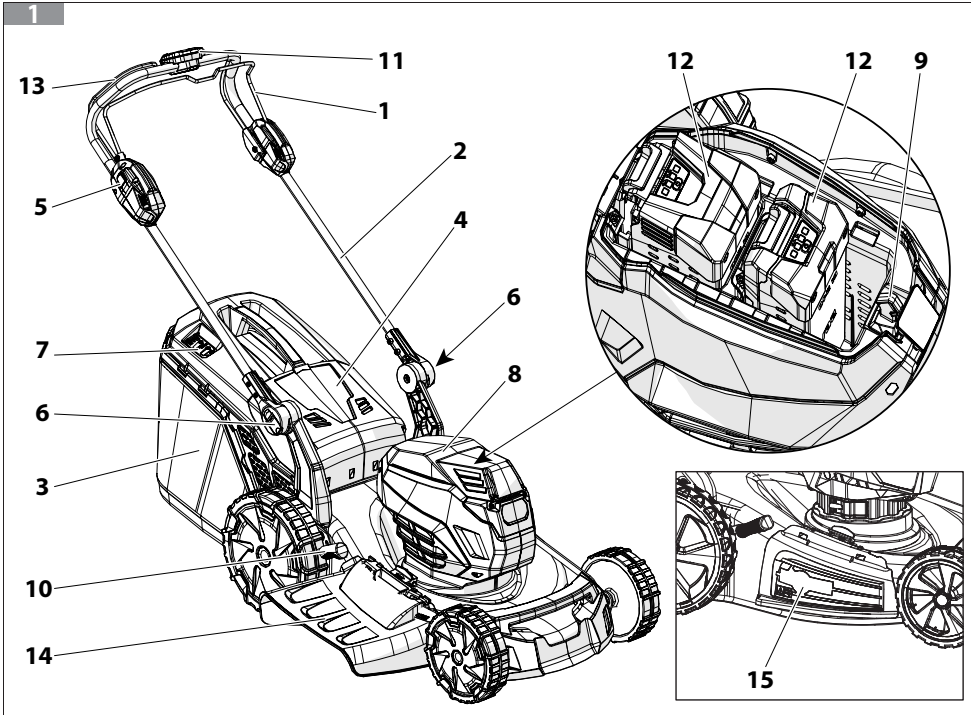

3

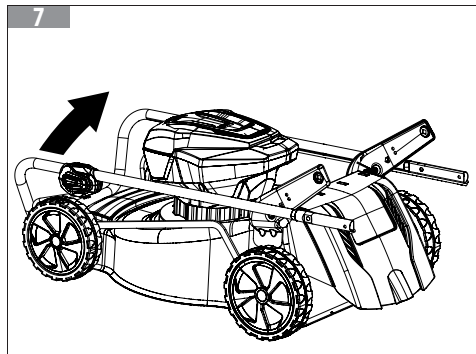
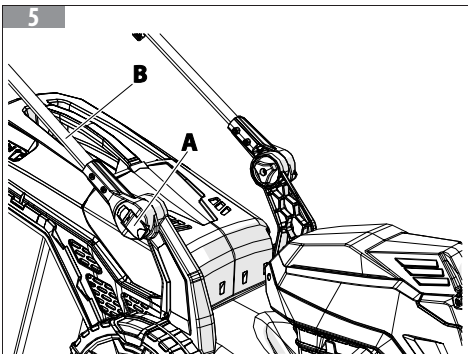
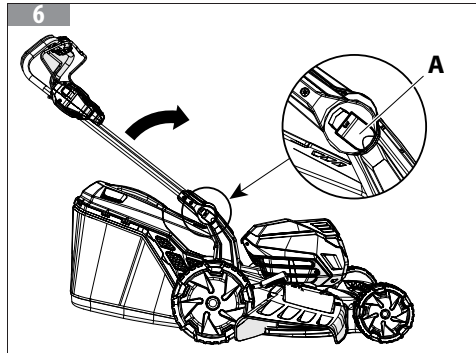
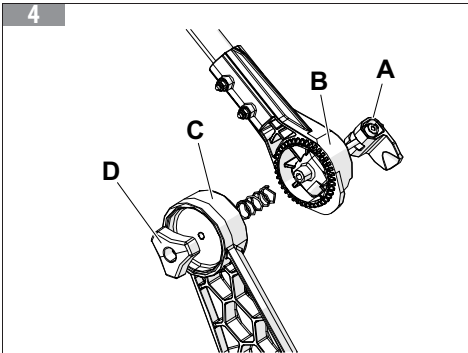
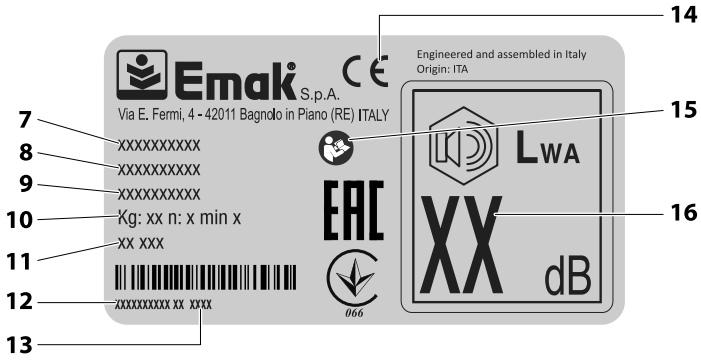
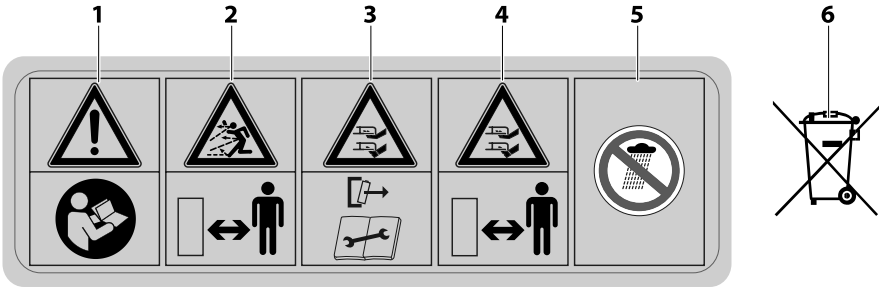

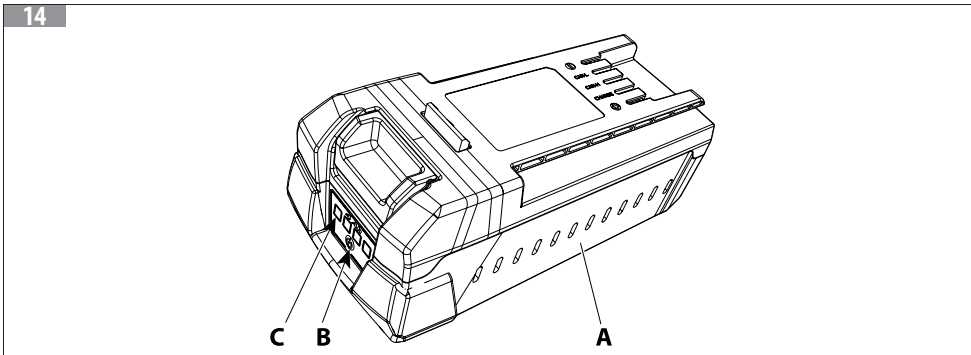
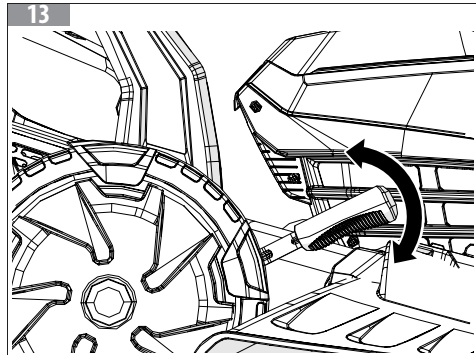
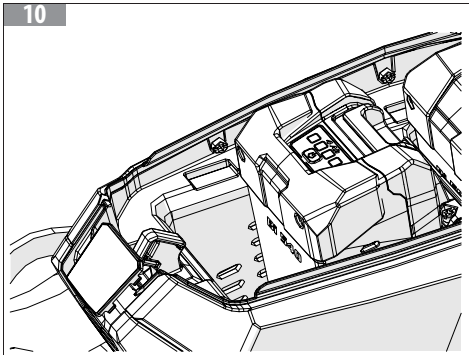
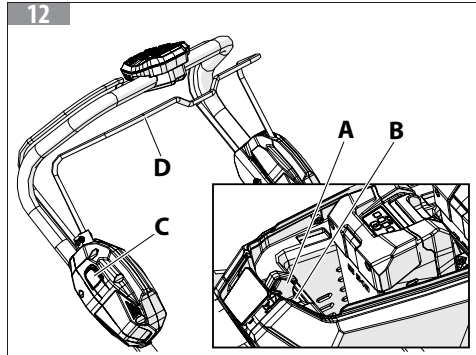
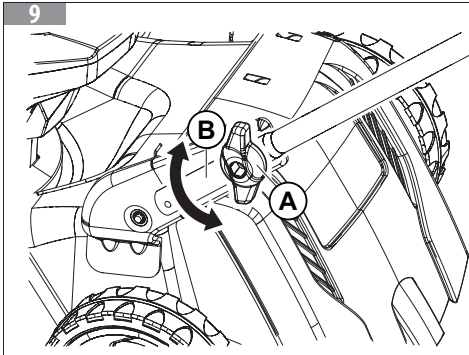
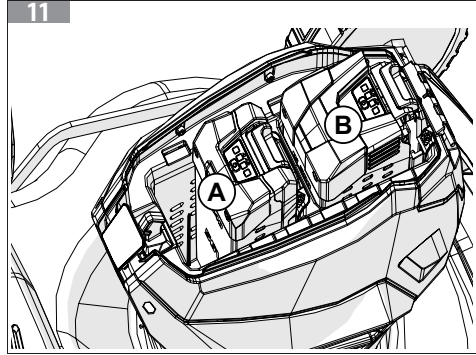
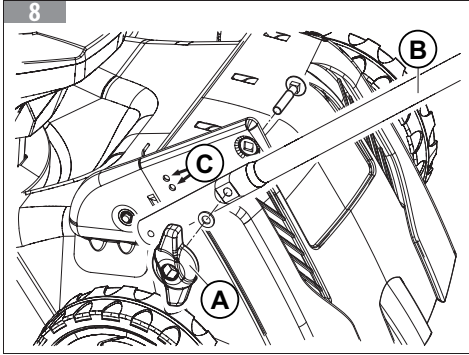

15

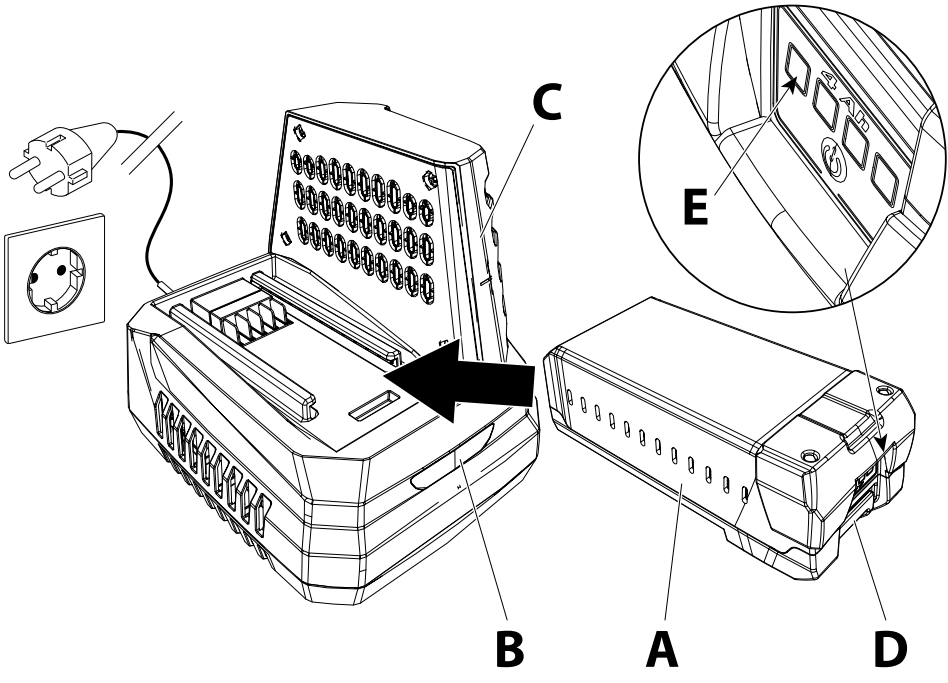

16

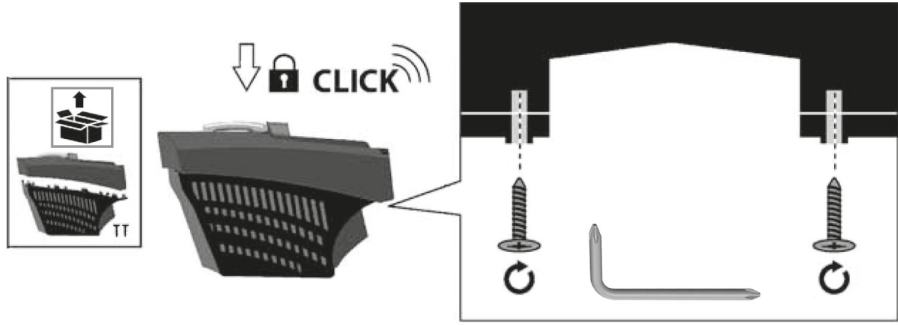

17

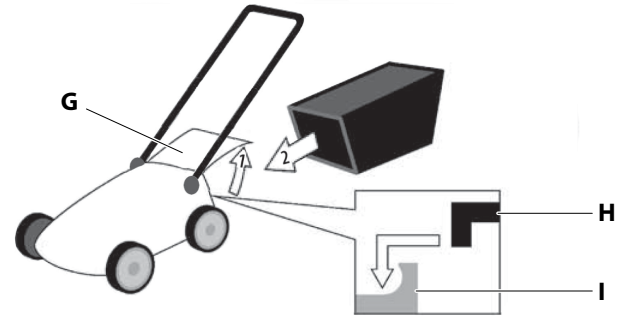

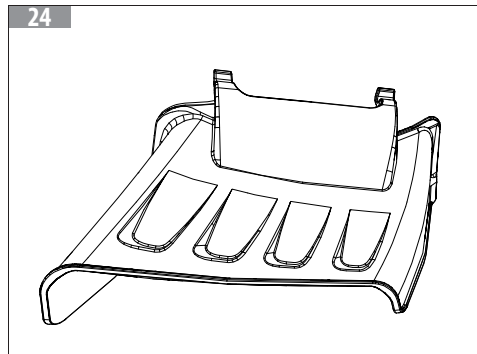
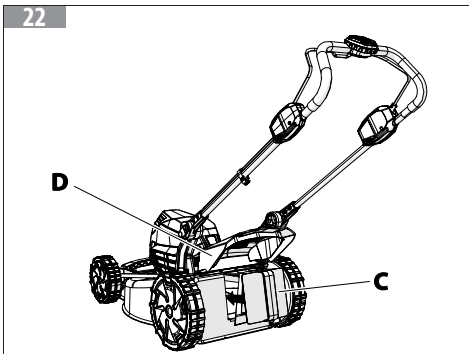
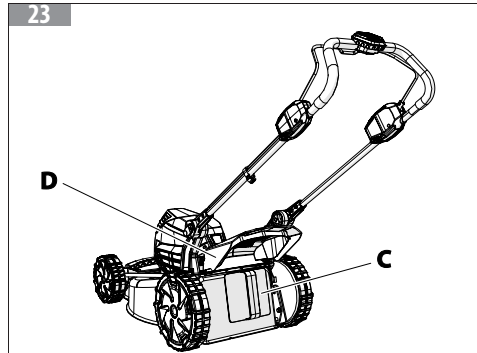
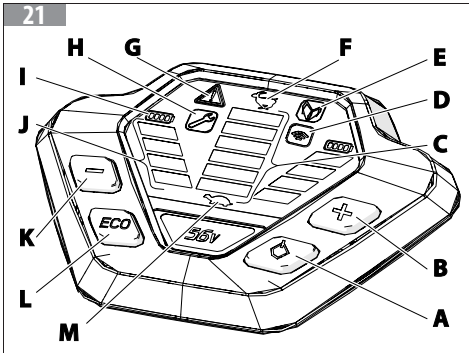
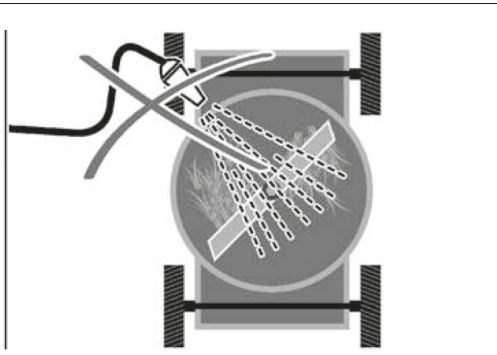
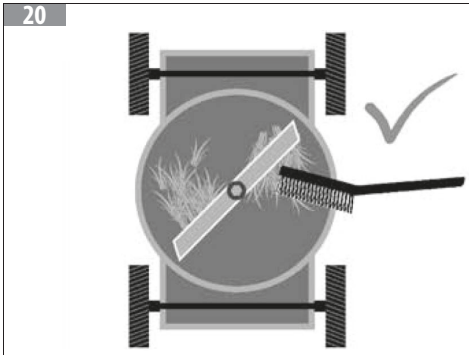
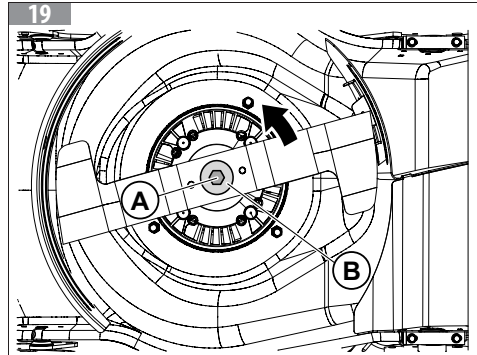
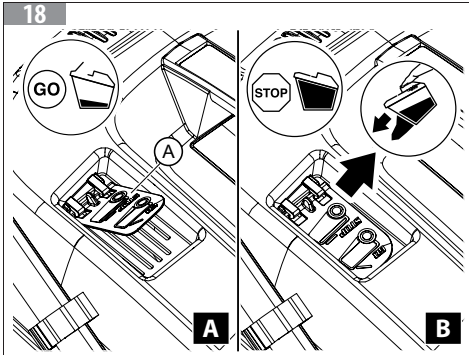

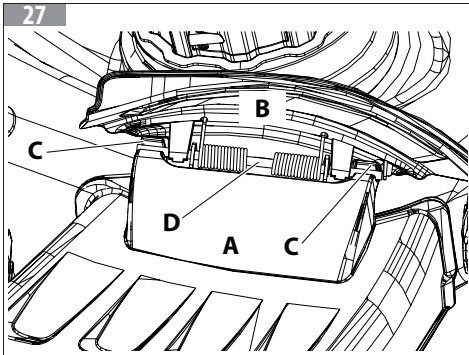
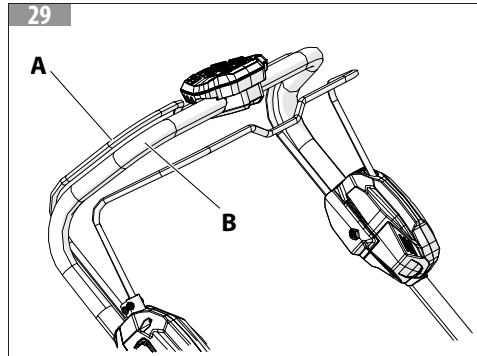
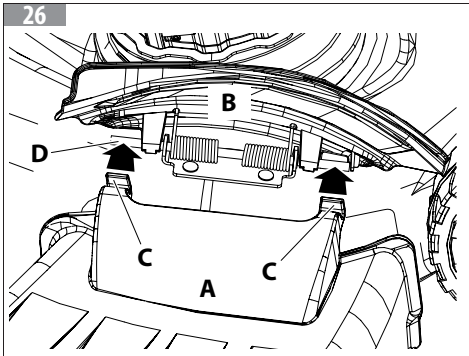
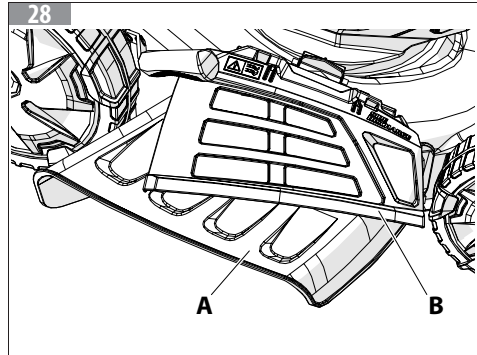
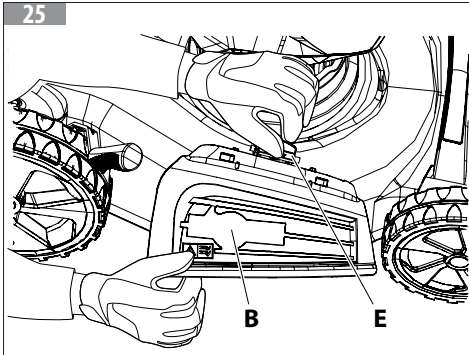





ITALIANO - Istruzioni originali.....	10
ENGLISH - Translation of the original instructions .....	47
FRANÇAIS - Traduction de la notice originale.....	69
DEUTSCH - Übersetzung der Originalanleitungen .....	91
ESPAÑOL - Traducción de las instrucciones originales .....	113
PORTUGUÊS - Tradução das instruções originais .....	134
ΕΛΛΗΝΙΚΑ - Μετάφραση πρωτότυπων οδηγιών.....	155
ČESKY - Překlad původního návodu .....	177
SLOVENSKY - Preklad pôvodného návodu .....	197
TÜRKÇE - Orijinal talimatların tercümesi .....	218
РУССКИЙ - Перевод оригинальных инструкций .....	239
POLSKI - Tłumaczenie oryginalnych instrukcji .....	262

[1]	<b>DATI TECNICI</b>			
[2]	<b>Modello</b>	<b>Gi 548 P - LRi 548 P - Gi 548R P - LRi 548R P</b>	<b>Gi 548 V - LRi 548 V - Gi 548R T - LRi 548R T</b>	<b>Gi 553 V - LRi 553 V - Gi 553R T - LRi 553R T</b>
[3]	Larghezza di taglio	46 cm	46 cm	51 cm
[4]	[4.A] Spinta-trazione	[4.B] Spinta	[4.C] Trazione	
[5]	Tensione	56 V DC	56 V DC	56 V DC
[6]	Altezza di taglio (MIN = Minimo, MAX = Massimo)	MIN 18 mm - MAX 60 mm		
[7]	Capacità del cesto	70 ℓ	70 ℓ	70 ℓ
[8]	Peso	25 kg	27 kg	29 kg

[9]	<b>Modulo radio</b>	
[10]	Banda di frequenza	ISM 2,4 GHz
[11]	Potenza di invio massima trasmessa	1 mW
[12]	Portata del segnale	10 m
[13]	<p><b>NOTA</b></p> <p>L'intensità del segnale dipende dalle condizioni ambientali e dal terminale mobile. La portata può variare fortemente a seconda delle condizioni esterne, compreso l'apparecchio ricevitore. All'interno di ambienti chiusi e in presenza di barriere metalliche (ad esempio pareti, scaffali, valigie), la portata può risultare decisamente ridotta.</p>	

[14]	<b>Emissioni acustiche e vibrazioni</b>						
[15]	[15.A] Modello		[15.B] Norme di riferimento	Gi 548 P - LRi 548 P - Gi 548R P - LRi 548R P	Gi 548 V - LRi 548 V - Gi 548R T - LRi 548R T	Gi 553 V - LRi 553 V - Gi 553R T - LRi 553R T	
[16]	Pressione Sonora <b>L<sub>PA av</sub></b>	dB(A)	EN IEC 62841-4-3	81.6	81.6	81.0	(a)
[17]	Incertezza	dB(A)		1.51	1.51	1.83	
[18]	Livello di Potenza Sonora Misurato	dB(A)	2000/14/EC	94	94	93	(a)
[17]	Incertezza	dB(A)		0.6	0.6	0.81	
[19]	Livello di Potenza Sonora Garantito <b>L<sub>WA</sub></b>	dB(A)	2000/14/EC	96	96	95	
[20]	Livello di Vibrazioni	m/s <sup>2</sup>	EN IEC 62841-4-3	< 2.5 Sx < 2.5 Dx	< 2.5 Sx < 2.5 Dx	< 2.5 Sx < 2.5 Dx	(a) (b)
[17]	Incertezza	m/s <sup>2</sup>	EN 12096	1.5 Sx 1.5 Dx	1.5 Sx 1.5 Dx	1.5 Sx 1.5 Dx	
[21]	(a) = Valore alla massima velocità 3000 giri/min.						
[22]	(b) = Il valore totale di vibrazione dichiarato e i valori di emissione sonora dichiarati sono stati misurati secondo un metodo di prova standard e possono essere utilizzati per confrontare una macchina con un'altra; il valore totale delle vibrazioni dichiarato e i valori delle emissioni sonore dichiarati possono essere utilizzati anche in una valutazione preliminare dell'esposizione.						

[14]	<b>Emissioni acustiche e vibrazioni</b>				
[15]	[15.A] Modello	[15.B] Norme di riferimento	Gi 548 P - LRi 548 P - Gi 548R P - LRi 548R P	Gi 548 V - LRi 548 V - Gi 548R T - LRi 548R T	Gi 553 V - LRi 553 V - Gi 553R T - LRi 553R T
[23]	 <b>ATTENZIONE</b> <b>I valori di emissioni acustiche e vibrazioni durante l'uso effettivo della macchina elettrica possono differire dai valori dichiarati come conseguenza del modo in cui viene usata la macchina e in particolare della parte che si sta lavorando.</b>				
[24]	Misure di sicurezza per proteggere l'operatore sulla base di una stima dell'esposizione nelle effettive condizioni d'uso (tenendo conto di tutte le parti del ciclo operativo come i tempi in cui la macchina è spenta e quando è inattiva oltre al tempo di innesco) devono essere identificate.				

<ol style="list-style-type: none"> <li>1. <b>EN – TECHNICAL DATA</b></li> <li>2. Model</li> <li>3. Cutting width</li> <li>4. 4.A Thrust-traction 4.B push-type 4.C Propulsion</li> <li>5. Voltage</li> <li>6. Cutting height (MIN = Minimum, MAX = Maximum)</li> <li>7. Grass catcher capacity</li> <li>8. Weight</li> <li>9. Radio module</li> <li>10. Frequency band</li> <li>11. Maximum transmitted output power</li> <li>12. Signal range</li> <li>13. <b>NOTE</b> The intensity of the signal depends on environmental conditions and the mobile terminal. Range can vary greatly depending on external conditions, including the receiving device. Inside closed rooms and in the presence of metal barriers (e.g. walls, shelves, suitcases), the range can be significantly reduced.</li> <li>14. Noise emissions and vibrations</li> <li>15. 15.A Model 15.B Reference standards</li> </ol>	<ol style="list-style-type: none"> <li>16. Sound Pressure</li> <li>17. Uncertainty</li> <li>18. Measured Sound Power Level</li> <li>19. Guaranteed Sound Power Level</li> <li>20. Vibration level</li> <li>21. (a) = Value at maximum speed 3000 rpm.</li> <li>22. (b) = The total value of the declared vibration and declared sound emission values has been measured using a standard test method and can be used to compare one tool with another; the total value of the declared vibration and declared sound emission values can also be used in a preliminary exposure assessment.</li> <li>23.  <b>WARNING</b> <b>During the actual use of the power tool, the sound emission and vibration values may vary from the declared values depending on the way the machine is used and in particular the part that is being worked on.</b></li> <li>24. Safety measures to protect the operator based on an exposure estimate in the actual conditions of use (taking into account all parts of the operating cycle, such as the times when the machine is switched off and when it is inactive in addition to the trigger time) must be identified.</li> </ol>
---	--

1. **FR – DONNÉES TECHNIQUES**

2. Modèle
3. Largeur de coupe
4. 4.A Poussée/traction
- 4.B poussé
- 4.C Traction
5. Tension
6. Hauteur de coupe (MIN = Minimum, MAX = Maximum)
7. Capacité du sac
8. Poids
9. Module radio
10. Bande de fréquences
11. Puissance d'envoi maximale transmise
12. Portée du signal

13. **REMARQUE**

L'intensité du signal dépend des conditions ambiantes et du terminal mobile. La portée peut varier énormément en fonction des conditions extérieures, notamment du récepteur. Dans des locaux fermés et en présence de barrières métalliques (par exemple, murs, étagères, valises), la portée peut s'avérer fortement réduite.

14. Émissions sonores et vibrations
15. 15.A Modèle
- 15.B Normes de référence
16. Pression sonore

17. Incertitude
18. Niveau de puissance sonore calculé
19. Niveau de puissance sonore garanti
20. Niveau de vibrations
21. (a) = Valeur à la vitesse maximale de 3000 tr/min.
22. (b) = La valeur totale de vibration déclarée et les valeurs d'émission sonore déclarées ont été mesurées selon une méthode d'essai standard et peuvent être utilisées pour la comparaison entre deux machines ; la valeur totale des vibrations déclarée et les valeurs des émissions sonores déclarées peuvent également être prises en compte pour une évaluation préliminaire de l'exposition.

23.  **ATTENTION**

**Les valeurs d'émission acoustique et de vibration lors de l'utilisation réelle de la machine électrique peuvent différer des valeurs déclarées en raison de la manière dont la machine est utilisée et en particulier de la partie sur laquelle on travaille.**

24. Des mesures de sécurité pour protéger l'opérateur en fonction d'une évaluation de l'exposition dans les conditions d'utilisation effectives (en tenant compte de toutes les parties du cycle opératoire comme la durée pendant laquelle la machine est éteinte et la durée pendant laquelle la machine est inactive au-delà du temps d'amorçage) doivent être identifiées.

1. **DE – TECHNISCHE DATEN**

2. Modell
3. Schnittbreite
4. 4.A Schieben-Antrieb  
4.B Schieben  
4.C Radantrieb
5. Spannung
6. Schnitthöhe (MIN. = Minimal, MAX. = Maximal)
7. Inhalt Grasfangsack
8. Gewicht
9. Funkmodul
10. Frequenzband
11. Maximal übertragene Sendeleistung
12. Signalreichweite

13. **HINWEIS**

Die Signalstärke hängt von Umgebungsbedingungen und mobilem Endgerät ab. Die Reichweite kann je nach externen Bedingungen, einschließlich des Empfängers, stark schwanken. In geschlossenen Räumen und bei Vorliegen metallischer Hindernisse (z. B. Wände, Regale, Koffer) kann sich die Reichweite erheblich verringern.

14. Schallemissionen und Vibrationen
15. 15.A Modell  
15.B Bezugsnormen
16. Schalldruck

17. Messunsicherheit
18. Gemessener Schallleistungspegel
19. Garantierter Schallleistungspegel
20. Schwingungspegel
21. (a) = Wert bei Höchstdrehzahl 3000 U/min.
22. (b) = Der erklärte Schwingungsgesamtwert und die angegebenen Lärmemissionswerte wurden nach einem Standardprüfverfahren gemessen und können zum Vergleich von verschiedenen Werkzeugen herangezogen werden. Der erklärte Gesamtschwingungswert und die angegebenen Lärmemissionswerte können auch in einer vorläufigen Belastungsbewertung verwendet werden.

23.  **ACHTUNG**

**Die Geräusch- und Schwingungsemissionswerte bei der tatsächlichen Verwendung des Elektrogeräts können von den angegebenen Werten abweichen, was auf die Art der Geräteverwendung und insbesondere auf das zu bearbeitende Teil zurückzuführen ist.**

24. Sicherheitsmaßnahmen zum Schutz des Bedieners anhand der Belastungsbewertung unter effektiven Einsatzbedingungen (unter Berücksichtigung sämtlicher Phasen des Betriebszyklus wie die Zeiten, in denen das Gerät ausgeschaltet und nicht in Funktion ist, wie auch die Startzeit) müssen definiert werden.

1. **ES – DATOS TÉCNICOS**

2. Modelo
3. Ancho de corte
4. 4.A Empuje-tracción
- 4.B Empuje
- 4.C Avance
5. Tensión
6. Altura de corte (MÍN = Mínimo, MÁX = Máximo)
7. Capacidad del saco
8. Peso
9. Módulo radio
10. Banda de frecuencia
11. Potencia de envío máxima transmitida
12. Alcance de la señal

13. **NOTA**

La intensidad de la señal depende de las condiciones ambientales y del terminal móvil. El alcance puede variar considerablemente según las condiciones exteriores, incluido el aparato receptor. En ambientes cerrados y en presencia de barreras metálicas (ej. paredes, estanterías, maletas) el alcance puede verse marcadamente reducido.

14. Emisiones acústicas y vibraciones
15. 15.A Modelo
- 15.B Normas de referencia
16. Presión sonora

17. Incertidumbre
18. Nivel de potencia acústica medido
19. Nivel de potencia acústica garantizado
20. Nivel de vibraciones
21. (a) = Valor a la máxima velocidad 3000 rpm.
22. (b) = El valor total de vibración declarado y los valores de emisión sonora declarados se han medido con un método de prueba estándar y pueden utilizarse para comparar distintas máquinas entre sí. El valor total de vibración declarado y los valores de emisión sonora declarados se pueden utilizar en una evaluación preliminar de la exposición.

23.  **ATENCIÓN**

**Los valores de emisión sonora y vibraciones durante el uso efectivo de la máquina eléctrica pueden diferir de los valores declarados como consecuencia del modo en que se utiliza la máquina y, en particular, de la parte que se está trabajando.**

24. Se deben determinar medidas adecuadas de protección del usuario en función de las condiciones efectivas de uso, teniendo en cuenta todas las partes del ciclo operativo, como los tiempos en los cuales la máquina está apagada e inactiva, además del tiempo de puesta en marcha.

1. **PT – DADOS TÉCNICOS**

2. Modelo
3. Largura de corte
4. 4.A Impulsão-tração
- 4.B a impulsão
- 4.C Tração
5. Tensão
6. Altura de corte (MIN = Mínimo, MAX = Máximo)
7. Capacidade do cesto
8. Peso
9. Módulo de rádio
10. Banda de frequência
11. Potência máxima de envio transmitida
12. Alcance do sinal

13. **NOTA**

A intensidade do sinal depende das condições ambientais e do terminal móvel. O alcance pode variar muito consoante as condições externas, incluindo o aparelho recetor. Em ambientes fechados e na presença de barreiras metálicas (por exemplo, paredes, prateleiras, malas), o alcance pode ser significativamente reduzido.

14. Emissões sonoras e vibrações
15. 15.A Modelo
- 15.B Normas de referência
16. Pressão sonora

17. Incerteza
18. Nível de Potência Sonora Medido
19. Nível de Potência Sonora Garantido
20. Nível de vibrações
21. (a) = Valor à velocidade máxima 3000 rpm.
22. (b) = O valor total da vibração declarado e os valores de emissão sonora declarados foram medidos segundo um método de teste standard e podem ser utilizados para comparar uma máquina com outra; o valor total das vibrações declarado e os valores das emissões sonoras declarados também podem ser utilizados numa avaliação preliminar da exposição.

23.  **ATENÇÃO**

**Os valores das emissões sonoras e das vibrações durante a utilização efetiva da máquina elétrica podem diferir dos valores declarados em consequência da forma como a máquina é utilizada e, em especial, da parte que se está a trabalhar.**

24. Devem ser identificadas medidas de segurança para proteger o operador com base numa estimativa da exposição nas condições de utilização efetivas (tendo em conta todas as partes do ciclo operativo como os tempos em que a máquina está desligada e quando está inativa para além do tempo de ignição).

1. **GR – ΤΕΧΝΙΚΑ ΣΤΟΙΧΕΙΑ**

2. Μοντέλο
3. Πλάτος κοπής
4. 4.A Με ώθηση-αυτοκινούμενο
- 4.B Με ώθηση
- 4.C Πρόσφυση
5. Τάση
6. Ύψος κοπής (ΕΛΑΧ. = Ελάχιστο, ΜΕΓ. = Μέγιστο)
7. Χωρητικότητα κάδου
8. Βάρος
9. Μονάδα ραδιοσυχνότητας
10. Ζώνη συχνοτήτων
11. Μέγιστη εκπεμπόμενη ισχύς αποστολής
12. Εμβέλεια σήματος

13. **ΣΗΜΕΙΩΣΗ**

Η ένταση του σήματος εξαρτάται από τις συνθήκες περιβάλλοντος και το φορητό τερματικό. Η εμβέλεια μπορεί να διαφέρει σημαντικά ανάλογα με τις εξωτερικές συνθήκες, συμπεριλαμβανομένης της συσκευής λήψης. Εντός κλειστών χώρων και όταν υπάρχουν μεταλλικά εμπόδια (για παράδειγμα, τοίχοι, ραφίερές, θήκες), η εμβέλεια μπορεί να είναι σημαντικά μειωμένη.

14. Εκπομπές θορύβου και δονήσεις
15. 15.A Μοντέλο
- 15.B Κανονισμοί αναφοράς
16. Ηχητική πίεση
17. Αβεβαιότητα

18. Μετρηθείσα στάθμη ηχητικής ισχύος
19. Εγγυημένη στάθμη ηχητικής ισχύος
20. Επίπεδο κραδασμών
21. (α) = Τιμή στη μέγιστη ταχύτητα 3000 σ.α.λ.
22. (β) Η συνολική δηλωμένη τιμή κραδασμών και οι τιμές ηχητικών εκπομπών μετρήθηκαν σύμφωνα με τυπική μέθοδο δοκιμής και μπορούν να χρησιμοποιηθούν για τη σύγκριση ενός μηχανήματος με ένα άλλο. Η συνολική δηλωμένη τιμή κραδασμών και οι τιμές ηχητικών εκπομπών μπορούν επίσης να χρησιμοποιηθούν σε προκαταρκτική αξιολόγηση της έκθεσης.

23.  **ΠΡΟΣΟΧΗ**

**Οι τιμές ηχητικών εκπομπών και οι κραδασμοί κατά την πραγματική χρήση του ηλεκτρικού μηχανήματος μπορεί να διαφέρουν από τις δηλωμένες τιμές ως αποτέλεσμα του τρόπου με τον οποίο χρησιμοποιείται το μηχάνημα και συγκεκριμένα της εργασίας που εκτελείται.**

24. Πρέπει να καθορίζονται μέτρα ασφαλείας για την προστασία του χειριστή βάσει εκτίμησης της έκθεσης σε πραγματικές συνθήκες χρήσης (λαμβάνομένων υπόψη όλων των τμημάτων του κύκλου λειτουργίας, όπως χρόνος κατά τον οποίο το μηχάνημα είναι απενεργοποιημένο και χρόνος κατά τον οποίο το μηχάνημα είναι ανενεργό, εκτός από τον χρόνο λειτουργίας).

1. **CZ – TECHNICKÉ ÚDAJE**

2. Model
3. Šířka sečení
4. 4.A Tlačení-pohon  
4.B Tlačení  
4.C Pohon
5. Napětí
6. Výška sečení (MIN = minimum, MAX = maximum)
7. Objem koše
8. Hmotnost
9. Rádiový modul
10. Kmitočtové pásmo
11. Maximální vysílaný výkon
12. Dosah signálu

13. **POZNÁMKA**

Síla signálu závisí na podmínkách prostředí a mobilním terminálu. Dosah se může značně lišit v závislosti na vnějších podmínkách, včetně přístroje přijímače. Uvnitř uzavřených prostředí a v přítomnosti kovových bariér (například stěny, police, kufry) může být dosah výrazně snížen.

14. Akustické emise a vibrace
15. 15.A Model  
15.B Použité normy

16. Akustický tlak
17. Nepřesnost
18. Úroveň akustického výkonu měřená
19. Úroveň akustického výkonu zaručená
20. Úroveň vibrací
21. (a) = Hodnota při maximální rychlosti 3000 ot/min
22. (b) = Deklarovaná celková hodnota vibrací a deklarované hodnoty emisí hluku byly měřeny podle standardní zkušební metody a lze je použít k porovnání jednoho stroje s druhým; celková deklarovaná hodnota vibrací a deklarované hodnoty emise hluku mohou být také použity v předběžném posouzení expozice.

23.  **POZOR**

**Hodnoty akustických emisí a vibrací při skutečném používání elektrického stroje se mohou lišit od deklarovaných hodnot v důsledku způsobu používání stroje a zejména zpracovávaného dílu.**

24. Bezpečnostní opatření k ochraně obsluhy na základě odhadu expozice při skutečných podmínkách použití (s přihlédnutím ke všem částem provozního cyklu, jako jsou časy, kdy je stroj vypnutý a kdy je neaktivní přes dobu spouštění) se musí identifikovat.

1. **SK – TECHNICKÉ ÚDAJE**

2. Model
3. Šířka kosenia
4. 4.A Tlačenie-trakcia  
4.B Tlačenie  
4.C Trakcia
5. Napätie
6. Výška kosenia (MIN = Minimum, MAX = Maximum)
7. Objem koša
8. Hmotnosť
9. Rádiový modul
10. Frekvenčné pásmo
11. Maximálny výkon pri vysielaní
12. Dosah signálu

13. **POZNÁMKA**

Intenzita signálu závisí od podmienok prostredia a mobilného terminálu. Dosah sa môže veľmi meniť v závislosti od vonkajších podmienok, vrátane prijímača. V uzavretých priestoroch a v prítomnosti kovových bariér (napríklad steny, regál, kufre) sa môže dosah značne skrátiť.

14. Emisie hluku a vibrácie
15. 15.A Model  
15.B Referenčné normy

16. Akustický tlak
17. Neistota
18. Nameraná hladina akustického výkonu
19. Zaručená hladina akustického výkonu
20. Úroveň vibrácií
21. (a) = Hodnota pri maximálnej rýchlosti 3 000 ot./min.
22. (b) = Celková deklarovaná hodnota vibrácií a hodnoty emisie hluku sa merali v súlade so štandardnou testovacou metódou a môžu sa použiť na porovnávanie jednotlivých nástrojov. Celková deklarovaná hodnota vibrácií a hodnoty emisí hluku sa môžu použiť aj na predbežné posúdenie.

23.  **POZOR**

**Hodnoty akustických emisií a vibrácií počas skutočného používania elektrického stroja sa môžu meniť od hodnôt vo vyhlásení, a to v dôsledku používania stroja a rezaného materiálu.**

24. Nezabudnite sa oboznámiť s bezpečnostnými opatreniami na ochranu pracovníka, ktoré vychádzajú z odhadu miery vystavenia za podmienok skutočného používania (so zohľadnením všetkých fáz cyklu používania, ako je aj doba, počas ktorej je stroj vypnutý alebo beží na voľnobeh, prípadne sa spúšťa).

1. **TR – TEKNİK VERİLER**

2. Model
3. Kesme genişliği
4. 4.A İtme-çekme
- 4.B İtme
- 4.C Kendinden ilerlemeli
5. Gerilim
6. Kesme yüksekliği (MIN = Minimum, MAX = Maksimum)
7. Sepet kapasitesi
8. Ağırlık
9. Radyo modülü
10. Frekans bandı
11. Maksimum iletim gönderme gücü
12. Sinyal kapasitesi

13. **NOT**

Sinyal gücü, ortam koşullarına ve mobil cihaza bağlıdır. Menzil, alıcı da dahil olmak üzere dış koşullara bağlı olarak önemli ölçüde değişebilir. İç mekanlarda ve metal bariyerlerin (örn. duvarlar, raflar, valizler) olduğu durumlarda, yük kapasitesi önemli ölçüde azaltılabilir.

14. Akustik emisyonlar ve titreşimler
15. 15.A Model
- 15.B Referans standartlar

16. Ses Basıncı
17. Belirsizlik
18. Ölçülen Ses Gücü Seviyesi
19. Garanti Edilen Ses Gücü Seviyesi
20. Titreşim Seviyesi
21. (a) = Maksimum 3000 dev/dak hızında değer.
22. (b) = Beyan edilen toplam titreşim değeri ve beyan edilen ses emisyonu değerleri standart bir test yöntemine göre ölçülmüş olup, makineyi diğeriyle karşılaştırmak için kullanılabilir; Beyan edilen toplam titreşim değeri beyan edilen ses emisyonu değerleri bir ön maruziyet değerlendirilmesinde de kullanılabilir.

23.



**DİKKAT**

**Elektrikli makinenin normal kullanımı sırasında ses emisyonları ve titreşim değerleri, makinenin kullanım şekline ve özellikle de kesilen materyale bağlı olarak beyan edilen değerlere göre değişiklik gösterebilir.**

24. Operatörü, fiili kullanım koşullarında bir maruz kalma tahmini temelinde korumaya yönelik güvenlik önlemleri (çalışma döngüsünün tüm bölümleri dikkate alınarak, makinenin kapalı olduğu zamanlar ve tetikleme süresi haricinde devre dışı kaldığında) tanımlanmalıdır.

1. **RU – ТЕХНИЧЕСКИЕ ДАННЫЕ**

2. Модель
3. Ширина обработки
4. 4.A Толкание-тяга
- 4.B толканием
- 4.C Привод
5. Напряжение
6. Высота среза (MIN = минимальная, MAX = максимальная)
7. Вместимость травосборника
8. Вес
9. Радиомодуль
10. Диапазон частот
11. Максимальная передаваемая мощность
12. Дальность действия сигнала
- 13.

**ПРИМЕЧАНИЕ**

Интенсивность сигнала зависит от условий окружающей среды и мобильного терминала. Дальность действия может сильно меняться в зависимости от внешних условий, в том числе и от приемника. В закрытых помещениях и при наличии металлических преград (например, стен, стеллажей, чемоданов) дальность действия может быть значительно снижена.

14. Акустическая эмиссия и вибрации
15. 15.A Модель
- 15.B Справочные стандарты
16. Звуковое давление

17. Погрешность измерения
18. Измеренный уровень звуковой мощности
19. Гарантированный уровень звуковой мощности
20. Уровень вибрации
21. (a) = Значение при максимальной скорости составляет 3000 об/мин.
22. (b) = Заявленное общее значение вибрации и заявленные значения уровня шума были измерены в соответствии со стандартным методом испытаний и могут использоваться для сравнения одной машины с другой; общее заявленное значение вибрации и заявленные значения уровня шума также могут использоваться при предварительной оценке воздействия.

23.  **ВНИМАНИЕ**

**Значения звукоизлучения и вибраций при фактическом использовании электрической машины могут отличаться от заявленных значений в зависимости от способа использования машины и, в частности, обрабатываемой детали.**

24. Должны быть определены меры безопасности для защиты оператора, основанные на оценке воздействия в реальных условиях использования (принимая во внимание все части рабочего цикла, такие как время, когда машина выключена и когда она неактивна помимо времени включения).

1. **PL – DANE TECHNICZNE**

2. Model
3. Szerokość cięcia
4. 4.A Napęd pchany  
4.B pchana  
4.C Napęd
5. Napięcie
6. Wysokość cięcia (MIN = Minimalna, MAX = Maksymalna)
7. Pojemność kosza
8. Ciężar
9. Moduł radia
10. Pasmo częstotliwości
11. Maksymalna moc nadawania
12. Zasięg sygnału

13. **UWAGA**

Natężenie sygnału uzależnione jest od warunków otoczenia i terminala mobilnego. Zasięg może się znacznie różnić w zależności od warunków zewnętrznych, w tym odbiornika. W pomieszczeniach zamkniętych i w przypadku występowania metalowych barier (np. ścian, półek, walizek) zasięg może być znacznie ograniczony.



14. Emisje hałasu i vibracje
15. 15.A Model  
15.B Przepisy odniesienia
16. Ciśnienie akustyczne

17. Niepewność
18. Zmierzony poziom mocy akustycznej
19. Gwarantowany poziom mocy akustycznej
20. Poziom drgań
21. (a) = Wartość przy maksymalnej prędkości 3000 obr./min
22. Deklarowana całkowita wartość drgań i deklarowane wartości emisji hałasu zostały zmierzone zgodnie ze znormalizowaną metodą testową i mogą być wykorzystane do porównania jednego urządzenia z innym; deklarowana całkowita wartość drgań i deklarowane wartości emisji hałasu mogą być również wykorzystane we wstępnej ocenie narażenia.

23.  **UWAGA**

**Wartości emisji hałasu i vibracji podczas rzeczywistego użytkowania urządzenia elektrycznego mogą różnić się od zadeklarowanych wartości w wyniku sposobu użytkowania urządzenia, a w szczególności obrabianej części.**

24. Należy określić środki bezpieczeństwa w celu ochrony operatora w oparciu o oszacowanie narażenia w rzeczywistych warunkach użytkowania (z uwzględnieniem wszystkich części cyklu roboczego, takich jak czas, w którym urządzenie jest wyłączone i gdy jest bezczynne, oprócz czasu uruchamiania).

[1]	<b>DICHIARAZIONE DI CONFORMITÀ</b>	
[2]	Il sottoscritto,	<b>EMAK spa via Fermi, 4 - 42011 Bagnolo in Piano (RE) ITALY</b>
[3]	dichiara sotto la propria responsabilità che la macchina:	
[4]	• [4.A] Genere	[4.B] <b>TOSAERBA A BATTERIA LI-ION</b>
[5]	• Marca: / Tipo:	<b>OLEO-MAC Gi 548 P - Gi 548 V - Gi 553 V - Gi 548R P - Gi 548R T - Gi 553R T</b> <b>EFCO LRi 548 P - LRi 548 V - LRi 553 V - LRi 548R P - LRi 548R T - LRi 553R T</b>
[6]	Identificazione di serie:	<b>C06 XXX 0001 - C06 XXX 9999 (OM Gi 548 V, Gi 548R T)</b> <b>C07 XXX 0001 - C07 XXX 9999 (EF LRi 548 V, LRi 548R T)</b> <b>C08 XXX 0001 - C08 XXX 9999 (OM Gi 553 V, Gi 553R T)</b> <b>C09 XXX 0001 - C09 XXX 9999 (EF LRi 553 V, LRi 553R T)</b> <b>C19 XXX 0001 - C19 XXX 9999 (OM Gi 548 P, Gi 548R P)</b> <b>C20 XXX 0001 - C20 XXX 9999 (EF LRi 548 P, LRi 548R P)</b>
[7]	[7.A] è conforme alle prescrizioni della Direttiva / Regolamento e successive modifiche o integrazioni:	[7.B] <b>2006/42/EC – 2014/30/EU – 2011/65/EC – 2014/53/UE – 2000/14/EC allegato I n° 32</b>
[8]	è conforme alle disposizioni delle seguenti norme armonizzate:	<b>EN 62841-1:2015/A1:2025 – EN IEC 62841-4-3/A11:2021 – EN IEC 55014-1:2021 – EN IEC 55014-2:2021 – EN 62233:2008 – ETSI EN 301 489 - 1 V2.2.3 - 2019 – ETSI EN 301 489 - 17V3.2.4 - 2020 – ETSI EN 300 328 V2.2.2 - 2019</b>
[9]	[9.A] Tipo del dispositivo di taglio:	[9.B] <b>Lama rotativa</b>
[10]	Larghezza di taglio:	<b>46 cm (Gi 548 P - Gi 548 V - Gi 548R P - Gi 548R T - LRi 548 P - LRi 548 V - LRi 548R P - LRi 548R T)</b> <b>51 cm (Gi 553 V - Gi 553R T - LRi 553 V - LRi 553R T)</b>
[11]	Livello di potenza acustica misurato:	<b>94 dB(A) (Gi 548 P - Gi 548 V - Gi 548R P - Gi 548R T - LRi 548 P - LRi 548 V - LRi 548R P - LRi 548R T)</b> <b>93 dB(A) (Gi 553 V - Gi 553R T - LRi 553 V - LRi 553R T)</b>
[12]	Livello di potenza acustica garantita:	<b>96 dB(A) (Gi 548 P - Gi 548 V - Gi 548R P - Gi 548R T - LRi 548 P - LRi 548 V - LRi 548R P - LRi 548R T)</b> <b>95 dB(A) (Gi 553 V - Gi 553R T - LRi 553 V - LRi 553R T)</b>
[13]	[13.A] Procedure per valutazione di conformità seguite:	[13.B] <b>Annex VI Procedura 1 - 2000/14/EC</b>
[14]	Nome e indirizzo dell'Ente notificatore:	<b>Eurofins Product Testing Italy S.r.l. via Courgnè, 21 – 10156 Torino (TO) – Italy n° 0477</b>
[15]	Fatto a:	<b>Bagnolo in piano (RE) Italy - via Fermi, 4</b>
[16]	Data:	<b>2026-04-01</b>
[17]	[17.A] Documentazione Tecnica depositata in:	[17.B] <b>Sede Amministrativa - Direzione Tecnica</b>
[18]	 Luigi Bartoli - C.E.O.	

<ol style="list-style-type: none"> <li>1. <b>EN – DECLARATION OF CONFORMITY</b></li> <li>2. The undersigned,</li> <li>3. declares under its own responsibility that the machine:</li> <li>4. 4.A Category: 4.B LI-ION BATTERY-POWERED LAWNMOWER</li> <li>5. Brand: /Type:</li> <li>6. Serial identification number:</li> <li>7. 7.A complies with the provisions of the Directive / Regulation and subsequent amendments or additions: 7.B 2006/42/EC – 2014/30/EU – 2011/65/EC – 2014/53/EU – 2000/14/EC attachment I no. 32</li> <li>8. conforms to the provisions of the following harmonized standards:</li> </ol>	<ol style="list-style-type: none"> <li>9. 9.A Cutting device type: 9.B Rotating blade</li> <li>10. Cutting width:</li> <li>11. Measured sound power level:</li> <li>12. Guaranteed sound power level:</li> <li>13. 13.A Procedures for evaluation of conformity followed: 13.B Annex VI Procedure 1 - 2000/14/EC</li> <li>14. Name and address of notifying body:</li> <li>15. Made in:</li> <li>16. Date:</li> <li>17. 17.A Technical documentation filed in: 17.B Administrative Office – Technical Department</li> <li>18. Luigi Bartoli - C.E.O.</li> </ol>
<ol style="list-style-type: none"> <li>1. <b>FR – DÉCLARATION DE CONFORMITÉ</b></li> <li>2. La société soussignée,</li> <li>3. déclare sous sa propre responsabilité que la machine :</li> <li>4. 4.A Genre : 4.B TONDEUSE À BATTERIE LI-ION</li> <li>5. Marque : / Type :</li> <li>6. Identification de série :</li> <li>7. 7.A est conforme aux prescriptions de la Directive / du Règlement et de leurs modifications ou intégrations : 7.B 2006/42/EC – 2014/30/EU – 2011/65/EC – 2014/53/UE – 2000/14/EC annexe I n° 32</li> <li>8. est conforme aux prescriptions des normes harmonisées :</li> </ol>	<ol style="list-style-type: none"> <li>9. 9.A Type du dispositif de coupe : 9.B Lame rotative</li> <li>10. Largeur de coupe :</li> <li>11. Niveau de puissance acoustique mesuré :</li> <li>12. Niveau de puissance acoustique garanti :</li> <li>13. 13.A Procédures d'évaluation de conformité effectuées : 13.B Annexe VI Procédure 1 - 2000/14/EC</li> <li>14. Nom et adresse de l'organisme notificateur :</li> <li>15. Fait à :</li> <li>16. Date :</li> <li>17. 17.A Dossier technique déposé auprès de : 17.B Siège administratif - Direction technique</li> <li>18. Luigi Bartoli - PDG</li> </ol>
<ol style="list-style-type: none"> <li>1. <b>DE – KONFORMITÄTSERKLÄRUNG</b></li> <li>2. Die Firma</li> <li>3. erklärt eigenverantwortlich, dass das Gerät:</li> <li>4. 4.A Art: 4.B MIT LI-ION-BATTERIE BETRIEBENER RASENMÄHER</li> <li>5. Fabrikat: / Typ:</li> <li>6. Serienkennung:</li> <li>7. 7.A den Anforderungen der Richtlinie / Verordnung und der nachträglichen Änderungen oder Ergänzungen entspricht: 7.B 2006/42/EG – 2014/30/EU – 2011/65/EG – 2014/53/UE – 2000/14/EG Anhang I Nr. 32</li> <li>8. den Maßgaben folgender harmonisierter Normen entspricht:</li> </ol>	<ol style="list-style-type: none"> <li>9. 9.A Typ des Schneidwerkzeugs: 9.B Drehmesser</li> <li>10. Schnittbreite:</li> <li>11. Gemessener Schalleistungspegel:</li> <li>12. Garantierter Schalleistungspegel:</li> <li>13. 13.A Angewandte Verfahren zur Konformitätsbewertung: 13.B Anhang VI Verfahren 1 - 2000/14/EG</li> <li>14. Name und Adresse der Notifizierungsstelle:</li> <li>15. Ausgeführt in:</li> <li>16. Datum:</li> <li>17. 17.A Technische Dokumentation verwahrt bei: 17.B Verwaltungssitz - Technische Direktion</li> <li>18. Luigi Bartoli - Geschäftsführer</li> </ol>

<ol style="list-style-type: none"> <li>1. <b>ES – DECLARACIÓN DE CONFORMIDAD</b></li> <li>2. El que suscribe,</li> <li>3. declara bajo su propia responsabilidad que la máquina:</li> <li>4. 4.A Tipo: 4.B CORTACÉPESDES DE BATERÍA LI-ION</li> <li>5. Marca: / Tipo:</li> <li>6. Número de serie:</li> <li>7. 7.A es conforme a las prescripciones de la Directiva / Reglamento y posteriores enmiendas e integraciones: 7.B 2006/42/EC – 2014/30/EU – 2011/65/EC – 2014/53/UE – 2000/14/EC anexo I nº 32</li> <li>8. es conforme a las disposiciones de las siguientes normas armonizadas:</li> <li>9. 9.A Tipo de dispositivo de corte:</li> </ol>	<ol style="list-style-type: none"> <li>9.B Cuchilla rotativa</li> <li>10. Anchura de corte:</li> <li>11. Nivel de potencia acústica medido:</li> <li>12. Nivel de potencia acústica garantizada:</li> <li>13. 13.A Procedimientos de evaluación de conformidad seguidos: 13.B Anexo VI Procedimiento 1 - 2000/14/EC</li> <li>14. Nombre y dirección del organismo notificador:</li> <li>15. Hecho en:</li> <li>16. Fecha:</li> <li>17. 17.A Documentación técnica depositada en: 17.B Sede Administrativa - Dirección Técnica</li> <li>18. Luigi Bartoli - C.E.O.</li> </ol>
<ol style="list-style-type: none"> <li>1. <b>PT – DECLARAÇÃO DE CONFORMIDADE</b></li> <li>2. O abaixo-assinado,</li> <li>3. declara sob a própria responsabilidade que a máquina:</li> <li>4. 4.A Género: 4.B CORTA-RELVA A BATERIA LI-ION</li> <li>5. Marca: / Tipo:</li> <li>6. Identificação de série:</li> <li>7. 7.A está em conformidade com as disposições da Diretiva/Regulamento e alterações ou retificações subsequentes: 7.B 2006/42/EC – 2014/30/EU – 2011/65/EC – 2014/53/UE – 2000/14/EC allegato I nº 32</li> <li>8. está em conformidade com as disposições das seguintes normas harmonizadas:</li> </ol>	<ol style="list-style-type: none"> <li>9. 9.A Tipo do dispositivo de corte: 9.B Lâmina rotativa</li> <li>10. Largura de corte:</li> <li>11. Nível de potência sonora medida:</li> <li>12. Nível de potência sonora garantida:</li> <li>13. 13.A Procedimentos seguidos para a avaliação da conformidade: 13.B Anexo VI Procedimento 1 - 2000/14/EC</li> <li>14. Normas e endereço da Entidade notificadora:</li> <li>15. Construído em:</li> <li>16. Data:</li> <li>17. 17.A Documentação Técnica depositada em: 17.B Sede Administrativa - Direção Técnica</li> <li>18. Luigi Bartoli - C.E.O.</li> </ol>
<ol style="list-style-type: none"> <li>1. <b>GR – ΔΗΛΩΣΗ ΣΥΜΜΟΡΦΩΣΗΣ</b></li> <li>2. Η κάτωθι υπογεγραμμένη εταιρεία,</li> <li>3. δηλώνει υπεύθυνα ότι το μηχάνημα:</li> <li>4. 4.A Τύπος: 4.B ΧΛΟΟΚΟΠΤΙΚΟ ΜΠΑΤΑΡΙΑΣ ΙΟΝΤΩΝ ΛΙΘΙΟΥ</li> <li>5. Μάρκα: / Τύπος:</li> <li>6. Αρ. σειράς:</li> <li>7. 7.A συμμορφώνεται με τις απαιτήσεις της οδηγίας / του κανονισμού και επόμενες τροποποιήσεις ή συμπληρώσεις: 7.B 2006/42/ΕΚ – 2014/30/ΕΕ – 2011/65/ΕΚ – 2014/53/ΕΕ – 2000/14/ΕΚ, συνημμένο Ι αρ. 32</li> <li>8. συμμορφώνεται με τις διατάξεις των παρακάτω εναρμονισμένων προτύπων:</li> </ol>	<ol style="list-style-type: none"> <li>9. 9.A Τύπος εξαρτήματος κοπής: 9.B Περιστροφόμενη λεπίδα</li> <li>10. Πλάτος κοπής:</li> <li>11. Μετρηθείσα στάθμη ηχητικής ισχύος:</li> <li>12. Εγγυημένη στάθμη ηχητικής ισχύος:</li> <li>13. 13.A Διαδικασίες για αξιολόγηση της συμμόρφωσης που εφαρμόστηκαν: 13.B Παράρτημα VI Διαδικασία 1 - 2000/14/ΕΚ</li> <li>14. Όνομα και διεύθυνση φορέα κοινοποίησης:</li> <li>15. Συντάχθηκε στο:</li> <li>16. Ημερομηνία:</li> <li>17. 17.A Η τεχνική τεκμηρίωση διατίθεται στην: 17.B Έδρα της εταιρείας - Τεχνική διεύθυνση</li> <li>18. Luigi Bartoli - C.E.O.</li> </ol>

<ol style="list-style-type: none"> <li>1. <b>CZ – PROHLÁŠENÍ O SHODĚ</b></li> <li>2. Níže podepsaný,</li> <li>3. prohlašuje na svou vlastní odpovědnost, že stroj:</li> <li>4. 4.A Druh: 4.B AKUMULÁTOROVÁ ROTAČNÍ SEKAČKA</li> <li>5. Značka: / typ:</li> <li>6. Identifikační sériové číslo:</li> <li>7. 7.A splňuje požadavky směrnice / nařízení a následných změn nebo doplňků: 7.B 2006/42/ES – 2014/30/EU – 2011/65/ES – 2014/53/EU – 2000/14/ES příloha I č. 32</li> <li>8. je v souladu s následujícími harmonizovanými normami:</li> </ol>	<ol style="list-style-type: none"> <li>9. 9.A Typ začího zařízení: 9.B rotační nůž</li> <li>10. Pracovní záběr:</li> <li>11. Měřená úroveň akustického výkonu:</li> <li>12. Zaručená úroveň akustického výkonu:</li> <li>13. 13.A Použité postupy pro posuzování shody: 13.B Příloha VI Postup 1 – 2000/14/ES</li> <li>14. Název a adresa notifikované osoby:</li> <li>15. V:</li> <li>16. Dne:</li> <li>17. 17.A Technická dokumentace uložena v: 17.B správním sídle – technickém oddělení</li> <li>18. Luigi Bartoli - C.E.O.</li> </ol>
<ol style="list-style-type: none"> <li>1. <b>SK – VYHLÁSENIE O ZHODE</b></li> <li>2. Podpísaný,</li> <li>3. na vlastnú zodpovednosť vyhlasuje, že strojové zariadenie:</li> <li>4. 4.A Druh: 4.B KOSAČKA NA TRÁVU S BATÉRIOU S LÍTIOVÝMI IÓNMI</li> <li>5. Značka: / Typ:</li> <li>6. Sériové označenie:</li> <li>7. 7.A spĺňa požiadavky smernice/nariadenia v znení neskorších zmien a doplnení: 7.B 2006/42/ES – 2014/30/EÚ – 2011/65/ES – 2014/53/EÚ – 2000/14/ES príloha I č. 32</li> <li>8. vyhovuje požiadavkám nasledujúcich harmonizovaných noriem:</li> </ol>	<ol style="list-style-type: none"> <li>9. 9.A Typ rezacieho zariadenia: 9.B Otočná čepel</li> <li>10. Šírka kosenia:</li> <li>11. Meraná úroveň akustického výkonu:</li> <li>12. Zaručená úroveň akustického výkonu:</li> <li>13. 13.A Dodržané postupy pri hodnotení súladu: 13.B Príloha VI Postup 1 – 2000/14/ES</li> <li>14. Názov a adresa notifikovaného orgánu:</li> <li>15. Vypracované v:</li> <li>16. Dátum:</li> <li>17. 17.A Technická dokumentácia je uložená v: 17.B Administratívne sídlo – Technické oddelenie</li> <li>18. Luigi Bartoli - Výkonný riaditeľ</li> </ol>
<ol style="list-style-type: none"> <li>1. <b>TR – UYGUNLUK BEYANI</b></li> <li>2. Ben aşığıda imzası bulunan,</li> <li>3. olarak, kendi sorumluluğum altında aşığıdaki makinenin:</li> <li>4. 4.A Türü: 4.B LI-ION AKÜLÜ ÇİM BİÇME MAKİNESİ</li> <li>5. Markası: / Tip:</li> <li>6. Seri tanımı:</li> <li>7. 7.A Yönergenin/Yönetmeliğin hükümlerine ve müteakip değişikliklerine ve eklerine uygundur: 7.B 2006/42/EC – 2014/30/EU – 2011/65/EC – 2014/53/UE – 2000/14/EC ek I no. 32</li> <li>8. aşığıdaki uyumlaştırılmış standartlara uygun olduğunu beyan ederiz:</li> </ol>	<ol style="list-style-type: none"> <li>9. 9.A Kesme aygıtının tipi: 9.B Döner bıçak</li> <li>10. Kesme genişliği:</li> <li>11. Ölçülen ses gücü seviyesi:</li> <li>12. Garantî edilen ses gücü seviyesi:</li> <li>13. 13.A İzlenen uygunluk değerlendirmesi prosedürleri: 13.B Ek VI Prosedür 1 – 2000/14/EC</li> <li>14. Onaylayan kurumun isim ve adresi:</li> <li>15. Yapım yeri:</li> <li>16. Tarih:</li> <li>17. 17.A Teknik belgelerin verildiği yer: 17.B İdari Merkez – Teknik Müdürlük</li> <li>18. Luigi Bartoli - C.E.O.</li> </ol>

<ol style="list-style-type: none"> <li>1. <b>RU – ДЕКЛАРАЦИЯ СООТВЕТСТВИЯ</b></li> <li>2. Нижеподписавшаяся компания,</li> <li>3. заявляет под свою собственную ответственность, что машина:</li> <li>4. 4.A Тип: 4.B ГАЗОНОКОСИЛКА С ЛИТИЙ-ИОННЫМ АККУМУЛЯТОРОМ</li> <li>5. Марка: /тип:</li> <li>6. Идентификатор серии:</li> <li>7. 7.A соответствует требованиям Директивы/ Регламента и последующим изменениям или дополнениям: 7.B 2006/42/ЕС – 2014/30/EU – 2011/65/ЕС – 2014/53/UE – 2000/14/ЕС allegato I n° 32</li> </ol>	<ol style="list-style-type: none"> <li>8. соответствует требованиям следующих гармонизированных стандартов:</li> <li>9. 9.A Тип режущего устройства: 9.B Вращающийся нож</li> <li>10. Ширина скашивания:</li> <li>11. Измеренный уровень звуковой мощности:</li> <li>12. Гарантированный уровень звуковой мощности:</li> <li>13. 13.A Используемые процедуры оценки соответствия: 13.B Приложение VI Процедура 1 - 2000/14/ЕС</li> <li>14. Название и адрес уведомляющего органа:</li> <li>15. Сделано в:</li> <li>16. Дата:</li> <li>17. 17.A Местонахождение технической документации: 17.B Фактический адрес - Технический отдел</li> <li>18. Луиджи Бартоли - генеральный директор</li> </ol>
<ol style="list-style-type: none"> <li>1. <b>PL – DEKLARACJA ZGODNOŚCI</b></li> <li>2. Niżej podpisana</li> <li>3. deklaruje na własną odpowiedzialność, że narzędzie:</li> <li>4. 4.A Rodzaj: 4.B KOSIARKA Z AKUMULATOREM LITOWO-JONOWYM</li> <li>5. Marka: / Typ:</li> <li>6. Identyfikacja serii:</li> <li>7. 7.A spełnia wymogi dyrektywy/rozporządzenia z późniejszymi zmianami lub uzupełnieniami: 7.B 2006/42/WE – 2014/30/UE – 2011/65/WE – 2014/53/UE – 2000/14/WE Załącznik I nr 32</li> <li>8. spełnia wymogi następujących norm zharmonizowanych:</li> </ol>	<ol style="list-style-type: none"> <li>9. 9.A Typ narzędzia tnącego: 9.B Ostrze obrotowe</li> <li>10. Szerokość koszenia:</li> <li>11. Zmierzony poziom mocy akustycznej:</li> <li>12. Gwarantowany poziom mocy akustycznej:</li> <li>13. 13.A Zastosowane procedury określania zgodności: 13.B Załącznik VI Procedura 1 - 2000/14/WE</li> <li>14. Nazwa i adres podmiotu notyfikującego:</li> <li>15. Sporządzono w:</li> <li>16. Data:</li> <li>17. 17.A Dokumentacja techniczna złożona w: 17.B Siedziba administracyjna - Dyrekcja techniczna</li> <li>18. Luigi Bartoli - Dyrektor generalny</li> </ol>

<b>1 INTRODUZIONE</b> .....	<b>27</b>
1.1 Come leggere il manuale .....	27
<b>2 SIMBOLI E AVVERTENZE DI SICUREZZA (FIG. 3)</b> .....	<b>28</b>
<b>3 COMPONENTI PRINCIPALI</b> .....	<b>28</b>
3.1 Modelli Gi 548 P - Gi 548 V - Gi 553 V - LRi 548 P - LRi 548 V - LRi 553 V (Fig. 1) .....	28
3.2 Modelli Gi 548R P - Gi 548R T - Gi 553R T - LRi 548R P - LRi 548R T - LRi 553R T (Fig. 2) .....	28
<b>4 AVVERTENZE DI SICUREZZA GENERALE PER LA MACCHINA</b> .....	<b>29</b>
4.1 Norme di sicurezza .....	29
4.1.1 Avvertenze di sicurezza del rasaerba .....	31
4.1.2 Informazione agli utenti .....	32
<b>5 DISPOSITIVI DI PROTEZIONE INDIVIDUALE (DPI)</b> .....	<b>32</b>
<b>6 ASSEMBLAGGIO</b> .....	<b>33</b>
6.1 Manubrio (Gi 548 P - Gi 548 V - Gi 553 V - LRi 548 P - LRi 548 V - LRi 553 V) .....	33
6.1.1 Montaggio manubrio (Fig. 4) .....	33
6.1.2 Altezza del manubrio (Fig. 4, Fig. 5) .....	33
6.1.3 Piegare il manubrio .....	33
6.2 Manubrio (Gi 548R P - Gi 548R T - Gi 553R T - LRi 548R P - LRi 548R T - LRi 553R T) .....	33
6.2.1 Montaggio manubrio (Fig. 7, Fig. 8, Fig. 9) .....	33
6.2.2 Altezza del manubrio (Fig. 9) .....	33
6.2.3 Piegare il manubrio .....	33
6.3 Montaggio cesto raccogliërba (Fig. 16) .....	34
6.4 Montaggio batteria .....	34
<b>7 PREPARAZIONE AL LAVORO</b> .....	<b>34</b>
7.1 Display (Fig. 21) (Specifico per i modelli Gi 548 P - Gi 548 V - Gi 553 V - LRi 548 P - LRi 548 V - LRi 553 V) .....	34
<b>8 AVVIAMENTO</b> .....	<b>35</b>
8.1 Verifica della macchina .....	35
8.2 Verifica dello stato della batteria .....	36
8.2.1 Monitoraggio del livello di ricarica (Fig. 14) .....	36
8.3 Carica della batteria .....	36
8.3.1 Utilizzo corretto .....	36
8.3.2 Modalità di ricarica (Fig. 15) .....	37
8.3.3 Legenda indicatori LED caricabatteria (B, Fig. 15) .....	37
8.3.4 Fine della ricarica .....	37
8.4 Avviamento della macchina .....	37

8.4.1 Avviamento motore (Fig. 12) (Specifico per modelli Gi 548 P - Gi 548 V - Gi 553 V - LRi 548 P - LRi 548 V - LRi 553 V) .....	37
8.4.2 Avviamento motore (Fig. 12) (Specifico per modelli Gi 548R P - Gi 548R T - Gi 553R T - LRi 548R P - LRi 548R T - LRi 553R T) .....	38
<b>9 UTILIZZO DELLA MACCHINA</b> .....	<b>38</b>
9.1 Usi proibiti .....	38
9.2 Norme di lavoro .....	38
9.3 Applicazione mobile .....	39
9.3.1 Collegare la macchina all'applicazione .....	39
9.3.2 Primo utilizzo dell'applicazione .....	39
9.4 Regolazione altezza taglio .....	39
9.5 Indicatore cesto pieno .....	39
9.6 Mulching .....	39
9.7 Scarico laterale (solo per modelli Gi 548 P - Gi 548 V - Gi 553 V - LRi 548 P - LRi 548 V - LRi 553 V) .....	40
9.8 Falcatura (solo modelli a trazione) .....	40
<b>10 ARRESTO MOTORE</b> .....	<b>40</b>
10.1 Arresto motore (modelli Gi 548 P - Gi 548 V - Gi 553 V - LRi 548 P - LRi 548 V - LRi 553 V) .....	40
10.2 Arresto motore (modelli Gi 548R P - Gi 548R T - Gi 553R T - LRi 548R P - LRi 548R T - LRi 553R T) .....	40
<b>11 MANUTENZIONE</b> .....	<b>41</b>
11.1 Raffreddamento motore .....	41
11.2 Gestione della batteria .....	41
11.2.1 Manutenzione e conservazione della batteria .....	41
11.3 Manutenzione del dispositivo di taglio .....	41
11.4 Lama .....	42
11.5 cesto raccogliërba .....	42
11.6 Manutenzione straordinaria .....	43
11.7 Tabella di manutenzione .....	43
<b>12 TRASPORTO</b> .....	<b>43</b>
<b>13 RIMESSAGGIO</b> .....	<b>44</b>
<b>14 TUTELA AMBIENTALE</b> .....	<b>44</b>
14.1 Demolizione e smaltimento .....	44
<b>15 CERTIFICATO DI GARANZIA</b> .....	<b>45</b>
<b>16 RISOLUZIONE DEI PROBLEMI</b> .....	<b>46</b>

## 1 INTRODUZIONE

Grazie per aver scelto un prodotto Emak.

La nostra rete di rivenditori e officine autorizzate sono a Sua completa disposizione per qualsiasi necessità.



### ATTENZIONE

**Per un corretto impiego della macchina e per evitare incidenti, non iniziare il lavoro senza aver letto questo manuale con la massima attenzione.**

IT



### ATTENZIONE

**Questo manuale deve accompagnare la macchina durante tutta la sua vita.**

Su questo manuale sono indicate le spiegazioni di funzionamento dei vari componenti e le istruzioni per i necessari controlli e per la manutenzione.



### ATTENZIONE

**Leggere attentamente anche il manuale di uso e manutenzione della batteria e del caricabatteria!**

### NOTA

Le descrizioni e le illustrazioni contenute nel presente manuale si intendono non rigorosamente impegnative. Il costruttore si riserva il diritto di apportare eventuali modifiche senza impegnarsi ad aggiornare di volta in volta questo manuale.

Le figure sono indicative. I componenti effettivi possono variare rispetto a quelli raffigurati. In caso di dubbio contattare un Centro Assistenza Autorizzato.

### 1.1 COME LEGGERE IL MANUALE

Il manuale è diviso in capitoli e paragrafi. Ogni paragrafo è un sottolivello del capitolo di attinenza. I riferimenti a capitoli o paragrafi sono segnalati con la dicitura "capitolo" o "paragrafo" seguita dal numero relativo. Esempio: "capitolo 2".

Oltre alle istruzioni per l'uso e la manutenzione, questo manuale contiene informazioni che richiedono un'attenzione particolare. Tali informazioni sono contrassegnate dai simboli descritti di seguito:



### ATTENZIONE

**Quando sussiste il rischio di incidenti o lesioni personali, anche mortali, o gravi danni alle cose.**



### CAUTELA

**Quando sussiste il rischio di danni alla macchina o a singoli componenti della stessa.**

### NOTA

Fornisce un'informazione aggiuntiva alle istruzioni dei messaggi di sicurezza precedenti.

Le figure in queste istruzioni per l'uso sono numerate 1, 2, 3, e così via. I componenti indicati nelle figure sono contrassegnati con lettere o numeri, a seconda del caso. Un riferimento al componente C nella figura 2 viene indicato con la dicitura: "Vedere C, Fig. 2" o semplicemente "(C, Fig. 2)".

## 2 SIMBOLI E AVVERTENZE DI SICUREZZA (FIG. 3)

1. **ATTENZIONE!** - Leggere il libretto uso e manutenzione prima di utilizzare questa macchina.
2. **Pericolo di lancio oggetti!** - Non lasciare avvicinare nessuno durante il lavoro.
3. **Pericolo di taglio mani e piedi!**
4. Rimuovere le batteria prima di eseguire qualsiasi manutenzione.
5. Non esporre all'umidità. Non usare la macchina sotto la pioggia o lasciarla all'esterno quando piove.
6. Vedi capitolo 4.1.2 *Informazione agli utenti*.
7. Marchio e modello macchina.
8. Frequenza e tensione di alimentazione. Dispositivo a corrente continua.
9. Tipo di macchina: **TOSAERBA A BATTERIA LI-ION**.
10. Dati Tecnici.
11. Classe di protezione della macchina.
12. Numero di serie.
13. Anno di fabbricazione.
14. Marchio CE di conformità.
15. Leggere il manuale di uso e manutenzione prima di utilizzare questa macchina.
16. Livello di potenza acustica garantita.

## 3 COMPONENTI PRINCIPALI

Nelle figure indicate sono mostrati i componenti principali della macchina.

### 3.1 MODELLI GI 548 P - GI 548 V - GI 553 V - LRI 548 P - LRI 548 V - LRI 553 V (FIG. 1)

- |                                 |  |
|---------------------------------|--|
| 1. Leva di funzionamento.       | 9. Chiave di sicurezza.  |
| 2. Manubrio.                    | 10. Regolazione altezza taglio.  |
| 3. Cesto raccogliërba.          | 11. Display.   |
| 4. Deflettore posteriore.       | 12. Batteria.  |
| 5. Pulsante di sicurezza.       | 13. Leva trazione (solo modelli Gi 548 V - Gi 553 V - LRI 548 V - LRI 553 V) |
| 6. Manopola serraggio manubrio. | 14. Deflettore laterale.   |
| 7. Indicatore cesto pieno.      | 15. Portello laterale.   |
| 8. Sportello vano batteria.     |  |

### 3.2 MODELLI GI 548R P - GI 548R T - GI 553R T - LRI 548R P - LRI 548R T - LRI 553R T (FIG. 2)

- |                                 |  |
|---------------------------------|--|
| 1. Leva di funzionamento.       | 8. Sportello vano batteria.  |
| 2. Manubrio.                    | 9. Chiave di sicurezza.  |
| 3. Cesto raccogliërba.          | 10. Regolazione altezza taglio.  |
| 4. Deflettore posteriore.       | 12. Batteria.  |
| 5. Pulsante di sicurezza.       | 13. Leva trazione (solo modelli Gi 548R T - Gi 553R T - LRI 548R T - LRI 553R T) |
| 6. Manopola serraggio manubrio. | 16. Vano porta-batteria (non alimenta la macchina).                              |
| 7. Indicatore cesto pieno.      |  |

## 4 AVVERTENZE DI SICUREZZA GENERALE PER LA MACCHINA

### ATTENZIONE

Leggere tutte le avvertenze di sicurezza, le istruzioni, le illustrazioni e le specifiche fornite con questo macchinario. Se non si osservano tutte le istruzioni elencate di seguito, si può incorrere in folgorazione, incendi e/o lesioni gravi.

### ATTENZIONE

Se ben usata, la macchina è uno strumento di lavoro rapido, comodo ed efficace. Se usata in modo non corretto o senza le dovute precauzioni potrebbe diventare un attrezzo pericoloso. Perché il vostro lavoro sia sempre piacevole e sicuro, rispettare scrupolosamente le norme di sicurezza riportate qui di seguito e nel corso del manuale.

### ATTENZIONE

Questo prodotto genera un campo elettromagnetico durante il funzionamento! Questo campo, in alcune circostanze, può interferire con impianti medici attivi o passivi! Per ridurre il rischio di lesioni gravi o mortali, consigliamo ai portatori di impianti medici di consultare il loro medico e il produttore dell'impianto medico prima di usare questo prodotto!

### ATTENZIONE

La macchina deve essere equipaggiata con i dispositivi di taglio originali consigliati dal costruttore. L'uso di dispositivi non autorizzati può condurre a lesioni gravi o mortali.

### NOTA

Regolamenti nazionali possono limitare l'uso della macchina.

Conservare tutte le avvertenze e le istruzioni per future consultazioni.

### 4.1 NORME DI SICUREZZA

Il termine "utensile elettrico" nelle avvertenze si riferisce all'utensile elettrico alimentato a batteria.

#### Sicurezza nell'area di lavoro

- Tenere pulita e ben illuminata l'area di lavoro.** Se si lavora in aree buie e disordinate possono facilmente verificarsi incidenti.
- Non mettere in funzione gli utensili elettrici in atmosfere esplosive, come in presenza di liquidi infiammabili, gas o polveri.** Gli utensili elettrici creano scintille che possono provocare l'accensione di polveri o fumi.
- Tenere lontani i bambini e ogni altra persona mentre si utilizza un utensile elettrico.** Le distrazioni vi possono far perdere il controllo.

#### Sicurezza elettrica

- Le spine dell'utensile elettrico devono corrispondere alle prese. Non modificare mai la spina. Non utilizzare adattatori della spina su utensili elettrici con messa a terra.** Utilizzando spine non modificate e prese a muro di tipo idoneo, si riduce il rischio di scossa elettrica.
- Evitare il contatto del corpo con superfici collegate a terra, come tubi, radiatori, cucine e frigoriferi.** Se il corpo è collegato a terra, aumenta il rischio di scossa elettrica.
- Non esporre gli utensili elettrici alla pioggia o all'umidità.** Se penetra acqua nell'utensile elettrico aumenta il rischio di scossa elettrica.
- Non usare il cavo elettrico in modo improprio. Non utilizzare il cavo elettrico per trasportare o tirare l'utensile elettrico o per scollegare la spina. Tenere lontano il cavo elettrico da fonti di calore, olio, bordi taglienti o parti in movimento.** Cavi elettrici danneggiati o aggrovigliati aumentano il rischio di scossa elettrica.
- Quando si utilizza un utensile elettrico all'aperto, servirsi di una prolunga idonea per impiego all'aperto.** L'impiego di un cavo idoneo per uso all'aperto riduce il rischio di scossa elettrica.

- f. **In caso di utilizzo di un utensile elettrico in un luogo umido, utilizzare un dispositivo di protezione a corrente residua (RCD).** L'utilizzo di un RCD riduce il rischio di scossa elettrica.

### Sicurezza personale

- a. **Stare all'erta, fare attenzione a quello che si sta facendo e usare il buon senso quando si utilizza un utensile elettrico. Non utilizzare un utensile elettrico se si è stanchi o sotto l'influenza di droghe, alcool o farmaci.** Un momento di disattenzione durante l'utilizzo degli utensili elettrici può provocare gravi lesioni personali.
- b. **Utilizzare i dispositivi di protezione individuale. Indossare sempre protezioni per gli occhi.** I dispositivi di protezione, quali maschere antipolvere, scarpe di sicurezza antiscivolo, caschi, o protezioni acustiche, se impiegati in condizioni appropriate, riducono il rischio di lesioni personali.
- c. **Prevenire l'accensione accidentale. Assicurarsi che l'interruttore sia in posizione off prima di collegare la fonte di alimentazione e/o le batterie, quando si prende o si trasporta l'utensile.** Trasportare utensili elettrici con il dito sull'interruttore o dare potenza a utensili con l'interruttore acceso favorisce incidenti.
- d. **Rimuovere la chiave di regolazione prima di accendere l'utensile elettrico.** Se si lascia attaccata la chiave a una parte rotante dell'utensile elettrico, si possono provocare lesioni personali.
- e. **Non cercare di allungarsi eccessivamente. Cercare punti di appoggio saldi e tenersi sempre bene in equilibrio** per avere un migliore controllo dell'utensile elettrico nelle situazioni impreviste.
- f. **Vestirsi in modo appropriato. Non indossare abiti larghi o gioielli. Tenere i capelli e gli abiti lontani dalle parti in movimento.** Abiti larghi, gioielli o capelli lunghi possono impigliarsi nelle parti in movimento.
- g. **Se sono previsti dispositivi per il collegamento di apparecchi di aspirazione e di raccolta, assicurarsi che siano collegati e utilizzati in modo corretto.** L'utilizzo di questi apparecchi può ridurre i pericoli provocati dalla polvere.
- h. **Evitare che la familiarità conseguita grazie al frequente impiego degli utensili determini un abbassamento del livello di attenzione e l'inosservanza dei principi di sicurezza relativi agli utensili.** Un comportamento negligente può causare gravi lesioni nella frazione di un secondo.

### Utilizzo e manutenzione di un utensile elettrico

- a. **Non forzare l'utensile elettrico. Utilizzare l'utensile elettrico indicato per la propria applicazione.** Un utensile elettrico di tipo corretto funziona meglio e in condizioni di maggiore sicurezza alla velocità per la quale è stato progettato.
- b. **Non utilizzare l'utensile elettrico se l'interruttore non lo accende o non lo spegne correttamente.** L'utensile elettrico può risultare pericoloso e deve essere riparato, se non si riesce a controllarlo con l'interruttore.
- c. **Staccare la spina dalla presa di corrente e/o, se rimovibile, rimuovere il gruppo batteria dal dispositivo elettrico prima di effettuare qualsiasi regolazione, cambiare accessori o riporre dispositivi elettrici.** Queste misure di sicurezza preventive riducono il rischio di avviare accidentalmente l'utensile elettrico.
- d. **Riporre gli utensili elettrici lontano dalla portata dei bambini e non permetterne l'uso alle persone che non hanno familiarità con essi o che non hanno letto queste istruzioni.** Gli utensili elettrici possono risultare pericolosi nelle mani di utenti inesperti.
- e. **Manutenzione degli utensili elettrici e degli accessori. Controllare che le parti mobili non siano disallineate o inceppate, che non vi siano parti rotte o altre condizioni che potrebbero pregiudicare il corretto funzionamento dell'utensile elettrico. Se l'utensile è danneggiato, farlo riparare prima di usarlo.** Molti incidenti sono provocati da una cattiva manutenzione degli utensili elettrici.
- f. **Tenere affilati e puliti i dispositivi di taglio.** Se sottoposti a una corretta manutenzione, i dispositivi di taglio con bordi taglienti si inceppano meno frequentemente e sono più facili da controllare.
- g. **Utilizzare l'utensile elettrico, gli accessori, le punte ecc. in conformità con le presenti istruzioni, tenendo conto delle condizioni di lavoro e del lavoro da svolgere.** L'utilizzo dell'utensile elettrico per operazioni diverse da quelle previste potrebbe dar luogo a una situazione pericolosa.
- h. **Mantenere l'impugnatura e le superfici di presa asciutte, pulite e prive di tracce d'olio e grasso.** Eventuali impugnature e superfici di presa scivolose non consentono di maneggiare e controllare l'utensile con la dovuta sicurezza in situazioni impreviste.

### Utilizzo e manutenzione di un utensile a batteria

- a. **Ricaricare la batteria esclusivamente con il caricatore specificato dal produttore.** Utilizzare un caricabatteria non adatto alla batteria dell'utensile può provocare incendi.
- b. **Utilizzare gli utensili elettrici solo con gruppi batteria compatibili.** L'uso di qualsiasi altro gruppo batteria può provocare lesioni o incendi.

- c. **Quando il pacco batteria non è in uso, tenerlo lontano da altri oggetti metallici, come graffette, monete, chiavi, chiodi, viti o altri piccoli oggetti metallici, che potrebbero effettuare una connessione tra i due terminali.** Mandare in cortocircuito i terminali della batteria potrebbe causare ustioni o un incendio.
- d. **In condizioni di abuso della batteria, potrebbe fuoriuscire liquido; evitare il contatto. In caso di accidentale contatto con il liquido, sciacquare con acqua. Se il liquido viene a contatto con gli occhi, rivolgersi immediatamente ad un medico.** Il liquido che fuoriesce dalla batteria può causare irritazioni o ustioni.
- e. **Non utilizzare un gruppo batteria o un attrezzo che è danneggiato o modificato.** Le batterie danneggiate o modificate possono avere reazioni imprevedibili con conseguente incendio, esplosione o rischio di lesioni.
- f. **Non esporre la batteria o il gruppo batteria al fuoco o a temperature eccessive.** L'esposizione al fuoco o a temperature superiori a 130 °C (265 °F) può provocare esplosioni.
- g. **Seguire le istruzioni sul corretto caricamento della batteria e non ricaricarla in ambienti con temperatura diversa da quella specificata nelle istruzioni.** Ricaricare la batteria impropriamente o a temperature al di fuori di quelle specificate può danneggiare la batteria ed aumentare il rischio d'incendio.

## Assistenza

- a. **Fare eseguire la manutenzione dell'utensile elettrico a personale qualificato e utilizzare solo ricambi identici ai componenti originali.** In questo modo si assicura la sicurezza dell'utensile.
- b. **Non eseguire mai manutenzione su un pacco batteria danneggiato.** La manutenzione delle batterie deve essere eseguita solo dal produttore o da servizi d'assistenza autorizzati dallo stesso.

### 4.1.1 Avvertenze di sicurezza del rasaerba

- a. **Non usare il rasaerba in caso di maltempo, soprattutto in presenza del rischio di fulmini.** In tal modo si riduce il rischio di essere colpiti da un fulmine.
- b. **Ispezionare accuratamente l'area in cui deve essere utilizzato il rasaerba per verificare che non sia presente fauna selvatica.** Durante il funzionamento, il rasaerba può ferire la fauna selvatica.
- c. **Ispezionare accuratamente la zona in cui deve essere utilizzato il rasaerba e rimuovere tutti i sassi, rami e altri oggetti estranei.** Eventuali oggetti scagliati dal rasaerba possono causare lesioni personali.
- d. **Prima di utilizzare il rasaerba, controllare sempre visivamente che le lame e l'unità di taglio non siano usurati o danneggiati.** Le parti usurate o danneggiate aumentano il rischio di lesioni.
- e. **Controllare periodicamente il sacco di raccolta per possibile usura o deterioramento.** Un sacco di raccolta usurato o danneggiato può aumentare il rischio di lesioni personali.
- f. **Mantenere le protezioni in posizione. Le protezioni devono essere funzionanti e montate correttamente.** Una protezione allentata, danneggiata o che non funziona correttamente può causare lesioni personali.
- g. **Tenere tutte le prese d'aria di raffreddamento libere da detriti.** Le prese d'aria ostruite e i detriti possono causare surriscaldamento o rischio di incendio.
- h. **Durante il funzionamento del rasaerba, indossare sempre calzature antiscivolo e protettive. Non utilizzare il rasaerba a piedi nudi o con sandali aperti.** In questo modo si riduce la possibilità di lesioni ai piedi dovute al contatto con la taglierina in movimento.
- i. **Indossare sempre pantaloni lunghi mentre si utilizza il rasaerba.** Le parti del corpo non protette da indumenti possono essere più facilmente lesionate da oggetti scagliati.
- j. **Non utilizzare il rasaerba su erba bagnata. Camminare, non correre.** In questo modo si riduce il rischio di scivolare e cadere, causando lesioni personali.
- k. **Non utilizzare il rasaerba su pendenze eccessivamente ripide.** In questo modo si riduce il rischio di perdere il controllo, scivolare e cadere, causando lesioni personali.
- l. **Quando si lavora su pendii, assicurarsi sempre di riuscire a stare saldamente in piedi, lavorare sempre trasversalmente al pendio, mai in salita o discesa, e prestare estrema attenzione quando si cambia direzione.** In questo modo si riduce il rischio di perdere il controllo, scivolare e cadere, causando lesioni personali.
- m. **Usare estrema cautela quando si tira il rasaerba verso di sé. Accertarsi di conoscere bene l'ambiente circostante.** Ciò riduce il rischio di inciampare durante l'utilizzo del rasaerba.
- n. **Non toccare lame e altre parti pericolose mentre sono ancora in movimento.** Così si riduce il rischio di lesioni da parti in movimento.
- o. **Durante la rimozione del materiale rimasto incastrato nel rasaerba o mentre si pulisce il rasaerba, disinserire tutti gli interruttori di alimentazione e scollegare il gruppo batteria.** Il funzionamento imprevisto del rasaerba può provocare gravi lesioni personali.

- p. **Durante la rimozione del materiale rimasto incastrato nel rasoerba o mentre si pulisce il rasoerba, disinserire tutti gli interruttori di alimentazione e rimuovere (o attivare) il dispositivo di disattivazione.** Il funzionamento imprevisto del rasoerba può provocare gravi lesioni personali.

#### 4.1.2 Informazione agli utenti

IT



**Prodotto conforme ai sensi delle Direttive 2011/65/CE e 2012/19/CE, relative alla riduzione dell'uso di sostanze pericolose nelle apparecchiature elettriche ed elettroniche, nonché allo smaltimento dei rifiuti.**

Questo simbolo riportato sull'apparecchiatura indica che il prodotto alla fine della propria vita utile **deve** essere raccolto separatamente dagli altri rifiuti.

L'utente dovrà, pertanto, conferire l'apparecchiatura giunta a fine vita agli idonei centri di raccolta differenziata dei rifiuti elettronici ed elettrici, oppure riconsegnarla al rivenditore al momento dell'acquisto di una **nuova apparecchiatura di tipo equivalente, in ragione di uno a uno.**

L'adeguata raccolta differenziata per l'avvio successivo dell'apparecchiatura dismessa al riciclaggio, al trattamento e allo smaltimento ambientalmente compatibile, contribuisce ad evitare possibili effetti negativi sull'ambiente e sulla salute, e favorisce il riciclo dei materiali di cui è composta l'apparecchiatura.

Lo smaltimento abusivo del prodotto da parte dell'utente comporta l'applicazione delle sanzioni previste dalla legislazione nazionale.

#### **ATTENZIONE**

**Smaltire le batterie separatamente dalla macchina!**

#### **ATTENZIONE**

**Leggere attentamente anche il manuale di uso e manutenzione della batteria e del caricabatteria!**

## 5 DISPOSITIVI DI PROTEZIONE INDIVIDUALE (DPI)

Per dispositivo di protezione individuale (DPI) si intende qualsiasi attrezzatura destinata a essere indossata dall'operatore allo scopo di proteggerlo contro i rischi per la sicurezza o la salute durante il lavoro, nonché ogni dispositivo o accessorio destinato a tale scopo. L'uso dei DPI non elimina il pericolo di lesione, ma riduce gli effetti del danno in caso di incidente.

Di seguito è riportato l'elenco dei dispositivi di protezione individuale da utilizzare durante l'uso della macchina:

- **Indossare scarpe di sicurezza antitaglio munite di soles antisdrucciolo e puntali d'acciaio.**
- **Indossare gli occhiali o la visiera protettivi. Gli oggetti lanciati che rimbalzano possono causare gravi lesioni agli occhi.**
- **Applicare protezioni dai rumori; per esempio le cuffie o i tappi.**

#### **ATTENZIONE**

**L'uso delle protezioni per l'udito richiede maggior attenzione e prudenza, perché la percezione di segnali acustici di pericolo (grida, allarmi, ecc.) è limitata. Adeguati dispositivi di protezione riducono il rischio di perdita dell'udito.**

- **Calzare guanti che permettano il massimo assorbimento delle vibrazioni.**
- **Indossare abbigliamento protettivo di sicurezza omologato. La giacca e la salopette di protezione sono l'ideale.**

#### **ATTENZIONE**

**L'abbigliamento deve essere adatto e non d'impaccio. Indossare un abito aderente protettivo. Non portare abiti, scarpe, cravatte o monili che potrebbero impigliarsi nella macchina, nella sterpaglia o altro. Raccogliere i capelli lunghi e proteggerli.**

**NOTA**

Fatevi consigliare dal vostro rivenditore di fiducia per la scelta dell'abbigliamento adeguato.

## 6 ASSEMBLAGGIO

**ATTENZIONE**

**Assicurarsi che tutti i componenti della macchina siano ben collegati e le viti serrate.**

IT

**NOTA**

Seguire scrupolosamente le norme locali per lo smaltimento degli imballi.

### 6.1 MANUBRIO (GI 548 P - GI 548 V - GI 553 V - LRI 548 P - LRI 548 V - LRI 553 V)

#### 6.1.1 Montaggio manubrio (Fig. 4)

La macchina viene fornita con il manubrio smontato. Per assemblare il manubrio procedere come segue:

1. Inserire la levetta di sblocco (A) nel supporto (B), facendo passare la vite fra il supporto (B) e (C). Tra il supporto (B) e il supporto (C) è presente una molla, la vite deve passarci dentro.
2. Inserire il pomolo (D) per fissare la levetta (A). Il serraggio del dado regola la rigidità dell'azionamento della levetta (A): stringere il dado per rendere l'azionamento più rigido, allentare il dado per rendere l'azionamento più morbido.
3. Il manubrio viene consegnato con le viti dei supporti avvitate solo parzialmente. L'utente deve avvitare completamente le viti con la chiave Torx fornita in dotazione.

Eseguire l'operazione su entrambi i lati del manubrio.

#### 6.1.2 Altezza del manubrio (Fig. 4, Fig. 5)

Aprire le levette di sblocco (A) ed alzare o abbassare il manubrio (B). Richiudere le levette di sblocco (A) per fissare la posizione del manubrio (B).

#### 6.1.3 Piegare il manubrio

Per facilitare trasporto e rimessaggio, il manubrio può essere piegato: allentare la levetta di sblocco manubrio (A, Fig. 6) e ruotare il manubrio verso le ruote anteriori.

**NOTA**

Prestare attenzione ad evitare pizzicamenti o stiramenti dei cavi.

Prima di utilizzare la macchina, riportare il manubrio nella posizione di lavoro.

### 6.2 MANUBRIO (GI 548R P - GI 548R T - GI 553R T - LRI 548R P - LRI 548R T - LRI 553R T)

#### 6.2.1 Montaggio manubrio (Fig. 7, Fig. 8, Fig. 9)

Sollevarlo il manubrio (B). Serrare i pomelli (A) dopo avere posizionato il manubrio (B) e deciso l'altezza dello stesso, scegliendo una delle due posizioni (C). Bloccare il manubrio inserendo i perni nei fori (C).

#### 6.2.2 Altezza del manubrio (Fig. 9)

Svitare i pomelli (A) ed alzare o abbassare il manubrio (B).

#### 6.2.3 Piegare il manubrio

Allentare i pomelli (A, Fig. 8). Sbloccare il manubrio (B) rimuovendo i perni dai fori (C, Fig. 8). Ruotare il manubrio (B) verso il vano batteria (Fig. 7).

### 6.3 MONTAGGIO CESTO RACCOGLIERBA (FIG. 16)

#### Posizionamento del cesto (Fig. 17)

- Alzare il deflettore (G).
- Appoggiare i due ganci (H) sul perno del deflettore (I).
- Abbassare il deflettore e assicurarsi che chiuda completamente la parte superiore del cesto raccogliërba.

### 6.4 MONTAGGIO BATTERIA

- Aprire il coperchio del vano batterie (8, Fig. 1).
- Spingere la batteria nella sua sede fino a quando si blocca in posizione (Fig. 10).
- **Modelli Gi 548 P - Gi 548 V - Gi 553 V - LRi 548 P - LRi 548 V - LRi 553 V:** È possibile inserire due batterie, la batteria (A) sarà quella utilizzata e (B) sarà di riserva (Fig. 11).
- **Modelli Gi 548R P - Gi 548R T - Gi 553R T - LRi 548R P - LRi 548R T - LRi 553R T:** È possibile inserire una batteria nel vano (A); il vano non utilizzato (B) funge da porta-batteria (Fig. 11).

#### NOTA

La macchina è stata progettata per ospitare contemporaneamente due batterie nello stesso vano. Utilizzando due batterie, si potranno estendere i tempi di funzionamento. Sarà il sistema della macchina a decidere come gestire la carica delle batterie.

## 7 PREPARAZIONE AL LAVORO

### 7.1 DISPLAY (FIG. 21) (SPECIFICO PER I MODELLI GI 548 P - GI 548 V - GI 553 V - LRi 548 P - LRi 548 V - LRi 553 V)

Accendere il display premendo una volta il pulsante ON/OFF (A).

Rif.	Descrizione
(A)	Pulsante ON/OFF.
(B) <sup>(1)</sup>	Pulsante di incremento velocità di avanzamento. Premere una volta per aumentare la velocità di una tacca. Tenere premuto per aumentare la velocità fino al rilascio del pulsante.
(C)	<b>Gi 548 V - Gi 553 V - Gi 548R T - Gi 553R T - LRi 548 V - LRi 553 V - LRi 548R T - LRi 553R T:</b> Indicatore di velocità di avanzamento. Durante l'uso è possibile ridurre i giri motore per risparmiare energia attivando la modalità "ECO" tramite l'apposito pulsante. Nei modelli a trazione è anche possibile regolare manualmente la velocità tramite i pulsanti (+) e (-) sul display. In totale, ci sono sette livelli di velocità tra cui scegliere. È importante notare che ogni volta che si accende la macchina, la velocità impostata in precedenza viene memorizzata, anche quando la macchina viene spenta. <b>Gi 548 P - Gi 548R P - LRi 548 P - LRi 548R P:</b> Indicatore della potenza assorbita dalle batterie.
(D)	Spia blu. Si accende fissa quando è avvenuta la connessione con il dispositivo mobile. Vedi capitolo 9.3 <i>Applicazione mobile</i> .
(E)	Spia ECO. Si accende quando la modalità ECO è attiva.
(F) <sup>(1)</sup>	Velocità massima di avanzamento (Lepre). Sempre accesa.
(G)	Spia di allarme. Indica che la macchina presenta una problematica che può essere risolta dall'operatore. Esempio: surriscaldamento della batteria o utilizzo eccessivo della macchina. Interrompere il lavoro e lasciare a riposo la macchina per alcuni minuti.
(H)	Spia di assistenza. Indica che potrebbe essersi presentato un problema non risolvibile dall'operatore. Interrompere immediatamente il lavoro e rivolgersi al più presto a un Centro Assistenza Autorizzato.
(I)	Simbolo batteria. Sempre acceso.

Rif.	Descrizione
(J)	<p>Indicatore di carica della batteria. Sono presenti due indicatori, a destra e a sinistra del display. Il numero di LED accesi ed il colore, indica la carica residua:</p> <ul style="list-style-type: none"> <li>• 4 LED accesi verdi: carica residua superiore al 75%.</li> <li>• 3 LED accesi verdi: carica residua tra il 50% e il 75%.</li> <li>• 2 LED accesi gialli: carica residua tra il 25% e il 50%.</li> <li>• 1 LED acceso rosso: carica residua inferiore al 25%. Interrompere il lavoro il prima possibile e caricare la batteria. In caso contrario, la durata della batteria si ridurrà notevolmente.</li> <li>• 1 LED lampeggiante rosso: carica residua inferiore al 10%. Interrompere il lavoro e caricare la batteria. In caso contrario, la batteria si danneggerà.</li> </ul> <p>Vedi capitolo 8.2.1 <i>Monitoraggio del livello di ricarica (Fig. 14)</i> per ulteriori informazioni.</p>
(K) <sup>(1)</sup>	Pulsante di riduzione velocità di avanzamento. Premere una volta per ridurre la velocità di una tacca. Tenere premuto per ridurre la velocità fino al rilascio del pulsante.
(L)	Pulsante ECO. Attiva la modalità risparmio energetico.
(M) <sup>(1)</sup>	Velocità minima di avanzamento (Tartaruga). Sempre accesa.

<sup>(1)</sup> Non disponibile nei modelli con trazione a spinta.

## 8 AVVIAMENTO

### 8.1 VERIFICA DELLA MACCHINA



#### ATTENZIONE

Assicurarsi che la batteria non sia inserita nel suo alloggiamento.

Prima di iniziare il lavoro occorre:

- controllare che la leva di funzionamento e il pulsante di sicurezza siano liberi nel movimento, senza forzature, e che al rilascio tornino automaticamente e rapidamente nella posizione neutra;
- controllare che la leva di funzionamento rimanga bloccata, se non viene premuto il pulsante di sicurezza;
- controllare che i passaggi dell'aria di raffreddamento non siano ostruiti;
- controllare che le impugnature e protezioni della macchina siano pulite ed asciutte, correttamente montate e saldamente fissate alla macchina;
- controllare che i dispositivi di taglio e le protezioni non siano danneggiati;
- controllare che la macchina non rechi segni di usura o di danneggiamento dovuti a urti o altre cause ed effettuare le necessarie riparazioni;
- controllare che la batteria sia in buone condizioni e che non ci siano segni di danneggiamento. Non usare la macchina con una batteria danneggiata o usurata;
- caricare la batteria, secondo le modalità indicate nel capitolo 8.3 *Carica della batteria*.

## 8.2 VERIFICA DELLO STATO DELLA BATTERIA

### 8.2.1 Monitoraggio del livello di ricarica (Fig. 14)

1. Quando il pacco batterie si sta caricando normalmente, i LED1, LED2, LED3 e LED4 (C) lampeggiano sotto forma di barra di avanzamento. Quando il pacco batteria è carico, i quattro LED sono sempre accesi per cinque secondi, per poi entrare in modalità di ibernazione, dove le luci sono tutte spente.
2. In modalità standby, il pacco batteria è dotato di un pulsante per il controllo del livello di carica. È sufficiente premere il pulsante (B) per leggere il livello di carica del pacco batteria, come indicato dagli indicatori LED (C):

Display LED batteria	Stato della carica
4 LED accesi	Capacità residua $\geq 75\%$ .
3 LED accesi	Capacità residua $\geq 50\%$ .
2 LED accesi	Capacità residua $\geq 25\%$ . Interrompere il lavoro il prima possibile e caricare la batteria.
1 LED acceso	Capacità residua $\geq 10\%$ . Interrompere il lavoro il prima possibile e caricare la batteria. In caso contrario, la durata della batteria si ridurrà notevolmente.
1 LED acceso lampeggiante	Quando il LED1 lampeggia, significa che la carica residua della batteria è $\leq 10\%$ , ma la batteria non smette di scaricarsi. Quando la frequenza di lampeggiamento aumenta, è necessario interrompere la scarica e caricare immediatamente la batteria, altrimenti la batteria si danneggerà. Caricare la batteria il prima possibile. In caso contrario, la durata della batteria si ridurrà notevolmente.

3. In modalità ibernazione, premere il pulsante (B) per risvegliarla. La batteria entrerà nuovamente in modalità ibernazione dopo 10 minuti.

## 8.3 CARICA DELLA BATTERIA



### CAUTELA

**Accertarsi che la tensione di rete della presa di corrente corrisponda a quella indicata sull'etichetta del caricabatteria.**

### 8.3.1 Utilizzo corretto

- Prima di avviare la procedura di ricarica, verificare attentamente che il caricabatterie sia collocato su una superficie stabile e ben ventilata, al riparo dall'acqua.
- Controllare che la tensione di rete della presa di corrente sia conforme alle specifiche del caricabatterie indicate sulla targhetta (mai collegarlo ad una tensione diversa), assicurarsi che la presa di corrente sia in condizioni ottimali.
- Durante la ricarica, non coprire il caricabatterie e mantenerlo ben ventilato. NON coprire le griglie di ventilazione del caricabatterie e NON posizionarlo su una superficie morbida come una coperta o un cuscino. Assicurati che le griglie di ventilazione del caricabatterie siano pulite.
- Non utilizzare batterie che si sono surriscaldate durante il processo di ricarica, poiché le celle delle batterie potrebbero aver subito danni pericolosi.
- Mai caricare o utilizzare batterie che si sono surriscaldate; sostituiscele immediatamente, se possibile.
- La batteria è dotata di una protezione che impedisce la ricarica se la temperatura ambientale non è compresa fra  $0\text{ }^{\circ}\text{C}$  e  $+45\text{ }^{\circ}\text{C}$ .
- La batteria può essere ricaricata in ogni momento, anche parzialmente, senza il rischio di danneggiarla.
- Mai scaricare completamente il pacco batterie, scaricare completamente il pacco batterie porterà all'invecchiamento prematuro delle celle delle batterie.



### ATTENZIONE

**Usare solo batterie originali. L'uso di batterie di tipo non corretto può comportare il rischio di incendio, esplosioni e lesioni personali.**

### 8.3.2 Modalità di ricarica (Fig. 15)

- Inserire la spina di alimentazione del caricabatteria nella presa di rete. Il LED (B) si illumina di luce verde.
- Assicurarsi che la batteria sia compatibile con il caricabatteria. Inserire la batteria nel caricabatteria come mostrato dalla freccia in figura, facendo attenzione a sentirli incastrare completamente. Quando si avverte un clic, ciò indica che sono stati inseriti correttamente e che la batteria è stata installata con successo. Se la spina del caricabatteria è collegata alla presa di corrente, inizierà a lampeggiare un LED (B) di colore verde per indicare l'inizio della ricarica.
- La batteria è completamente carica quando le luci LED (E) si illuminano di luce verde fissa.

#### ATTENZIONE

**Scollegare sempre il carica batteria dalla rete al termine di ogni ricarica della batteria.**

#### ATTENZIONE

**Se la batteria ricaricabile non si carica, verificare che il cavo di alimentazione sia ben collegato. Se ancora non si riesce a caricare la batteria, contattare un centro assistenza autorizzato. Una corretta ricarica della batteria contribuisce al suo buon funzionamento nel tempo. La batteria deve essere ricaricata quando si nota un calo di potenza dell'apparecchio.**

### 8.3.3 Legenda indicatori LED caricabatteria (B, Fig. 15)

Display LED	Stato del caricabatteria
Luce verde	Modalità standby
Luce verde lampeggiante	In ricarica
Luce rossa	Caricabatteria anomalo
Luce rossa lampeggiante	Protezione anomala della batteria

### 8.3.4 Fine della ricarica

- Scollegare l'alimentazione quando la ricarica è completa.
- Premere il pulsante (D, Fig. 15) per sfilare la batteria.

## 8.4 AVVIAMENTO DELLA MACCHINA

#### ATTENZIONE

**La macchina è dotata di un circuito di sicurezza per impedire l'uso non autorizzato! Prima di avviare la macchina si deve inserire la chiave di sicurezza (9, Fig. 1) e toglierla ogni volta che si interrompe o si termina il lavoro.**

Prima di avviare la macchina inserire la batteria nel suo alloggiamento.

Nei modelli Gi 548R P - Gi 548R T - Gi 553R T - LRi 548R P - LRi 548R T - LRi 553R T il vano batteria si trova vicino al lato dell'operatore (A, Fig. 11).

- Avviare la macchina in un'area sgombra, dove non ci sia erba alta. Ispezionare l'area da tagliare e ripulirla da sassi, ossi, pezzi di legno e simili.
- Leggere le norme di sicurezza elencate in questo libretto.
- Prima di avviare il motore, assicurarsi che la lama non sia bloccata.
- Avviare il motore come descritto nelle istruzioni e con i piedi ben distanti dalla lama.

### 8.4.1 Avviamento motore (Fig. 12) (Specifico per modelli Gi 548 P - Gi 548 V - Gi 553 V - LRi 548 P - LRi 548 V - LRi 553 V)

Per effettuare l'avviamento:

- Inserire la chiave di sicurezza (A) nella sua sede (B).
- Premere il pulsante ON/OFF (A, Fig. 21) sul display.
- Premere il pulsante di sicurezza (C, Fig. 12) e azionare la leva (D, Fig. 12).

### **ATTENZIONE**

**In caso surriscaldamento, la batteria si disinserisce per motivi di sicurezza tramite il circuito di protezione. Estrarre la batteria dalla macchina e lasciarla raffreddare. Una volta che si è raffreddata è possibile rimontarla nella macchina e proseguire il lavoro.**

IT

#### **8.4.2 Avviamento motore (Fig. 12) (Specifico per modelli Gi 548R P - Gi 548R T - Gi 553R T - LRi 548R P - LRi 548R T - LRi 553R T)**

Per effettuare l'avviamento:

- Inserire la chiave di sicurezza (A) nella sua sede (B).
- Premere il pulsante di sicurezza (C, Fig. 12) e azionare la leva (D, Fig. 12).

### **ATTENZIONE**

**In caso surriscaldamento, la batteria si disinserisce per motivi di sicurezza tramite il circuito di protezione. Estrarre la batteria dalla macchina e lasciarla raffreddare. Una volta che si è raffreddata è possibile rimontarla nella macchina e proseguire il lavoro.**

## **9 UTILIZZO DELLA MACCHINA**

### **9.1 USI PROIBITI**

- La macchina deve essere utilizzata solamente per il taglio di superfici erbose in giardini o parchi privati.
- La macchina non deve essere utilizzata per il taglio di altri materiali, in particolare per materiali che si trovano al di sopra del livello del terreno, per i quali sia necessario sollevare la macchina stessa.
- La macchina non deve essere utilizzata per tritare rami, o materiali più consistenti dell'erba.
- La macchina non deve essere utilizzata per aspirare o raccogliere dal terreno materiali consistenti, polverosi, rifiuti di ogni genere, sabbia o ghiaia.
- La macchina non deve essere utilizzata per spianare rilievi o asperità del terreno; la lama non deve mai toccare il terreno stesso.
- La macchina non deve essere utilizzata per trasportare, spingere o trainare altri oggetti, carrelli o simili.
- È proibito applicare alla presa di forza della macchina utensili applicazioni che non siano quelli indicati dal costruttore.

### **9.2 NORME DI LAVORO**

- Non usare mai la macchina su erba bagnata o su altre superfici sdruciolevoli. Tenere saldamente l'impugnatura con due mani. Camminare, non correre mai.
- Su terreni in pendenza, si taglia trasversalmente, mai in salita o in discesa netta; non tagliate su pendenze troppo forti.
- Tagliate soltanto alla luce del giorno o con una forte illuminazione artificiale.
- Assicuratevi che il deflettore posteriore sia sempre posizionato correttamente.
- Se si urta un oggetto, fermate il motore e rendersi ben conto dei danni subiti dalla macchina; non ripartite mai senza avere riparato tali eventuali danni.
- Non inclinate la macchina all'avviamento: la lama esposta potrebbe causare dei danni.
- Non mettersi mai davanti alla macchina con il motore avviato.
- Fermate il motore se dovete attraversare un sentiero, un camminamento e simile, e quando si trasporta la macchina da un'area di taglio all'altra.
- Fermare il motore e togliere la chiave di sicurezza prima di togliere il cesto e quando si pulisce il foro di scarico dell'erba.
- Mantenere sempre una posizione stabile sui pendii.
- Usare estrema attenzione quando si cambia direzione sui pendii.
- Assicuratevi che siano utilizzati solo dispositivi di taglio originali.
- Usare estrema cautela nell'invertire la direzione o tirare la macchina verso di se.
- Non toccare mai le lame prima di aver scollegato la chiave di sicurezza (9, Fig. 1) e prima che le lame siano ferme completamente.
- Non usare mai la macchina se il cesto presenta rotture o è intasato dall'erba.

- In caso di vibrazioni anomale: verificare il danno, sostituire le parti danneggiate e controllare e serrare i componenti allentati.

## 9.3 APPLICAZIONE MOBILE

### 9.3.1 Collegare la macchina all'applicazione

Accendere la macchina. Nelle macchine dotate di display, la spia blu si accende fissa quando è avvenuta la connessione con il dispositivo mobile. La ricerca può essere riattivata rimuovendo e reinserendo la batteria. Per dettagli specifici, fare riferimento alle istruzioni nell'applicazione dedicata (Oleo-Mac Hub - Efcò Hub). L'applicazione è gratuita per i dispositivi mobili e fornisce funzioni estese (informazioni aggiuntive sulla macchina, dettagli, guida, parti della macchina e manutenzione). Le macchine dotate di tecnologia wireless integrata possono connettersi ai dispositivi mobili e abilitare funzioni aggiuntive.

IT

### 9.3.2 Primo utilizzo dell'applicazione

1. Scaricare l'applicazione sul proprio dispositivo mobile.
2. Registrarsi nell'applicazione.
3. Seguire le istruzioni per collegare e registrare la macchina.

#### NOTA

L'applicazione Oleo-Mac Hub - Efcò Hub è disponibile per il download in tutti i mercati. Rivolegersi a un Centro Assistenza Autorizzato per maggiori informazioni.

## 9.4 REGOLAZIONE ALTEZZA TAGLIO



### ATTENZIONE

**Spegner sempre il motore quando si vuole regolare l'altezza di taglio.**

Ruotare la leva (Fig. 13) a destra o a sinistra per abbassare o alzare la macchina.

## 9.5 INDICATORE CESTO PIENO

Sopra al cesto raccogliherba è presente un deflettore indicatore di cesto pieno. Quando il deflettore è alzato (A, Fig. 18) sta ad indicare che il cesto si sta riempiendo d'erba. Quando invece il deflettore è abbassato (B, Fig. 18) sta ad indicare che il cesto è pieno ed è necessario vuotarlo.

## 9.6 MULCHING

Sui rasaerba è montata di serie la lama mulching. Questa configurazione permette di scegliere tra tre diversi modi di tagliare l'erba:

1. **Con il sacco montato:** la lama mulching consente un maggiore sminuzzamento dell'erba tagliata per ottenere un migliore caricamento del sacco.
2. **Con il sacco smontato e il deflettore posteriore chiuso:** la lama mulching consente un buon sminuzzamento dell'erba tagliata per permettere di scaricare direttamente sul terreno.
3. **Mulching:** per fare il mulching vero e proprio è necessario montare il tappo mulching (C, Fig. 22, Fig. 23) per ottenere il massimo sminuzzamento dell'erba tagliata. Il tappo mulching (C, Fig. 22, Fig. 23) codice 66110828R va montato inserendolo nel foro sotto il deflettore posteriore (D).

### Note sul taglio dell'erba con il mulching

Utilizzando il rasaerba con il mulching è necessario che l'erba non superi i 5-6 cm d'altezza. È comunque buona norma non utilizzare un'altezza del rasaerba troppo bassa. Non rispettare queste norme può compromettere l'effetto mulching e nei casi più gravi causare lo stallo del motore.

## 9.7 SCARICO LATERALE (SOLO PER MODELLI GI 548 P - GI 548 V - GI 553 V - LRI 548 P - LRI 548 V - LRI 553 V)

Se l'operatore non vuole raccogliere l'erba, ma scaricarla sul terreno, viene fornito assieme alla macchina il deflettore laterale (Fig. 24).

Per utilizzare lo scarico laterale è necessario smontare il sacco raccogliherba e montare il tappo mulching (vedi capitolo 9.6 *Mulching*).

Per montare il deflettore laterale (A, Fig. 26), premere il fermo di sicurezza (E, Fig. 25), sollevare il portello laterale (B) e agganciare le due linguette (C, Fig. 26, Fig. 27) al perno (D). Rilasciare quindi il portello (B, Fig. 28), la cui molla terrà bloccato il deflettore (A).

### ATTENZIONE

**Un errato montaggio del kit deflettore scarico laterale può portare a gravi lesioni per l'operatore o per gli astanti.**

### ATTENZIONE

**Alla rimozione del gruppo scarico laterale accertarsi della corretta chiusura del portello mediante l'apposito dispositivo a scatto.**

## 9.8 FALCIATURA (SOLO MODELLI A TRAZIONE)

Per azionare l'avanzamento portare la leva trazione (A) in contatto con il manubrio (B, Fig. 29).

## 10 ARRESTO MOTORE

### 10.1 ARRESTO MOTORE (MODELLI GI 548 P - GI 548 V - GI 553 V - LRI 548 P - LRI 548 V - LRI 553 V)

Rilasciare la leva di funzionamento (D, Fig. 12).

A lavoro ultimato rimuovere la chiave di sicurezza (A, Fig. 12).

### ATTENZIONE

- Per arrestare la lama è sufficiente rilasciare la leva di funzionamento (D, Fig. 12). Dopo aver rilasciato la leva (D) il motore elettrico e la lama continuano a girare per circa 3 secondi!
- Per spegnere il display, premere il pulsante ON/OFF.

### ATTENZIONE

**Verificare, prima di ogni utilizzo, che il rilascio della leva di funzionamento provochi l'arresto del motore in pochi secondi. Fare verificare il corretto tempo di arresto della lama periodicamente da un Centro Assistenza Autorizzato.**

### 10.2 ARRESTO MOTORE (MODELLI GI 548R P - GI 548R T - GI 553R T - LRI 548R P - LRI 548R T - LRI 553R T)

Rilasciare la leva di funzionamento (D, Fig. 12).

A lavoro ultimato rimuovere la chiave di sicurezza (A, Fig. 12).

### ATTENZIONE

**Per arrestare la lama è sufficiente rilasciare la leva di funzionamento (D, Fig. 12). Dopo aver rilasciato la leva (D) il motore elettrico e la lama continuano a girare per circa 3 secondi!**

### ATTENZIONE

**Verificare, prima di ogni utilizzo, che il rilascio della leva di funzionamento provochi l'arresto del motore in pochi secondi. Fare verificare il corretto tempo di arresto della lama periodicamente da un Centro Assistenza Autorizzato.**

## 11 MANUTENZIONE

### ATTENZIONE

- Durante le operazioni di manutenzione indossare sempre i guanti protettivi.
- Non effettuare le manutenzioni con motore o batteria calda. Fermare la macchina e lasciarla raffreddare. Effettuare la manutenzione con la macchina spenta e la batteria rimossa.
- La mancata o non corretta manutenzione, la rimozione o la modifica di dispositivi di sicurezza e/o l'uso di parti di ricambio non originali, possono causare lesioni gravi o mortali all'operatore o a terzi.

### ATTENZIONE

**Leggere attentamente anche il manuale di uso e manutenzione della batteria e del caricabatteria!**

### ATTENZIONE

**Prima di effettuare qualsiasi pulizia o riparazione, fermare il motore, scollegare la batteria e staccare la chiave di sicurezza.**

### 11.1 RAFFREDDAMENTO MOTORE

Per evitare il surriscaldamento e danni al motore le griglie di aspirazione dell'aria di raffreddamento devono essere sempre mantenute pulite e libere da erba e detriti.

### 11.2 GESTIONE DELLA BATTERIA

#### 11.2.1 Manutenzione e conservazione della batteria

### ATTENZIONE

**Leggere attentamente anche il manuale di uso e manutenzione della batteria e del caricabatteria!**

- Conservare il pacco batteria fuori dalla portata dei bambini, in un luogo buio e asciutto, ad una temperatura compresa tra 0 – 23 °C, in assenza di polvere o atmosfera corrosiva. Non conservare sotto la luce solare diretta.
- Conservare e trasportare il pacco batteria nella sua confezione originale.
- Tenere le batterie inutilizzate lontano da graffette, monete, chiavi, chiodi, viti e altri oggetti di metallo che potrebbero causare un corto circuito tra i contatti. Non mettere in cortocircuito un pacco batteria.
- Riporre i pacchi batteria in modo ordinato. Evitare di riporli in modo disordinato in un contenitore, ad esempio una scatola o in un cassetto, dove potrebbero essere messi in cortocircuito a vicenda o da altri oggetti metallici. Un cortocircuito tra i contatti del pacco batteria può causare ustioni o incendi.
- Tenere la presa d'aria del pacco batteria libera da polvere e sporco. Pulire il pacco batteria con un panno asciutto e morbido. In caso di sporco ostinato, utilizzare un panno leggermente umido.
- Ispezionare regolarmente il pacco batteria. In caso di danni visibili, segni di usura o altri problemi, interrompere l'uso del pacco batteria e contattare un Centro Assistenza Autorizzato.
- Non lasciare inserito il pacco batteria inutilizzato sul caricabatteria per un lungo periodo di tempo. Riporre il pacco batteria nella sua confezione originale o altro luogo asciutto.
- Se il pacco batteria non è utilizzato per un lunghi periodi, effettuare una ricarica completa quando viene riposto inizialmente e ogni 15 – 30 giorni successivi, per prevenire deterioramento e danni.
- In caso di sovraccarico o surriscaldamento, la batteria viene scollegata automaticamente dal circuito di protezione per motivi di sicurezza. Scollegare il caricabatteria dalla presa di corrente e rimuovere la batteria. Lasciare raffreddare completamente la batteria. Una volta che la batteria si è raffreddata, è possibile riprendere la procedura di ricarica.

### 11.3 MANUTENZIONE DEL DISPOSITIVO DI TAGLIO

### ATTENZIONE

**Prima di effettuare qualsiasi pulizia o riparazione, fermare il motore, scollegare la batteria e staccare la chiave di sicurezza.**

 **ATTENZIONE**

**Maneggiare le lame sempre con molta cautela. Indossare sempre dei guanti protettivi.**

 **ATTENZIONE**

**Una lama deformata o rovinata deve essere sostituita.**

IT

- Mantenere il tagliente della lama sempre ben affilato.
- Una lama non affilata non Vi permetterà di ottenere un taglio di buona qualità.

#### 11.4 LAMA

 **ATTENZIONE**

**Lavorare con guanti di protezione per verificare lo stato delle lame. Fare attenzione perchè le lame possono ruotare anche a motore spento.**

 **ATTENZIONE**

**Verificare periodicamente che il bullone (A, Fig. 19) sia serrato a 25 Nm (2.5 kgm).**

Se con il trascorrere del tempo la falciatura dell'erba non è più soddisfacente, probabilmente le lame hanno bisogno di essere affilate. Una lama male affilata strappa l'erba e provoca un ingiallimento del prato. Se le lame sono danneggiate o storte devono essere sostituite.

- L'affilatura delle lame è un'operazione molto delicata. Se non viene tenuto conto della perfetta equilibratura delle stesse, possono causare vibrazioni anomale che portano all'allentamento delle lame con pericolose conseguenze per l'operatore.
- Le lame devono essere montate con il giusto verso. Il montaggio sbagliato può causare un errato serraggio con conseguente allentamento delle lame durante il lavoro con pericolose conseguenze per l'operatore.

Per questi motivi l'equilibratura e la sostituzione delle lame deve essere effettuata da un nostro **Centro Assistenza Autorizzato**.

 **ATTENZIONE**

**La lama mulching deve essere montata come in Fig. 19. Per avere la certezza del montaggio corretto della lama, assicurarsi di vedere marchio e codice impressi sulla lama.**

 **ATTENZIONE**

**Non saldare, raddrizzare o modificare la forma di apparati di taglio danneggiati nel tentativo di ripararli. Queste operazioni possono determinare il distacco dell'apparato di taglio e provocare lesioni gravi o letali.**

 **ATTENZIONE**

**Sostituire sempre anche il bullone (A, Fig. 19) e la rondella (B).**

#### 11.5 CESTO RACCOGLIERBA

 **ATTENZIONE**

**Fermare il motore e togliere la chiave di sicurezza (9, Fig. 1) prima di togliere il cesto e quando si pulisce il foro di scarico dell'erba.**

Verificare sovente che il cesto raccoglierba non sia montato male o danneggiato.

Verificare che le maglie della tela del cesto raccoglierba non siano intasate; se lo sono, lavare il cesto con acqua e lasciarlo asciugare completamente prima di rimontarlo.

Se si lavora con un cesto raccoglierba danneggiato o con le maglie intasate, il cesto non potrà riempirsi totalmente.

Se si lavora invece con un cesto lavato ma ancora umido, le maglie si intaseranno più facilmente.

## 11.6 MANUTENZIONE STRAORDINARIA

È necessario, a fine stagione se con uso intenso, ogni due anni con uso normale provvedere ad un controllo generale da eseguirsi con un tecnico specializzato della rete di assistenza.

Trova il Centro Assistenza Autorizzato più vicino a te su: <https://www.myemak.com/int/filiali-e-distributori/distributori>.



### ATTENZIONE

- **Tutte le operazioni di manutenzione non riportate sul presente manuale devono essere effettuate da un Centro Assistenza Autorizzato. Per garantire un costante e regolare funzionamento della macchina, ricordate che le eventuali sostituzioni delle parti di ricambio dovranno essere effettuate esclusivamente con RICAMBI ORIGINALI.**
- **Eventuali modifiche non autorizzate e/o l'uso di parti di ricambio non originali possono causare lesioni gravi o mortali all'operatore o a terzi e sono causa del decadimento immediato della garanzia.**

- Sostituire le parti usurate o danneggiate.
- Dopo ogni utilizzo della macchina, pulire la parte inferiore dai residui di erba.
- Mantenere il taglio della lama sempre ben affilato.
- Una lama non affilata non Vi permetterà di ottenere un taglio di buona qualità.

## 11.7 TABELLA DI MANUTENZIONE

Vi preghiamo di notare che i seguenti intervalli di manutenzione si applicano solamente per le normali condizioni di funzionamento. Se il vostro lavoro quotidiano e più gravoso rispetto al normale gli intervalli di manutenzione devono essere ridotti di conseguenza.		Prima di ogni utilizzo	Dopo ogni sosta	Settimanalmente	Se danneggiato o difettoso
Macchina completa	Ispezionare: perdite, crepe e usura	x	x		
Controlli: starter e leva acceleratore (solo nei modelli che ne sono provvisti)	Verificare il funzionamento	x	x		
Lama	Ispezionare: danni e usura	x	x		
	Sostituire				x
Arresto lama	Verificare funzionamento	x			
	Sostituire				x
Tutte le viti e i dadi accessibili	Ispezionare e riserrare			x	
Cesto raccogli erba e deflettore posteriore	Controllare se usurati o danneggiati	x	x		

## 12 TRASPORTO

- Per facilitare il trasporto, il manubrio può essere piegato, vedi 6.1.3 *Piegare il manubrio*. Con il manubrio piegato, la macchina può essere posizionata in verticale.
- Togliere il cesto raccogliherba.
- Trasportare la macchina a motore spento.



### ATTENZIONE

**Per il trasporto della macchina su veicolo accertarsi del corretto e robusto fissaggio sul veicolo tramite cinghie. Togliere la chiave di sicurezza (9, Fig. 1) ma non scollegare la batteria. La macchina va trasportata in posizione orizzontale, oppure in posizione verticale con il manubrio piegato. Assicurarsi inoltre che non vengano violate le vigenti norme di trasporto per tali macchine.**

## 13 RIMESSAGGIO

### ATTENZIONE

**Leggere attentamente anche il manuale di uso e manutenzione della batteria e del caricabatteria!**

### ATTENZIONE

**Dopo ogni utilizzo della macchina, pulire la parte inferiore evitando, assolutamente, l'impiego di getti d'acqua (Fig. 20).**

### ATTENZIONE

**Prima di effettuare qualsiasi pulizia o riparazione, fermare il motore, scollegare la batteria e staccare la chiave di sicurezza.**

- Controllare il buon stato della macchina.
- Controllare che tutti i bulloni ed i dadi siano ben serrati.
- Applicare grasso od olio motore alle parti soggette a ruggine.
- Mettere la macchina in un luogo asciutto, possibilmente con fondo di cemento. Per proteggerlo dall'umidità, potete metterlo su delle assi o su una lamiera.
- Le procedure di messa in servizio dopo un rimessaggio invernale sono le stesse che si effettuano durante l'avvio normale della macchina (8 *Avviamento*).
- Non lasciate mai la macchina in luoghi dove si possono accumulare vapori di combustibile che potrebbero provocare incendi.
- Prima di mettere la macchina in un luogo chiuso, lasciate raffreddare il motore.

Per facilitare il rimessaggio, il manubrio può essere piegato, vedi 6.1.3 *Piegare il manubrio*. Con il manubrio piegato, la macchina può essere posizionata in verticale.

## 14 TUTELA AMBIENTALE

La tutela dell'ambiente deve essere un aspetto rilevante e prioritario nell'uso della macchina, a beneficio della convivenza civile e dell'ambiente in cui viviamo.

- Evitare di essere un elemento di disturbo nei confronti del vicinato.
- Seguire scrupolosamente le norme locali per lo smaltimento dei materiali di risulta dopo il taglio.
- Seguire scrupolosamente le norme locali per lo smaltimento di imballi, oli, benzina, batterie, filtri, parti deteriorate o qualsiasi elemento a forte impatto ambientale. Questi rifiuti non devono essere gettati nella spazzatura, ma devono essere separati e conferiti agli appositi centri di raccolta, che provvederanno al riciclaggio dei materiali.

### 14.1 DEMOLIZIONE E SMALTIMENTO

Al momento della messa fuori servizio, non abbandonare la macchina nell'ambiente, ma rivolgersi a un centro di raccolta.

Buona parte dei materiali impiegati nella costruzione della macchina sono riciclabili; tutti i metalli (acciaio, alluminio, ottone) si possono consegnare ad un normale ferro-recupero. Per informazioni rivolgersi al normale servizio di raccolta di rifiuti della vostra zona. Lo smaltimento dei rifiuti derivati dalla demolizione della macchina dovrà essere eseguito nel rispetto ambientale, evitando di inquinare suolo, aria e acqua.

**In ogni caso dovranno essere rispettate le locali legislazioni vigenti in materia.**

All'atto della demolizione della macchina, dovrete distruggere l'etichetta della marcatura CE assieme al presente manuale.

## 15 CERTIFICATO DI GARANZIA

Questa macchina è stata concepita e realizzata attraverso le più moderne tecniche produttive. La Ditta costruttrice garantisce i propri prodotti per un periodo di 24 mesi dalla data di acquisto per utilizzo privato e hobbistico. La garanzia è limitata a 12 mesi in caso di uso professionale.

### Condizioni generali di garanzia

1. La garanzia viene riconosciuta a partire dalla data d'acquisto. La Ditta costruttrice tramite la rete di vendita e assistenza tecnica sostituisce gratuitamente le parti difettose dovute a materiale, lavorazioni e produzione. La garanzia non toglie all'acquirente i diritti legali previsti dal codice civile contro le conseguenze dei difetti o vizi causati dalla cosa venduta.
2. Il personale tecnico interverrà il più presto possibile nei limiti di tempo concessi da esigenze organizzative.
3. **Per richiedere l'assistenza in garanzia è necessario esibire al personale autorizzato il sotto riportato certificato di garanzia timbrato dal rivenditore, compilato in tutte le sue parti e corredato di fattura d'acquisto o scontrino fiscalmente obbligatorio comprovante la data d'acquisto.**
4. La garanzia decade in caso di:
  - Assenza palese di manutenzione,
  - Utilizzo non corretto del prodotto o manomissioni,
  - Utilizzo di lubrificanti o combustibili non adatti,
  - Utilizzo di parti di ricambio o accessori non originali,
  - Interventi effettuati da personale non autorizzato.
5. La Ditta costruttrice esclude dalla garanzia i materiali di consumo e le parti soggette a un normale logorio di funzionamento.
6. La garanzia esclude gli interventi di aggiornamento e miglioramento del prodotto.
7. La garanzia non copre la messa a punto e gli interventi di manutenzione che dovessero occorrere durante il periodo di garanzia.
8. Eventuali danni causati durante il trasporto devono essere immediatamente segnalati al trasportatore pena il decadere della garanzia.
9. Per i motori di altre marche (Briggs & Stratton, Tecumseh, Kawasaki, Honda, ecc.) montati sulle nostre macchine, vale la garanzia concessa dai costruttori del motore.
10. La garanzia non copre eventuali danni, diretti o indiretti, causati a persone o cose da guasti della macchina o conseguenti alla forzata sospensione prolungata nell'uso della stessa.

IT

### Modulo di garanzia

Ritagliare e compilare il modulo di garanzia presente sul retro di questo manuale.

Descrizioni dei campi del modulo di garanzia (WARRANTY FORM):

1. MODELLO
2. N° DI SERIE
3. ACQUISTATO DAL SIG.
4. Non spedire! Allegare solo all'eventuale richiesta di garanzia tecnica.
5. DATA
6. CONCESSIONARIO.

## 16 RISOLUZIONE DEI PROBLEMI

### ATTENZIONE

- Arrestare sempre la macchina e scollegare la chiave di sicurezza prima di effettuare tutte le prove correttive raccomandate nella tabella sottostante, tranne i casi in cui venga esplicitamente richiesto il funzionamento della macchina.
- Quando si sono verificate tutte le possibili cause e il problema non è risolto, consultare un Centro Assistenza Autorizzato. Se si verifica un problema che non è elencato in questa tabella, consultare un Centro Assistenza Autorizzato.

### ATTENZIONE

Non tentare mai di effettuare riparazioni senza avere i mezzi e le cognizioni tecniche necessarie. Ogni intervento male eseguito, comporta automaticamente il decadimento della Garanzia ed il declino di ogni responsabilità del Costruttore.

### ATTENZIONE

Leggere attentamente anche il manuale di uso e manutenzione della batteria e del caricabatteria!

PROBLEMA	POSSIBILI CAUSE	SOLUZIONE
Il motore non si avvia o si spegne solo dopo pochi secondi dall'avvio.	Batteria scarica o non inserita correttamente (solo nei modelli che ne sono provvisti)	Caricare o inserire correttamente la batteria.
	Cavo elettrico danneggiato.	Fare sostituire il cavo da un Centro Assistenza Autorizzato.
	Salvatore inserito causa motore surriscaldato.	Aspettare qualche minuto prima di ripetere l'avviamento
	Chiave di sicurezza non inserita.	Controllare e/o inserire.
	Microinterruttore leva avviamento danneggiato	Contattare un Centro Assistenza Autorizzato.
Batteria danneggiata.	Contattare un Centro Assistenza Autorizzato.	
Il motore parte e funziona, ma la lama non ruota. <b>ATTENZIONE: Non toccare mai la lama quando il motore è in funzione.</b>		Spegnere immediatamente il motore e contattare un Centro Assistenza Autorizzato.

<b>1 INTRODUCTION</b> .....	<b>48</b>		
1.1 How to read this manual .....	48		
<b>2 SAFETY SYMBOLS AND WARNINGS (FIG. 3)</b> .....	<b>49</b>		
<b>3 MAIN COMPONENTS</b> .....	<b>49</b>		
3.1 Models Gi 548 P - Gi 548 V - Gi 553 V - L Ri 548 P - L Ri 548 V - L Ri 553 V (Fig. 1) .....	49		
3.2 Models Gi 548R P - Gi 548R T - Gi 553R T - L Ri 548R P - L Ri 548R T - L Ri 553R T (Fig. 2) .....	49		
<b>4 GENERAL MACHINE SAFETY WARNINGS</b> .....	<b>50</b>		
4.1 Safety rules .....	50		
4.1.1 Safety warnings for the lawnmower .....	52		
4.1.2 User information .....	53		
<b>5 PERSONAL PROTECTIVE EQUIPMENT (PPE)</b> .....	<b>53</b>		
<b>6 ASSEMBLY</b> .....	<b>54</b>		
6.1 Handlebar (Gi 548 P - Gi 548 V - Gi 553 V - L Ri 548 P - L Ri 548 V - L Ri 553 V) .....	54		
6.1.1 Handlebar assembly (Fig. 4) .....	54		
6.1.2 Handlebar height (Fig. 4, Fig. 5) .....	54		
6.1.3 Folding the handlebar .....	54		
6.2 Handlebar (Gi 548R P - Gi 548R T - Gi 553R T - L Ri 548R P - L Ri 548R T - L Ri 553R T) .....	54		
6.2.1 Handlebar assembly (Fig. 7, Fig. 8, Fig. 9) .....	54		
6.2.2 Handlebar height (Fig. 9) .....	54		
6.2.3 Folding the handlebar .....	54		
6.3 Installing the grass catcher (Fig. 16) .....	54		
6.4 Installing the battery .....	55		
<b>7 PREPARING FOR OPERATION</b> .....	<b>55</b>		
7.1 Display (Fig. 21) (specific to models Gi 548 P - Gi 548 V - Gi 553 V - L Ri 548 P - L Ri 548 V - L Ri 553 V) .....	55		
<b>8 STARTING</b> .....	<b>56</b>		
8.1 Checking the machine .....	56		
8.2 Check battery status .....	57		
8.2.1 Monitoring the charge level (Fig. 14) .....	57		
8.3 Battery charging .....	57		
8.3.1 Correct use .....	57		
8.3.2 How to charge (Fig. 15) .....	57		
8.3.3 Key to battery charger LED indicators (B, Fig. 15) .....	58		
8.3.4 Charging completed .....	58		
8.4 Starting the machine .....	58		
8.4.1 Engine start (Fig. 12) (specific to models Gi 548 P - Gi 548 V - Gi 553 V - L Ri 548 P - L Ri 548 V - L Ri 553 V) .....	58		
8.4.2 Engine start (Fig. 12) (specific to models Gi 548R P - Gi 548R T - Gi 553R T - L Ri 548R P - L Ri 548R T - L Ri 553R T) .....	59		
<b>9 USING THE MACHINE</b> .....	<b>59</b>		
9.1 Prohibited uses .....	59		
9.2 Operating precautions .....	59		
9.3 Mobile application .....	60		
9.3.1 Connect the machine to the application .....	60		
9.3.2 First time using the application .....	60		
9.4 Cutting height adjustment .....	60		
9.5 Full-bag indicator .....	60		
9.6 Mulching mode .....	60		
9.7 Side discharge (models Gi 548 P - Gi 548 V - Gi 553 V - L Ri 548 P - L Ri 548 V - L Ri 553 V only) .....	60		
9.8 Mowing (only traction models) .....	61		
<b>10 STOPPING THE ENGINE</b> .....	<b>61</b>		
10.1 Stopping the engine (models Gi 548 P - Gi 548 V - Gi 553 V - L Ri 548 P - L Ri 548 V - L Ri 553 V) .....	61		
10.2 Stopping the engine (models Gi 548R P - Gi 548R T - Gi 553R T - L Ri 548R P - L Ri 548R T - L Ri 553R T) .....	61		
<b>11 MAINTENANCE</b> .....	<b>62</b>		
11.1 Engine cooling .....	62		
11.2 Managing the battery .....	62		
11.2.1 Battery maintenance and storage .....	62		
11.3 Cutting device maintenance .....	62		
11.4 Blade .....	63		
11.5 grass catcher .....	63		
11.6 Major servicing .....	64		
11.7 Maintenance table .....	64		
<b>12 SHIPPING</b> .....	<b>64</b>		
<b>13 STORAGE</b> .....	<b>66</b>		
<b>14 ENVIRONMENTAL PROTECTION</b> .....	<b>66</b>		
14.1 Demolition and disposal .....	66		
<b>15 WARRANTY CERTIFICATE</b> .....	<b>67</b>		
<b>16 TROUBLESHOOTING</b> .....	<b>68</b>		

# 1 INTRODUCTION

*Thank you for selecting an Emak product.*

*Our network of dealers and authorized workshops will always be at your complete disposal for any need you may have.*

## WARNING

**For correct use of the machine and to avoid accidents, do not start working until you have read this manual carefully.**

EN

## WARNING

**This manual shall accompany the machine throughout its life.**

You will find explanations concerning the operation of the various parts plus instructions for necessary checks and relative maintenance.

## WARNING

**Also read the battery and battery charger instruction and maintenance manual!**

## NOTE

The descriptions and illustrations contained in this manual are not binding. The Manufacturer reserves the right to undertake any modifications it deems necessary without revising this manual.

Images are for illustrative purposes only. The actual components may vary from those depicted. If in doubt, please contact an Authorized Service Center.

## 1.1 HOW TO READ THIS MANUAL

The manual is divided into chapters and paragraphs. Each paragraph is a sub-level of its respective chapter. References to chapters or paragraphs are indicated with the wording "chapter" or "paragraph" followed by the respective number. Example: "chapter 2".

In addition to the operating instructions, this manual contains paragraphs that require your special attention. Such paragraphs are marked with the symbols described below:

## WARNING

**Where there is a risk of an accident or personal, even fatal, injury or serious damage to property.**

## CAUTION

**Where there is a risk of damaging the machine or its individual components.**

## NOTE

Provides additional information to previous safety message instructions.

The figures in these instructions for use are numbered 1, 2, 3, and so on. The components indicated in the figures are marked with letters or numbers, depending on the case. A reference to component C in Figure 2 is indicated with the wording: "See C, Fig. 2" or simply "(C, Fig. 2)".

## 2 SAFETY SYMBOLS AND WARNINGS (FIG. 3)

1. **WARNING!** - Carefully read the instruction and maintenance manual before using this machine.
2. **Danger: objects can be thrown!** - Do not let anyone approach you while working.
3. **Danger of cutting hands and feet!**
4. Remove the battery before maintenance work.
5. Do not expose to moisture. Do not use machine in rain, or leave outdoors when raining.
6. See chapter 4.1.2 *User information*.
7. Machine brand and model.
8. Power supply frequency and voltage. Direct current device.
9. Type of machine: **LI-ION BATTERY-POWERED LAWMOWER.**
10. Technical data.
11. Machine protection rating.
12. Serial number.
13. Year of manufacture.
14. CE conformity marking.
15. Carefully read this instruction and maintenance manual before using this machine.
16. Guaranteed sound power level.

## 3 MAIN COMPONENTS

The figures show the main components of the machine.

### 3.1 MODELS GI 548 P - GI 548 V - GI 553 V - LRI 548 P - LRI 548 V - LRI 553 V (FIG. 1)

- |                               |  |
|-------------------------------|--|
| 1. Operating lever.           | 9. Safety key.   |
| 2. Handlebar.                 | 10. Cutting height adjustment.   |
| 3. Grass catcher.             | 11. Display.   |
| 4. Rear deflector.            | 12. Battery.   |
| 5. Safety button.             | 13. Traction lever (models Gi 548 V - Gi 553 V - LRI 548 V - LRI 553 V only) |
| 6. Handlebar tightening knob. | 14. Side deflector.  |
| 7. Full-bag indicator.        | 15. Side flap.   |
| 8. Battery compartment cover. |  |

### 3.2 MODELS GI 548R P - GI 548R T - GI 553R T - LRI 548R P - LRI 548R T - LRI 553R T (FIG. 2)

- |                               |  |
|-------------------------------|--|
| 1. Operating lever.           | 8. Battery compartment cover.  |
| 2. Handlebar.                 | 9. Safety key.   |
| 3. Grass catcher.             | 10. Cutting height adjustment.   |
| 4. Rear deflector.            | 12. Battery.   |
| 5. Safety button.             | 13. Traction lever (models Gi 548R T - Gi 553R T - LRI 548R T - LRI 553R T only) |
| 6. Handlebar tightening knob. | 16. Battery housing (does not power the machine).                                |
| 7. Full-bag indicator.        |  |

## 4 GENERAL MACHINE SAFETY WARNINGS

### WARNING

Read all safety warnings, instructions, figures and specifications provided with this equipment. Failure to follow all instructions listed below may result in electric shock, fire and/or serious injury.

### WARNING

If used properly, this machine is a fast, handy and efficient work tool. If used incorrectly or without the necessary precautions, it can be dangerous. To ensure your safety and comfort, always observe the safety instructions given here below and throughout this handbook.

### WARNING

When operated, this product generates an electromagnetic field! In some circumstances, this field may interfere with active or passive medical implants! To reduce the risk of serious or fatal injury, we advise medical implant wearers to consult their doctor and the medical implant manufacturer before using this product!

### WARNING

This machine may only be used with the original cutting devices recommended by the manufacturer. The use of unauthorized devices may lead to serious or fatal injury.

### NOTE

National regulations may limit the use of the machine.

Save all warnings and instructions for future reference.

### 4.1 SAFETY RULES

The term “power tool” in the warnings refers to your battery-operated power tool.

#### Work area safety

- Keep the work area clean and well lit.** Cluttered or dark areas invite accidents.
- Do not operate power tools in explosive atmospheres, such as in the presence of flammable liquids, gases or dust.** Power tools create sparks which may ignite the dust or fumes.
- Keep children and bystanders away while operating the power tool.** Distractions can cause you to lose control.

#### Electrical safety

- Power tool plugs must match the outlet. Never modify the plug in any way. Do not use adapter plugs with earthed or grounded power tools.** Unmodified plugs and matching outlets will reduce risk of electric shock.
- Avoid body contact with earthed or grounded surfaces such as pipes, radiators, ranges and refrigerators.** There is an increased risk of electric shock if your body is earthed or grounded.
- Do not expose the power tools to rain or moisture.** Water entering a power tool will increase the risk of electric shock.
- Do not abuse the power cable. Never use the power cable to carry, drag or unplug the power tool. Keep power cable away from heat, oil, sharp edges or moving parts.** Damaged or entangled cords increase the risk of electric shock.
- When operating a power tool outdoors, use an extension cable suitable for outdoor use.** Use of a cord suitable for outdoor use reduces the risk of electric shock.
- When using a power tool in a damp place, use a protective residual current device (RCD).** Use of an RCD reduces the risk of electric shock.

## Personal safety

- a. **Stay alert, watch what you are doing and use common sense when operating a power tool. Do not use a power tool while you are tired or under the influence of drugs, alcohol or medication.** A moment of inattention while operating power tools may result in serious personal injury.
- b. **Use personal protective equipment. Always wear eye protection.** Protective equipment such as a dust mask, non-skid safety shoes, hard hat or hearing protection used for appropriate conditions will reduce personal injuries.
- c. **Prevent accidentally switching on the power tool. Ensure the switch is in the off-position before connecting to a power source and/or battery pack, when picking up or carrying the tool.** Carrying power tools with your finger on the switch or energizing power tools that have the switch on invites accidents.
- d. **Remove any adjusting key or wrench before turning the power tool on.** A wrench or a key left attached to a rotating part of the power tool may result in personal injury.
- e. **Do not overreach. Look for firm footholds and always keep yourself well balanced** to have better control of the power tool in unexpected situations.
- f. **Dress properly. Do not wear loose clothing or jewelry. Keep your hair and clothing away from moving parts.** Loose clothes, jewelry or long hair can be caught in moving parts.
- g. **If devices are provided for the connection of dust extraction and collection equipment, ensure these are connected and used properly.** Use of dust collection can reduce dust-related hazards.
- h. **Prevent the familiarity achieved through frequent use of the tool from leading to a lowered level of alertness and disregard for tool-related safety principles.** A careless action can cause severe injury within a fraction of a second.

## Power tool use and care

- a. **Do not force the power tool. Use the correct power tool for the job.** The correct power tool will do the job better and safer at the rate for which it was designed.
- b. **Do not use the power tool if the switch does not turn it on, or does not turn it off correctly.** Any power tool that cannot be controlled with the switch is dangerous and must be repaired.
- c. **Disconnect the plug from the power outlet and/or, if removable, remove the battery pack from the power tool before making any adjustments, changing accessories or storing power tools.** Such preventive safety measures reduce the risk of starting the power tool accidentally.
- d. **Store power tools out of the reach of children and do not allow persons unfamiliar with the power tool or these instructions to operate the power tool.** Power tools are dangerous in the hands of untrained users.
- e. **Maintenance of power tools and accessories. Make sure the moving parts of the tool are not misaligned or jammed and that there are no broken parts or other conditions that could prevent the power tool from operating correctly. If damaged, have the power tool repaired before use.** Many accidents are caused by poorly maintained power tools.
- f. **Keep cutting devices sharp and clean.** Properly maintained cutting tools with sharp cutting edges are less likely to bind and are easier to control.
- g. **Use the power tool, accessories, tool bits etc. in accordance with these instructions, taking into account the working conditions and the work to be performed.** Use of the power tool for operations different from those intended could result in a hazardous situation.
- h. **Keep handgrips and grip surfaces dry, clean, and free from oil and grease.** Slippery handgrips and grip surfaces do not allow for safe handling and control of the tool in unexpected situations.

## Battery-powered tool use and care

- a. **Only charge batteries in chargers recommended by the manufacturer.** Using a charger that is not designed for the tool battery can cause fires.
- b. **Only use power tools with compatible battery packs.** The use of any other battery pack may cause injury or fires.
- c. **When the battery pack is not in use, you should keep it away from other metal objects such as paper clips, coins, keys, nails, screws or other small metal objects that can create a connection between two terminals.** Short-circuiting battery terminals may cause injury or fires.
- d. **If the battery is abused, fluid may leak from it; avoid contacting this fluid. In case of accidental contact with the fluid, rinse with water. If you get the fluid in your eyes, immediately seek medical advice.** Leaking battery fluid can cause skin irritation or burns.

- e. **Do not use a battery pack or tool that has been damaged or modified.** Damaged or modified battery packs may behave in unpredictable ways resulting in fire, explosion or the risk of injury.
- f. **Do not expose the battery or battery pack to fire or excessively high temperatures.** Exposure to fire or temperatures above 130°C (265°F) may cause explosions.
- g. **Follow the instructions for correctly charging the battery and do not charge the battery in areas with an ambient temperature other than the one specified in the instructions.** Charging the battery improperly or outside the specified temperature range may damage the battery and increase the risk of fire.

## Service

- a. **Have your power tool serviced by a qualified repair person using only identical replacement parts.** This will ensure that the safety of the power tool is maintained.
- b. **Never carry out maintenance on a damaged battery pack.** Battery maintenance must only be carried out by the manufacturer or service centers authorized by the manufacturer.

### 4.1.1 Safety warnings for the lawnmower

- a. **Do not use the lawnmower in adverse weather conditions, especially when there is a risk of lightning.** In this way you reduce the risk of being struck by lightning.
- b. **Thoroughly inspect the area where you intend to use the lawnmower to check that there is no wildlife.** When operated, the lawnmower may injure wildlife.
- c. **Thoroughly inspect the area where you intend to use the lawnmower and remove all stones, branches and other foreign objects.** Any objects thrown by the lawnmower may cause personal injury.
- d. **Before using the lawnmower, always visually check that the blades and cutting unit are not worn or damaged.** Worn or damaged parts increase the risk of injury.
- e. **Regularly check the grass catcher to possible wear or damage.** A worn or damaged grass catcher may increase the risk of personal injury.
- f. **Keep the guards in place. Guards must be in working order and properly fitted.** A loose, damaged or improperly functioning guard can cause personal injury.
- g. **Keep all cooling vents clear of debris.** Clogged vents and debris can cause overheating or be a fire hazard.
- h. **Always wear non-slip, protective footwear when operating the lawnmower. Do not operate the lawnmower barefoot or with open-toed sandals.** This will reduce the possibility of foot injury from contact with the moving cutter.
- i. **Always wear long trousers when using the lawnmower.** Body parts not protected by clothing are more easily injured by thrown objects.
- j. **Do not use the lawnmower on wet grass. Walk behind the lawnmower, never run.** This reduces the risk of slipping and falling, resulting in personal injury.
- k. **Do not use the lawnmower on excessively steep slopes.** This reduces the risk of losing control of the lawnmower, slipping and falling, resulting in personal injury.
- l. **When working on slopes, be sure to always maintain a stable posture, always work from side to side, never uphill or downhill, and be extremely careful when changing direction.** This reduces the risk of losing control of the lawnmower, slipping and falling, resulting in personal injury.
- m. **Use extreme caution when pulling the lawnmower toward you. Make sure you know the area around you very well.** This reduces the risk of tripping while using the lawnmower.
- n. **Do not touch the blades and other dangerous parts while they are still moving.** This will reduce the possibility of injury from contact with the moving parts.
- o. **While removing material stuck to the lawnmower, or when cleaning the lawnmower, disengage all power supply switches and disconnect the battery pack.** The lawnmower unexpectedly switching on may result in serious personal injury.
- p. **While removing material stuck to the lawnmower, or when cleaning the lawnmower, disengage all power supply switches and remove (or switch on) the deactivation device.** The lawnmower unexpectedly switching on may result in serious personal injury.

#### 4.1.2 User information



**Product in compliance with Directives 2011/65/EC and 2012/19/EC on the reduction of hazardous substances in electrical and electronic equipment and the disposal of waste from such equipment.**

When the symbol appears on the equipment, this means that it **must** be collected separately from other waste at the end of its working life.

When the equipment is no longer serviceable, accordingly, it should be taken by the user to a special sorted collection center for electrical and electronic waste, or if purchasing a **new product of similar type, returned to the dealer on a one-for-one basis (takeback scheme).**

Proper sorted collection ensures that the discarded equipment can be sent subsequently for eco-friendly recycling, treatment and disposal; this helps to avoid any possible negative impact on the environment and on health, besides enabling the reclamation of materials used in manufacturing the equipment.

Unauthorized dumping of waste is irresponsible, and punishable under statutory regulations.

#### WARNING

**Dispose of the batteries separately from the machine!**

#### WARNING

**Also read the battery and battery charger instruction and maintenance manual!**

## 5 PERSONAL PROTECTIVE EQUIPMENT (PPE)

Personal protective equipment (PPE) means any equipment intended to be worn by the operator in order to protect them from risks to their safety or health at work, as well as any device or accessory intended for this purpose. The use of PPE does not eliminate the risk of injury, but reduces the severity of the injury in case of an accident.

The following is a list of personal protective equipment to be used when operating the machine:

- **Wear cut-resistant safety shoes fitted with non-slip soles and steel tips.**
- **Wear protective goggles or face screens. Thrown objects may bounce and cause serious eye injuries.**
- **Protect yourself against noise; for example, by using earmuffs or ear plugs.**

#### WARNING

**The use of hearing protection requires greater attention and caution, because such equipment may restrict your ability to hear sounds indicating danger (shouts, alarms, etc.). Suitable protective equipment reduces the risk of hearing loss.**

- **Wear gloves that permit the maximum absorption of vibrations.**
- **Wear approved safety protective clothing. Protective jackets and dungarees are ideal.**

#### WARNING

**Clothing must be suitable for the purpose and not get in the way. Wear protective close-fitting clothing. Do not wear clothes, scarves, ties or jewelry that could become entangled in the machine, undergrowth, or other. Tie up long hair and protect it.**

#### NOTE

Get advice from your trusted dealer for choosing adequate clothing.

## 6 ASSEMBLY



### WARNING

Ensure that all machine components are securely connected and the screws tightened.

### NOTE

Scrupulously comply with local regulations for the disposal of packaging.

EN

### 6.1 HANDLEBAR (GI 548 P - GI 548 V - GI 553 V - LRI 548 P - LRI 548 V - LRI 553 V)

#### 6.1.1 Handlebar assembly (Fig. 4)

The machine is supplied with the handlebar not assembled. To assemble the handlebar, proceed as follows:

1. Insert the unlock lever (A) into the support (B), making the screw go through supports (B) and (C). Between support (B) and support (C) there is a spring: the screw must go through this spring.
2. Insert the knob (D) to fasten the lever (A). Tightening the nut adjusts how stiff lever (A) is: tighten the nut to make the lever more stiff, loosen the nut to make the lever less stiff.
3. The handlebar is delivered with the bracket screws only partially tightened. The user must fully tighten the screws with the supplied Torx wrench.

Carry out this operation on both sides of the handlebar.

#### 6.1.2 Handlebar height (Fig. 4, Fig. 5)

Open the unlock levers (A) and raise or lower the handlebar (B). Close the unlock levers (A) to fasten the handlebar (B).

#### 6.1.3 Folding the handlebar

To make transportation and storage easier, the handlebar can be folded: loosen the handlebar unlock lever (A, Fig. 6) and turn the handlebar towards the front wheels.

### NOTE

Take care not to pinch or strain the cables.

Before using the machine, bring the handlebar back to its work position.

### 6.2 HANDLEBAR (GI 548R P - GI 548R T - GI 553R T - LRI 548R P - LRI 548R T - LRI 553R T)

#### 6.2.1 Handlebar assembly (Fig. 7, Fig. 8, Fig. 9)

Lift the handlebar (B). Position the handlebar (B) so that the rail will be at a comfortable height, selecting one of the two positions (C), then tighten the knobs (A). Lock the handlebar by inserting the pins into the holes (C).

#### 6.2.2 Handlebar height (Fig. 9)

Undo the knobs (A) and raise or lower the handlebar (B).

#### 6.2.3 Folding the handlebar

Loosen the knobs (A, Fig. 8). Unlock the handlebar (B) by removing the pins from the holes (C, Fig. 8). Turn the handlebar (B) towards the battery (Fig. 7).

### 6.3 INSTALLING THE GRASS CATCHER (FIG. 16)

#### Positioning the catcher (Fig. 17)

- Raise the deflector (G).
- Place the two hooks (H) on the deflector pin (I).
- Lower the deflector and make sure that it completely closes the top of the grass catcher.

## 6.4 INSTALLING THE BATTERY

- Open the battery compartment lid (8, Fig. 1).
- Push the battery into its seat until it locks into place (Fig. 10).
- **Models Gi 548 P - Gi 548 V - Gi 553 V - LRI 548 P - LRI 548 V - LRI 553 V:** Two batteries can be inserted: battery (A) for use and battery (B) as reserve (Fig. 11).
- **Models Gi 548R P - Gi 548R T - Gi 553R T - LRI 548R P - LRI 548R T - LRI 553R T:** One battery can be inserted into compartment (A); the unused compartment (B) serves as a battery holder (Fig. 11).

### NOTE

The machine was designed to hold two batteries in the same compartment at the same time. Using two batteries, you can work for longer. The machine system will decide how battery charging is managed.

## 7 PREPARING FOR OPERATION

### 7.1 DISPLAY (FIG. 21) (SPECIFIC TO MODELS GI 548 P - GI 548 V - GI 553 V - LRI 548 P - LRI 548 V - LRI 553 V)

Switch on the display by pressing the ON/OFF (A) button once.

Ref.	Description
(A)	ON-OFF button.
(B) <sup>(1)</sup>	Forward speed increase button. Press once to increase speed by one notch. Hold down to increase speed until you release the button.
(C)	<b>Gi 548 V - Gi 553 V - Gi 548R T - Gi 553R T - LRI 548 V - LRI 553 V - LRI 548R T - LRI 553R T:</b> Forward speed indicator. While using, it is possible to reduce the rpm and save power by activating "ECO" mode using the respective button. In traction models, it is also possible to manually adjust speed using the (+) and (-) buttons on the display. In total, there are seven speed levels to choose from. It is important to note that, each time you switch on the machine, the previously set speed is stored, even when the machine is switched off. <b>Gi 548 P - Gi 548R P - LRI 548 P - LRI 548R P:</b> Battery power absorption indicator.
(D)	Blue warning light. The light is on steady when connected with the mobile device. See chapter 9.3 <i>Mobile application</i> .
(E)	ECO warning light. Switches on when ECO mode is on.
(F) <sup>(1)</sup>	Maximum forward speed (Hare). Always on.
(G)	Alarm warning light. Indicates that the machine has an issue that can be resolved by the operator. Example: battery overheating, or excessive use of the machine. Stop working and let the machine rest for a few minutes.
(H)	Service indicator light. Indicates that there may a problem that cannot be resolved by the operator. Immediately stop working and contact an Authorized Service Center as soon as possible.
(I)	Battery symbol. Always on.
(J)	Battery charge indicator. There are two indicators, to the left and right of the display. The number of LEDs lit up and their color indicate the remaining charge: <ul style="list-style-type: none"> <li>• 4 green LEDs on: remaining charge greater than 75%.</li> <li>• 3 green LEDs on: remaining charge between 50% and 75%.</li> <li>• 2 yellow LEDs on: remaining charge between 25% and 50%.</li> <li>• 1 red LED on: remaining charge less than 25%. Stop work as soon as possible and charge the battery. If not, battery life will be considerably reduced.</li> <li>• 1 red LED flashing: remaining charge less than 10%. Stop working and charge the battery. Otherwise, you will damage the battery.</li> </ul> <p>See chapter 8.2.1 <i>Monitoring the charge level (Fig. 14)</i> for more information.</p>

Ref.	Description
(K) <sup>(1)</sup>	Forward speed decrease button. Press once to decrease speed by one notch. Hold down to decrease speed until you release the button.
(L)	ECO button. Activates energy-saving mode.
(M) <sup>(1)</sup>	Minimum forward speed (Turtle). Always on.

EN

<sup>(1)</sup> Not available in push models.

## 8 STARTING

### 8.1 CHECKING THE MACHINE



#### WARNING

Make sure that the battery is not fitted in its housing.

Before beginning work, it is necessary to:

- check that the operating lever and safety switch can move freely, without forcing, and that upon release they return quickly and automatically to their neutral position;
- check that the operating lever stays locked, if the safety switch is not pressed;
- check that the cooling vents are not clogged;
- check that the handgrips and machine guards are clean and dry, correctly assembled and firmly secured to the machine;
- check that the cutting devices and guards are not damaged;
- check that the machine has no signs of wear or damage due to impact or other causes, and make the necessary repairs;
- check that the battery is in good conditions and that there are no signs of damage. Do not use the machine with a damaged or worn battery;
- charge the battery following the instructions given in chapter 8.3 *Battery charging*.

## 8.2 CHECK BATTERY STATUS

### 8.2.1 Monitoring the charge level (Fig. 14)

- When the battery pack is charging normally, LED1, LED2, LED3 and LED4 (C) flash as a progress bar. When the battery pack is fully charged, the four LEDs are steady for five seconds, and then enter hibernation mode, where all the lights are off.
- In standby mode, the battery pack is equipped with a button to check the charge level. Simply press the button (B) to read the battery pack's charge level, as indicated by the LED indicators (C):

Battery LED display	Charging status
4 lit LEDs	Remaining capacity $\geq 75\%$ .
3 lit LEDs	Remaining capacity $\geq 50\%$ .
2 lit LEDs	Remaining capacity $\geq 25\%$ . Stop work as soon as possible and charge the battery.
1 lit LED	Remaining capacity $\geq 10\%$ . Stop work as soon as possible and charge the battery. If not, battery life will be considerably reduced.
1 flashing LED	When LED1 flashes, it means that the remaining charge in the battery is $\leq 10\%$ , but the battery will not stop discharging. When the flashing increases in frequency, stop discharging and immediately start charging the battery, or it will become damaged. Charge the battery pack as soon as possible. If not, battery life will be considerably reduced.

- In hibernation mode, press the button (B) to wake it up. The battery will enter hibernation mode again after 10 minutes.

## 8.3 BATTERY CHARGING



### CAUTION

**Make sure that the mains voltage of the power outlet corresponds to that indicated on the battery charger label.**

### 8.3.1 Correct use

- Before starting the charging procedure, carefully check that the battery charger is placed on a stable, well-ventilated surface, away from water.
- Check that the mains voltage of the power outlet complies with the specifications of the charger indicated on the nameplate (never connect it to a different voltage), make sure that the power outlet is in optimum condition.
- When charging, do not cover the battery charger and keep it well ventilated. DO NOT cover the battery charger's air vents and DO NOT place it on a soft surface such as a blanket or pillow. Make sure that the battery charger's air vents are clean.
- Do not use batteries that have overheated during the charging process, as the cells may have suffered dangerous damage.
- Never charge or use batteries that have overheated; replace them immediately if possible.
- The battery comes with a protective device that prevents recharging if the ambient temperature is not between  $0\text{ }^{\circ}\text{C}$  and  $+45\text{ }^{\circ}\text{C}$ .
- The battery can be recharged at any time, even partially, without the risk of damaging it.
- Never fully discharge the battery pack; fully discharging the battery pack will lead to premature aging of the battery cells.



### WARNING

**Use only original battery packs. The use of other batteries poses a fire risk and may result in injuries or an explosion.**

### 8.3.2 How to charge (Fig. 15)

- Insert the power plug of the battery charger into the mains socket. The LED (B) lights up green.

- Make sure that the battery is compatible with the battery charger. Insert the battery into the charger as shown by the arrow in the illustration, making sure to feel them snap in completely. When you hear a click, this indicates that it has been inserted correctly and that the battery has been installed successfully. If the charger plug is connected to the power outlet, a green LED (B) will start flashing to indicate that charging has begun.
- The battery is fully charged when the LED (E) lights glow solid green.

**WARNING**

**Always disconnect the battery charger from the mains power supply when you finish charging the battery.**

**WARNING**

**If the rechargeable battery does not charge, check that the power cable is properly connected. If you are still unable to charge the battery, contact an authorized service center. Timely recharging of the battery will help it to serve you well for a long time. The battery must be charged when you notice that the device is losing power.**

### 8.3.3 Key to battery charger LED indicators (B, Fig. 15)

LED display	Charger status
Green light	Standby mode
Green light flashing	Charging
Red light	Faulty charger
Red light flashing	Faulty battery protection

### 8.3.4 Charging completed

- Disconnect the power supply when charging is complete.
- Press the button (D, Fig. 15) to slide out the battery pack.

## 8.4 STARTING THE MACHINE

**WARNING**

**The machine is equipped with a safety circuit to prevent unauthorized use! Before starting the machine you must insert the safety key (9, Fig. 1) and remove it whenever you suspend or finish mowing.**

Before starting up the machine, insert the battery into its housing.

On models Gi 548R P - Gi 548R T - Gi 553R T - L Ri 548R P - L Ri 548R T - L Ri 553R T, the battery housing is located near the operator's side (A, Fig. 11).

- Start the machine in an area free of clutter, without tall grass. Inspect the area to be cut and clear away rocks, bones, pieces of wood and the like.
- Read the safety rules listed in this manual.
- Before you start the engine, make sure the blade is not blocked.
- Start the engine as described in the instructions for use, with your feet safely away from the blade.

### 8.4.1 Engine start (Fig. 12) (specific to models Gi 548 P - Gi 548 V - Gi 553 V - L Ri 548 P - L Ri 548 V - L Ri 553 V)

To start:

- Insert the safety key (A) into its slot (B).
- Press the ON/OFF button (A, Fig. 21) on the display.
- Press the safety button (C, Fig. 12) and operate the lever (D, Fig. 12).



## WARNING

**In the case of overheating the battery will be disconnected automatically by the protection circuit for safety reasons. Remove the battery from the machine and allow it to cool. Once the battery has cooled it can be refitted and work can be resumed.**

### 8.4.2 Engine start (Fig. 12) (specific to models Gi 548R P - Gi 548R T - Gi 553R T - LRi 548R P - LRi 548R T - LRi 553R T)

To start:

- Insert the safety key (A) into its slot (B).
- Press the safety button (C, Fig. 12) and operate the lever (D, Fig. 12).



## WARNING

**In the case of overheating the battery will be disconnected automatically by the protection circuit for safety reasons. Remove the battery from the machine and allow it to cool. Once the battery has cooled it can be refitted and work can be resumed.**

## 9 USING THE MACHINE

### 9.1 PROHIBITED USES

- The machine must be used exclusively for cutting grass in private gardens or parks.
- The machine must not be used to cut other materials, particularly materials that are above ground level, for which it is necessary to lift the machine.
- The machine must not be used to shred branches, or material tougher than grass.
- The machine must not be used to vacuum or collect tough materials, dust or waste of any kind, sand or gravel from the ground.
- The machine must not be used to flatten out divots or bumpy ground; the blade must never touch the ground itself.
- The machine must not be used to transport, push or pull other objects, carts or the like.
- Hitching tools or applications to the PTO of the machine that are not specified by the manufacturer is prohibited.

### 9.2 OPERATING PRECAUTIONS

- Never use the machine on wet grass or on other slippery surfaces. Hold the handlebar firmly with both hands. Walk behind the lawnmower, never run.
- On sloping terrain, cut across, never uphill or downhill sharply; do not cut on steep slopes.
- Mow only in daylight, or in the presence of good artificial lighting.
- Make sure that the rear deflector is always correctly positioned.
- If you hit an object, stop the engine and take a good look at any damage to the machine; never restart the engine without first repairing any such damage.
- Do not tilt the machine when starting up: the exposed blade could cause damage.
- Never stand in front of the machine with the motor running.
- Stop the engine if you have to cross a path, walkway and the like and when transporting the machine from one cutting area to another.
- Stop the engine and remove the safety key before removing the grass catcher or cleaning the grass discharge chute.
- Always maintain a stable position on slopes.
- Be extremely careful when changing direction on slopes.
- Make sure that only original cutting devices are used.
- Use extreme caution when reversing direction or when pulling the machine toward you.
- Never touch the blades before having disconnected the safety key (9, Fig. 1) and before the blades have stopped completely.
- Do not use the machine if the grass catcher is broken or clogged with grass.
- In the case of anomalous vibration: check for damage, renew any damaged parts and check and tighten any loose parts.

## 9.3 MOBILE APPLICATION

### 9.3.1 Connect the machine to the application

Switch on the machine. In machines with display, the blue light is on steady when connected with the mobile device. Search can be activated by removing and reinserting the battery. For more details, see the instructions in the dedicated application (Oleo-Mac Hub - Efcu Hub). The application is free for mobile devices and provides extended functions (additional information on the machine, machine details, operation, parts and maintenance). Machines with integrated wireless technology can connect with mobile devices and enable additional functions.

### 9.3.2 First time using the application

1. Download the application on your mobile device.
2. Register with the application.
3. Follow the instructions to connect and register the machine.

#### NOTE

The Oleo-Mac Hub - Efcu Hub application is available for download in all markets. Contact an Authorized Service Center for more information.

## 9.4 CUTTING HEIGHT ADJUSTMENT



### WARNING

**Always turn off engine when adjusting cutting height.**

Turn the lever (Fig. 13) to the right or left to lower or raise the machine.

## 9.5 FULL-BAG INDICATOR

There is a full-bag indicator on top of the grass catcher. When the deflector is in its raised position (A, Fig. 18) this means that the grass catcher is collecting grass cuttings. When the deflector is in its lowered position (B, Fig. 18) this means that the grass catcher is full and must be emptied.

## 9.6 MULCHING MODE

A mulching blade is fitted as standard on lawnmowers. This configuration allows you to choose from three different ways of cutting grass:

1. **With the catcher mounted:** the mulching blade allows for more shredding of the cut grass to achieve better catcher loading.
2. **With the catcher dismounted and the rear deflector closed:** the mulching blade allows good shredding of the grass cuttings to allow you to discharge directly onto the ground.
3. **Mulching:** to do actual mulching, it is necessary to mount the mulching plug (C, Fig. 22, Fig. 23) to achieve maximum shredding of the cut grass. Mount the mulching plug (C, Fig. 22, Fig. 23), code 66110828R, by inserting it into the hole below the rear deflector (D).

### Notes on mulching lawn clippings

Using the lawnmower as a mulcher, the grass must not be allowed to grow more than 5-6 cm high. Equally, it is best never to set the lawnmower too low. Failure to observe these basic rules may result in unsuccessful mulching, and in extreme cases could cause the engine to stall.

## 9.7 SIDE DISCHARGE (MODELS GI 548 P - GI 548 V - GI 553 V - LRI 548 P - LRI 548 V - LRI 553 V ONLY)

If you prefer the cuttings to be discharged onto the ground rather than collected, use the side deflector (Fig. 24) supplied with the machine.

To set up the machine for side discharge, remove the grass catcher and fit the mulching plug (see chapter 9.6 *Mulching mode*).

To fit the side deflector (A, Fig. 26), press the safety catch (E, Fig. 25), lift the side flap (B) and attach the two clips (C, Fig. 26, Fig. 27) to the pin (D). Now release the side flap (B, Fig. 28) so that its spring loading system holds the deflector (A) in position.

 **WARNING**

**Incorrect assembly of the side discharge deflector kit could result in serious injury to the operator or to bystanders.**

 **WARNING**

**When removing the side discharge unit, make sure that the flap is properly closed with the catch securely engaged.**

EN

## 9.8 MOWING (ONLY TRACTION MODELS)

Bring the traction lever (A) in contact with the handlebars (B, Fig. 29) to operate the forward motion.

## 10 STOPPING THE ENGINE

### 10.1 STOPPING THE ENGINE (MODELS GI 548 P - GI 548 V - GI 553 V - LRI 548 P - LRI 548 V - LRI 553 V)

Release the operation lever (D, Fig. 12).

Once you have finished working, remove the safety key (A, Fig. 12).

 **WARNING**

- **To stop the blade, simply release the operation lever (D, Fig. 12). After releasing the lever (D) the motor and blade will continue to spin for about 3 seconds!**
- **To switch off the display, press the ON/OFF button.**

 **WARNING**

**Check, before each use, that releasing the operation lever stops the motor within a matter of seconds. Periodically have the correct stopping time of the blade checked by an Authorized Service Center.**

### 10.2 STOPPING THE ENGINE (MODELS GI 548R P - GI 548R T - GI 553R T - LRI 548R P - LRI 548R T - LRI 553R T)

Release the operation lever (D, Fig. 12).

Once you have finished working, remove the safety key (A, Fig. 12).

 **WARNING**

**To stop the blade, simply release the operation lever (D, Fig. 12). After releasing the lever (D) the motor and blade will continue to spin for about 3 seconds!**

 **WARNING**

**Check, before each use, that releasing the operation lever stops the motor within a matter of seconds. Periodically have the correct stopping time of the blade checked by an Authorized Service Center.**

## 11 MAINTENANCE

### WARNING

- Always wear protective gloves during maintenance operations.
- Do not carry out maintenance with the motor or battery hot. Stop the machine and let it cool down. Carry out maintenance with the machine switched off and the battery removed.
- Failure to maintain or improper maintenance, removal or modification of safety devices, and/or use of non-original spare parts, can cause serious or fatal injury to the operator or third parties.

EN

### WARNING

**Also read the battery and battery charger instruction and maintenance manual!**

### WARNING

**Before performing any cleaning or repair procedures, stop the engine, disconnect the battery and disconnect the safety key.**

### 11.1 ENGINE COOLING

To avoid overheating and damaging the engine, the cooling air intake grilles must always be kept clean and free from grass and debris.

### 11.2 MANAGING THE BATTERY

#### 11.2.1 Battery maintenance and storage

### WARNING

**Also read the battery and battery charger instruction and maintenance manual!**

- Store the battery pack away from the reach of children, in a dark and dry place, at a temperature between 0-23°C, with no dust and no corrosive atmosphere. Do not store under direct sunlight.
- Store and transport the battery pack in its original packaging.
- Keep unused batteries away from paper clips, coins, keys, nails, screws and other metal objects that could cause a short circuit between the contacts. Do not short-circuit the battery pack.
- Store battery packs in an organized manner. Avoid storing them haphazardly in a container, such as a box or drawer, where they could be shorted to each other or by other metal objects. A short circuit between the battery pack contacts can result in burns or fire.
- Keep the battery pack vent free from dust and dirt. Clean the battery pack with a dry, soft cloth. In case of stubborn dirt, use a slightly damp cloth.
- Regularly inspect the battery pack. In the event of visible damage, wear signs, or other issues, stop using the battery pack and contact an Authorized Service Center.
- Do not leave the battery pack unused on the battery charger for long periods of time. Place the battery pack back in its original packaging or other dry place.
- If the battery pack is not used for a long time, do a full recharge when it is initially stored and every 15 to 30 days thereafter to prevent deterioration and damage.
- In the event of overcharging and overheating, the battery is automatically disconnected from the protection circuit for safety reasons. Disconnect the battery charger from the power outlet and remove the battery. Let the battery cool down completely. Once the battery has cooled you can resume the charging procedure.

### 11.3 CUTTING DEVICE MAINTENANCE

### WARNING

**Before performing any cleaning or repair procedures, stop the engine, disconnect the battery and disconnect the safety key.**

**⚠ WARNING**

**Always handle the blades with extreme care. Always wear protective gloves.**

**⚠ WARNING**

**A bent or ruined blade must be replaced.**

- Always keep the blade cutting edge well sharpened.
- A dull blade will not result in a good quality cut.

**11.4 BLADE****⚠ WARNING**

**Always wear protective gloves to check the condition of the blades. Use caution because the blades may rotate even when the motor is not running.**

**⚠ WARNING**

**Check periodically that the bolt (A, Fig. 19) is tightened to 25 Nm (2.5 kgm).**

If the grass mowing becomes unsatisfactory as time goes by, the blade probably needs to be sharpened. A badly sharpened blade pulls out the grass and causes the lawn to turn yellow. If the blades are damaged or bent, replace them.

- Sharpening the blades is a very delicate operation. If their perfect balance is not taken into consideration, it can lead to abnormal vibrations that cause the blades to become loose, with consequent danger for the operator.
- The blades must be assembled with the right angle. Erroneous assembly can cause incorrect tightening, resulting in the loosening of the blades when working, with dangerous consequences for the operator.

For these reasons, the blades must be balanced and replaced at one of our **Authorized Service Centers**.

**⚠ WARNING**

**The mulching blade must be assembled as shown in Fig. 19. To be sure that the blade is correctly installed, check that you see the brand and code embossed on the blade.**

**⚠ WARNING**

**Do not weld, straighten or change the shape of damaged cutting devices in an attempt to repair them. Such operations can result in the cutting device becoming detached and causing serious or fatal injury.**

**⚠ WARNING**

**Always replace bolt (A, Fig. 19) and washer (B) as well.**

**11.5 GRASS CATCHER****⚠ WARNING**

**Stop the engine and remove the safety key (9, Fig. 1) before removing the grass catcher or cleaning the grass discharge chute.**

Frequently check to ensure the grass catcher is fitted correctly and is not damaged.

Check that the fabric meshes of the grass catcher are not clogged; if necessary, wash the grass catcher with water and allow it to dry completely before refitting it.

If you work with a damaged grass catcher or with the openings in the grille clogged, its capacity will be reduced.

On the other hand, if you work with a washed but still damp catcher, the meshes will clog more easily.

## 11.6 MAJOR SERVICING

It is advisable to carry out a general inspection at the end of the season for heavy use, and every two years for normal use, to be carried out by a specialized technician from the service network.

Find the Authorized Service Center closest to you on: <https://www.myemak.com/int/filiali-e-distributori/distributori>.



### WARNING

- **Any maintenance operations not specifically dealt with in this manual must be carried out by an Authorized Service Center. To ensure that your machine continues to function correctly, use only ORIGINAL SPARE PARTS.**
- **Any unauthorized changes and/or the use of non-original spare parts may cause serious and even fatal injury to the operator or third parties and will immediately void the warranty.**

- Replace parts if worn or damaged.
- After each time you use the machine, clean the underside of grass residue.
- Always keep the blade cutting edge well sharpened.
- A dull blade will not result in a good quality cut.

## 11.7 MAINTENANCE TABLE

Please note that the following maintenance frequencies only apply to normal operating conditions. If your daily work is more demanding than normal, the frequency of maintenance must be increased accordingly.		Before each use	After every stop	Weekly	If damaged or defective
Complete machine	Inspect: leaks, cracks, and wear	x	x		
Checks: choke and throttle lever (only on models equipped with this feature)	Check operation	x	x		
Blade	Inspect: damage and wear	x	x		
	Replace				x
Blade stop	Check operation	x			
	Replace				x
All accessible screws and nuts	Inspect and retighten			x	
Grass catcher and rear deflector	Check if worn or damaged	x	x		

## 12 SHIPPING

- To make transportation easier, the handlebar can be folded, see 6.1.3 *Folding the handlebar*. With the handlebar folded, the machine can be stored vertically.
- Remove the grass catcher.
- Transport the machine with the engine switched off.



### WARNING

**When transporting the machine on a vehicle, ensure that it is firmly and securely fastened using straps or belts. Remove the safety key (9, Fig. 1) but do not disconnect the battery. The machine must be transported in a horizontal position, or a vertical position with the handlebar folded. Also ensure compliance with applicable transport regulations for such machines.**



## 13 STORAGE

### WARNING

**Also read the battery and battery charger instruction and maintenance manual!**

### WARNING

**After each time you use the machine, clean the underside, while absolutely avoiding the use of water jets (Fig. 20).**

### WARNING

**Before performing any cleaning or repair procedures, stop the engine, disconnect the battery and disconnect the safety key.**

- Check that the machine is in good condition.
- Check that all bolts and nuts are well tightened.
- Apply grease or engine oil to rust-prone parts.
- Place the machine in a dry place, preferably with a concrete floor. To protect it from moisture, you can place it on boards or sheet metal.
- The procedures for returning the machine to service following winter storage are the same as for starting up during everyday use (8 *Starting*).
- Never leave the machine in places where fuel vapors can accumulate and cause fire.
- Before putting the machine in an enclosed place, let the engine cool down.

To make storage easier, the handlebar can be folded, see 6.1.3 *Folding the handlebar*. With the handlebar folded, the machine can be stored vertically.

## 14 ENVIRONMENTAL PROTECTION

Environmental protection should be a priority of considerable importance when using the machine, for the benefit of both social cohesion and the environment in which we live.

- Try not to cause any disturbance to the surrounding area.
- Strictly comply with local regulations for the disposal of waste material after cutting.
- Scrupulously comply with local regulations and provisions for the disposal of packaging, oils, petrol, gasoline, batteries, filters, deteriorated parts or any elements which have a strong impact on the environment. This waste must not be disposed of as normal waste, it must be separated and taken to specified waste disposal centers where the material will be recycled.

### 14.1 DEMOLITION AND DISPOSAL

When the machine reaches the end of its service life, do not dispose of it into the environment; instead take it to a waste disposal center.

Most materials used in the manufacture of the machine are recyclable; all metals (steel, aluminum, brass) can be delivered to a normal recycling station. For information, contact your local waste recycling service. Waste disposal must be carried out with respect for the environment, avoiding soil, air and water pollution.

**In all cases, applicable local legislation must be complied with.**

When the machine is scrapped the CE mark label must also be destroyed together with this manual.

## 15 WARRANTY CERTIFICATE

This machine has been designed and manufactured using the most modern techniques. The company guarantees its products for 24 months from the date of purchase, for home and leisure use. Warranty is limited to 12 months in the case of professional use.

### Limited warranty

1. The warranty period starts on the date of purchase. The manufacturer, acting through the sales and technical assistance network, will replace free of charge any parts proven defective in material, machining or manufacturing. The warranty does not affect the purchaser's rights as established under legislation governing the consequences of defects in the machine.
2. Technical personnel will undertake the necessary repairs in the minimum time possible, compatible with organizational needs.
3. **To make any claim under the warranty, this certificate of warranty, fully completed, bearing the dealer's stamp and accompanied by the invoice or receipt showing the date of purchase, must be displayed to the personnel authorized to approve work.**
4. The warranty becomes null and void if:
  - The product has evidently not been serviced correctly,
  - The machine has been used for improper purposes or has been modified in any way,
  - Unsuitable lubricants and fuels have been used,
  - Non-original spare parts or accessories have been fitted,
  - Work has been done on the product by unauthorized persons.
5. The manufacturer's warranty does not cover consumables or parts subject to normal wear in operation.
6. The warranty does not cover work to update or improve the machine.
7. The warranty does not cover any preparation or maintenance work required during the warranty period.
8. Damage incurred during transport must be immediately brought to the attention of the carrier: failure to do so shall render the warranty null and void.
9. Motors of other manufacturers (Briggs & Stratton, Tecumseh, Kawasaki, Honda, etc.) fitted to our machines are covered by the warranties of the motor manufacturer.
10. The warranty does not cover injury or damage caused directly or indirectly to persons or things by defects in the machine or by periods of extended disuse of the machine resulting from the said defects.

EN

### Warranty form

Cut and fill out the warranty form on the back of this manual.

## 16 TROUBLESHOOTING



### WARNING

- Always stop the machine and disconnect the safety key before performing all the corrective tests recommended in the table below, except in cases where machine operation is explicitly requested.
- When all possible causes have been checked and the problem is not resolved, consult an Authorized Service Center. If a problem occurs that is not listed in this table, consult an Authorized Service Center.

EN



### WARNING

Do not attempt to carry out repairs without the necessary means and technical expertise. Poorly executed repairs will automatically invalidate the warranty and relieve the manufacturer of all liability.



### WARNING

Also read the battery and battery charger instruction and maintenance manual!

PROBLEM	POSSIBLE CAUSES	SOLUTION
The motor does not start or turns off only a few seconds after starting.	Battery drained or not properly inserted (only on models equipped with this feature)	Charge the battery or fit it correctly.
	Damaged power cord.	Have the power cord replaced at an Authorized Service Center.
	Motor protection triggered due to overheated engine.	Wait a few minutes before repeating the starting procedure
	Safety key not inserted.	Check and/or insert.
	Starting lever microswitch damaged	Contact an Authorized Service Center.
	Damaged battery.	Contact an Authorized Service Center.
The engine starts and runs, but the blade does not rotate. <b>WARNING: Never touch the blade while the motor is running.</b>		Turn off motor immediately and contact an Authorized Service Center.

<b>1 INTRODUCTION</b> .....	<b>70</b>
1.1 Modalités de lecture du manuel .....	70
<b>2 SYMBOLES ET AVERTISSEMENTS DE SÉCURITÉ (FIG. 3)</b> .....	<b>71</b>
<b>3 COMPOSANTS PRINCIPAUX</b> .....	<b>71</b>
3.1 Modèles Gi 548 P - Gi 548 V - Gi 553 V - LRI 548 P - LRI 548 V - LRI 553 V (Fig. 1) .....	71
3.2 Modèles Gi 548R P - Gi 548R T - Gi 553R T - LRI 548R P - LRI 548R T - LRI 553R T (Fig. 2).....	71
<b>4 CONSIGNES DE SÉCURITÉ GÉNÉRALES CONCERNANT LA MACHINE</b> .....	<b>72</b>
4.1 Consignes de sécurité.....	72
4.1.1 Avertissements de sécurité de la tondeuse .....	74
4.1.2 Information aux utilisateurs .....	75
<b>5 ÉQUIPEMENTS DE PROTECTION INDIVIDUELLE (EPI)</b> .....	<b>75</b>
<b>6 ASSEMBLAGE</b> .....	<b>76</b>
6.1 Guidon (Gi 548 P - Gi 548 V - Gi 553 V - LRI 548 P - LRI 548 V - LRI 553 V) .....	76
6.1.1 Montage du guidon (Fig. 4) .....	76
6.1.2 Hauteur du guidon (Fig. 4, Fig. 5) .....	76
6.1.3 Replier le guidon .....	76
6.2 Guidon (Gi 548R P - Gi 548R T - Gi 553R T - LRI 548R P - LRI 548R T - LRI 553R T) .....	76
6.2.1 Montage du guidon (Fig. 7, Fig. 8, Fig. 9).....	76
6.2.2 Hauteur du guidon (Fig. 9).....	77
6.2.3 Replier le guidon .....	77
6.3 Montage du sac de ramassage (Fig. 16).....	77
6.4 Montage batterie.....	77
<b>7 PRÉPARATION AVANT L'UTILISATION</b> .....	<b>77</b>
7.1 Écran (Fig. 21) (Spécifique aux modèles Gi 548 P - Gi 548 V - Gi 553 V - LRI 548 P - LRI 548 V - LRI 553 V).....	77
<b>8 DÉMARRAGE</b> .....	<b>78</b>
8.1 Contrôle de la machine .....	78
8.2 Vérification de la charge de la batterie .....	79
8.2.1 Contrôle du niveau de charge (Fig. 14).....	79
8.3 Recharge de la batterie .....	79
8.3.1 Utilisation correcte.....	79
8.3.2 Modalité de recharge (Fig. 15) .....	80
8.3.3 Légende des leds du chargeur de batterie (B, Fig. 15) .....	80
8.3.4 Fin de la charge .....	80
8.4 Démarrage de la machine.....	80
8.4.1 Démarrage moteur (Fig. 12) (Spécifique aux modèles Gi 548 P - Gi 548 V - Gi 553 V - LRI 548 P - LRI 548 V - LRI 553 V) .....	81
8.4.2 Démarrage moteur (Fig. 12) (Spécifique aux modèles Gi 548R P - Gi 548R T - Gi 553R T - LRI 548R P - LRI 548R T - LRI 553R T).....	81
<b>9 UTILISATION DE LA MACHINE</b> .....	<b>81</b>
9.1 Utilisations interdites .....	81
9.2 Instructions de travail .....	81
9.3 Application mobile .....	82
9.3.1 Connecter la machine à l'application .....	82
9.3.2 Première utilisation de l'application.....	82
9.4 Réglage de la hauteur de coupe.....	82
9.5 Indicateur de sac plein.....	82
9.6 Mulching .....	82
9.7 Éjection latérale (uniquement pour les modèles Gi 548 P - Gi 548 V - Gi 553 V - LRI 548 P - LRI 548 V - LRI 553 V).....	83
9.8 Fauchage (modèles tractés uniquement) .....	83
<b>10 ARRÊT DU MOTEUR</b> .....	<b>83</b>
10.1 Arrêt moteur (modèles Gi 548 P - Gi 548 V - Gi 553 V - LRI 548 P - LRI 548 V - LRI 553 V) .....	83
10.2 Arrêt moteur (modèles Gi 548R P - Gi 548R T - Gi 553R T - LRI 548R P - LRI 548R T - LRI 553R T).....	83
<b>11 ENTRETIEN</b> .....	<b>84</b>
11.1 Refroidissement du moteur .....	84
11.2 Gestion de la batterie .....	84
11.2.1 Maintenance et conservation de la batterie .....	84
11.3 Entretien du dispositif de coupe.....	85
11.4 Lame.....	85
11.5 sac de ramassage .....	86
11.6 Entretien extraordinaire.....	86
11.7 Tableau d'entretien.....	86
<b>12 TRANSPORT</b> .....	<b>87</b>
<b>13 STOCKAGE</b> .....	<b>87</b>
<b>14 PROTECTION DE L'ENVIRONNEMENT</b> .....	<b>88</b>
14.1 Démolition et élimination.....	88
<b>15 CERTIFICAT DE GARANTIE</b> .....	<b>89</b>
<b>16 DÉPANNAGE</b> .....	<b>90</b>

# 1 INTRODUCTION

*Merci d'avoir choisi un produit Emak.*

*Notre réseau de distributeurs et d'assistance est à votre disposition pour toute nécessité.*

## ATTENTION

**Pour un emploi correct de la machine et pour éviter tout accident, ne commencez pas le travail sans avoir préalablement lu ce manuel avec attention.**

FR

## ATTENTION

**Ce manuel doit accompagner la machine tout au long de sa durée de vie.**

Vous y trouverez les descriptions du fonctionnement des différents composants, ainsi que les instructions relatives aux contrôles et aux procédures d'entretien requis.

## ATTENTION

**Lire attentivement le manuel d'utilisation et d'entretien de la batterie et du chargeur de batterie !**

## REMARQUE

Les descriptions et les illustrations figurant dans le présent manuel ne sont pas rigoureusement contractuelles. Le constructeur se réserve le droit d'apporter des modifications éventuelles sans être tenu de mettre à jour à chaque fois ce manuel.

Les figures ne sont données qu'à titre indicatif. Les composants réels peuvent être différents de ceux illustrés. En cas de doute, contactez le centre d'assistance agréé.

## 1.1 MODALITÉS DE LECTURE DU MANUEL

Le manuel est subdivisé en chapitres et en paragraphes. Chaque paragraphe correspond à un sous-niveau du chapitre auquel il se rapporte. Les références à des chapitres ou des paragraphes sont signalées par la mention « chapitre » ou « paragraphe » suivie du numéro correspondant. Exemple : « chapitre 2 ».

Outre les instructions relatives au fonctionnement, le présent manuel contient des paragraphes requérant une attention particulière de votre part. Ces paragraphes sont signalés par les symboles décrits ci-dessous :

## ATTENTION

**Lorsqu'il existe des risques d'accidents, de blessures corporelles voire mortelles, ou de graves dommages au matériel.**

## AVERTISSEMENT

**Lorsqu'il existe un risque de dommages relatifs à la machine ou à ses composants.**

## REMARQUE

Donne une information complémentaire aux consignes de sécurité précédentes.

Les figures reportées dans ces instructions d'utilisation sont numérotées 1, 2, 3, etc. Les composants illustrés sur les figures sont indiqués par des lettres ou des chiffres, selon le cas. Une référence au composant C sur la figure 2 est indiquée de la manière suivante : « Voir C, Fig. 2 » ou simplement « (C, Fig. 2) ».

## 2 SYMBOLES ET AVERTISSEMENTS DE SÉCURITÉ (FIG. 3)

1. **ATTENTION !** - Lire le manuel d'utilisation et d'entretien avant d'utiliser cette machine.
2. **Risque de projection d'objets !** - Ne laisser s'approcher personne durant le travail.
3. **Risque de se couper les mains et les pieds !**
4. Démonter la batterie avant toute opération d'entretien.
5. Ne pas exposer à l'humidité. Ne pas utiliser la machine sous la pluie et ne pas la laisser à l'extérieur quand il pleut.
6. Voir chapitre 4.1.2 *Information aux utilisateurs*.
7. Marque et modèle de la machine.
8. Fréquence et tension d'alimentation. Dispositif à courant continu.
9. Type de machine : **TONDEUSE À BATTERIE LI-ION**.
10. Données techniques.
11. Niveau de protection de l'appareil.
12. Numéro de série.
13. Année de fabrication.
14. Label CE de conformité.
15. Avant d'utiliser la machine, lire le manuel d'utilisation et d'entretien.
16. Niveau de puissance acoustique garanti.

## 3 COMPOSANTS PRINCIPAUX

Les figures indiquées illustrent les composants principaux de la machine.

### 3.1 MODÈLES GI 548 P - GI 548 V - GI 553 V - LRI 548 P - LRI 548 V - LRI 553 V (FIG. 1)

- |                                  |   |
|----------------------------------|---|
| 1. Levier de fonctionnement.     | 9. Clé de sûreté.   |
| 2. Guidon.                       | 10. Réglage de la hauteur de coupe.   |
| 3. Sac de ramassage.             | 11. Écran.  |
| 4. Déflecteur arrière.           | 12. Batterie.   |
| 5. Bouton de sûreté.             | 13. Levier de traction (uniquement sur les modèles Gi 548 V - Gi 553 V - LRI 548 V - LRI 553 V) |
| 6. Manette de réglage du guidon. | 14. Déflecteur latéral.   |
| 7. Indicateur de sac plein.      | 15. Volet latéral.  |
| 8. Volet logement batterie.      |   |

### 3.2 MODÈLES GI 548R P - GI 548R T - GI 553R T - LRI 548R P - LRI 548R T - LRI 553R T (FIG. 2)

- |                                  |   |
|----------------------------------|---|
| 1. Levier de fonctionnement.     | 8. Volet logement batterie.   |
| 2. Guidon.                       | 9. Clé de sûreté.   |
| 3. Sac de ramassage.             | 10. Réglage de la hauteur de coupe.   |
| 4. Déflecteur arrière.           | 12. Batterie.   |
| 5. Bouton de sûreté.             | 13. Levier de traction (uniquement sur les modèles Gi 548R T - Gi 553R T - LRI 548R T - LRI 553R T) |
| 6. Manette de réglage du guidon. | 16. Compartiment porte-batterie (n'alimente pas la machine).  |
| 7. Indicateur de sac plein.      |   |

## 4 CONSIGNES DE SÉCURITÉ GÉNÉRALES CONCERNANT LA MACHINE

### ATTENTION

Lire toutes les recommandations de sécurité, les consignes, les illustrations et les spécifications fournies avec cet appareil. Le non-respect de toutes les consignes illustrées ci-après peut provoquer des électrocutions, des incendies et/ou des blessures graves.

### ATTENTION

Bien utilisée, la machine est un outil de travail rapide, pratique et efficace. Mais si elle est mal utilisée ou utilisée sans prendre les précautions nécessaires, elle peut devenir un outil dangereux. Pour rendre votre travail agréable et sans risques, nous vous invitons à respecter scrupuleusement les mesures de sécurité libellées ci-après et reprises dans le manuel.

### ATTENTION

Cette machine produit un champ électromagnétique pendant le fonctionnement ! Dans certaines circonstances, ce champ électromagnétique peut interférer avec des dispositifs médicaux actifs ou passifs ! Pour réduire le risque de blessures graves ou mortelles, nous conseillons aux personnes portant des dispositifs médicaux de consulter leur médecin et le fabricant du dispositif médical avant d'utiliser cette machine !

### ATTENTION

La tondeuse doit être équipée des dispositifs de coupe originaux et préconisés par le constructeur. L'utilisation de dispositifs non autorisés peut entraîner des blessures graves voire mortelles.

### REMARQUE

Certaines normes nationales peuvent limiter l'utilisation de la machine.

Conserver toutes les recommandations et les consignes pour toute référence ultérieure.

### 4.1 CONSIGNES DE SÉCURITÉ

Le terme « outil électrique » utilisé dans les recommandations indique un outil électrique alimenté par une batterie.

#### Sécurité sur la zone de travail

- La zone de travail doit toujours être propre et bien éclairée.** Si les opérations ont lieu dans des zones mal éclairées et encombrées, le risque d'accident augmente.
- Ne pas faire fonctionner les outils électriques dans des atmosphères explosibles, à savoir en présence de liquides inflammables, gaz ou poudres.** Les outils électriques provoquent des étincelles qui peuvent enflammer les poudres ou les fumées.
- S'assurer que les enfants ou toute autre personne restent à l'écart durant l'utilisation de l'outil électrique.** Toute distraction peut entraîner la perte de contrôle.

#### Sécurité électrique

- Les fiches de l'outil électrique doivent correspondre aux prises. Ne jamais modifier la fiche. Ne pas utiliser d'adaptateurs pour la fiche des outils électriques avec mise à la terre.** Utiliser des fiches non modifiées et des prises murales conformes afin de réduire le risque d'électrocution.
- Éviter tout contact avec des surfaces mises à la terre tels que les tuyaux, les radiateurs, les cuisinières et les réfrigérateurs.** Lorsqu'un corps est en contact avec la terre, le risque d'électrocution augmente.
- Ne pas exposer les outils électriques à la pluie ou à l'humidité.** Le risque d'électrocution augmente si de l'eau pénètre dans un outil électrique.
- N'utilisez pas le câble électrique de manière incorrecte. Ne pas transporter ni déplacer l'outil électrique et ne pas le débrancher en tirant sur le cordon électrique. Éloigner le cordon électrique des sources de chaleur, de**

**l'huile, de bords tranchants ou de parties en mouvement.** Les cordons électriques endommagés ou enroulés augmentent le risque d'électrocution.

- e. **Pour utiliser un outil électrique à l'extérieur, prévoir une rallonge conforme.** L'utilisation d'un câble conforme pour l'extérieur réduit le risque d'électrocution.
- f. **Si l'outil électrique doit être utilisé dans un endroit humide, prévoir un dispositif différentiel à courant résiduel (DDR).** L'utilisation d'un DDR réduit le risque d'électrocution.

### Sécurité personnelle

- a. **Rester vigilant, faire attention et faire preuve de bon sens durant l'utilisation d'un outil électrique. Ne pas utiliser un outil électrique en cas de fatigue ou sous l'effet de drogue, alcool ou médicaments.** Il suffit d'un instant d'inattention durant l'utilisation des outils électriques pour se provoquer des blessures graves.
- b. **Porter les équipements de protection individuelle. Toujours porter des protections pour les yeux.** Les équipements de protection, tels que les masques contre la poussière, les chaussures antidérapantes, les casques ou les protections acoustiques, utilisés comme il se doit, réduisent le risque de blessures personnelles.
- c. **Éviter tout allumage accidentel. Avant de saisir ou de transporter l'outil, s'assurer que l'interrupteur est en position OFF avant de brancher la source d'alimentation et/ou les batteries.** Le fait de transporter des outils électriques avec un doigt sur l'interrupteur ou d'alimenter des outils avec l'interrupteur allumé provoque des accidents.
- d. **Ôter la clé de réglage avant de mettre l'outil électrique en marche.** Toute clé accrochée à une pièce tournante de l'outil électrique peut provoquer des blessures.
- e. **Ne vous penchez pas trop. Chercher des points d'appui stables et toujours garder l'équilibre** afin de mieux contrôler l'outil électrique dans les situations imprévues.
- f. **Porter des vêtements de travail. Ne pas porter de vêtements amples ou des bijoux. Tenir les cheveux et les vêtements à l'écart des parties en mouvement.** Les vêtements amples, les bijoux et les cheveux longs peuvent s'accrocher dans les parties en mouvement.
- g. **Si des dispositifs sont fournis pour raccorder des appareils d'aspiration et de collecte, s'assurer qu'ils sont raccordés et utilisés correctement.** Ce genre d'appareils peut réduire les risques provoqués par la poussière.
- h. **Éviter que la familiarité acquise par l'utilisation fréquente des outils ne réduise la capacité d'attention et porte au non-respect des principes de sécurité concernant les outils.** Un comportement négligeant peut causer de graves blessures en une fraction de seconde.

FR

### Utilisation et entretien d'un l'outil électrique

- a. **Ne pas faire marcher l'outil électrique au-delà de ses capacités. Utiliser l'outil électrique préconisé pour l'application prévue.** Un outil électrique approprié fonctionne mieux et garantit une meilleure sécurité à la vitesse pour laquelle il a été conçu.
- b. **Ne pas utiliser l'outil électrique si l'interrupteur ne le met pas en marche et ne l'arrête pas correctement.** S'il est impossible de le contrôler à travers l'interrupteur, l'outil électrique peut s'avérer dangereux et doit être réparé.
- c. **Avant de procéder à un réglage, de remplacer un accessoire ou de ranger des dispositifs électriques, débrancher la fiche de la prise et/ou, si elle est amovible, retirer la batterie.** Ces mesures de sécurité évitent que l'outil électrique ne se mette en marche accidentellement.
- d. **Conserver les outils électriques loin de la portée des enfants et ne permettre à personne de les utiliser avant de s'y être familiarisé et d'avoir lu ces instructions.** Les outils électriques peuvent s'avérer dangereux entre les mains d'utilisateurs inexperts.
- e. **Entretien des outils électriques et des accessoires. S'assurer que les parties mobiles sont alignées correctement et que rien ne gêne leur mouvement, qu'aucune pièce n'est cassée et que les conditions générales de l'outil électrique ne risquent pas de compromettre son fonctionnement. Si l'outil est endommagé, le faire réparer avant de l'utiliser.** De nombreux accidents sont dus à l'entretien incorrect des outils électriques.
- f. **S'assurer que les dispositifs de coupe sont toujours parfaitement affûtés et propres.** S'ils sont bien entretenus, les dispositifs de coupe à bord tranchant se coincent moins fréquemment et sont plus faciles à contrôler.
- g. **Utiliser l'outil électrique, les accessoires, les forets etc. conformément aux instructions, en tenant compte des conditions de travail et de l'opération à effectuer.** Ne pas utiliser l'outil électrique pour des opérations différentes de celles pour lesquelles il a été conçu afin d'éviter toute situation dangereuse.

- h. **Maintenir la poignée et les surfaces de préhension sèches, propres et exemptes de traces d'huile et de graisse.** Des poignées et des surfaces de préhension éventuellement glissantes ne permettent pas de manipuler et de contrôler l'outil en toute sécurité en cas de situations imprévues.

#### Utilisation et entretien d'un l'outil alimenté par batterie

- a. **Recharger la batterie uniquement avec le chargeur préconisé par le fabricant.** L'utilisation d'un chargeur non approprié à la batterie de l'outil peut provoquer des incendies.
- b. **Utiliser les outils électriques exclusivement avec des groupes batteries compatibles.** Tout autre type de batterie risque de provoquer des blessures et des incendies.
- c. **Lorsque les batteries ne sont pas utilisées, les ranger à l'écart de tout objet métallique, tel que trombones, pièces de monnaie, clefs, clous, vis et tout autre petit objet métallique qui risquerait de créer un contact entre les deux bornes.** Un court-circuit entre les bornes de la batterie pourrait provoquer des brûlures ou un incendie.
- d. **Mal utilisée, une batterie pourrait laisser fuir le liquide qu'elle contient ; éviter tout contact. En cas de contact accidentel avec le liquide, rincer à l'eau. Si le liquide entre en contact avec les yeux, s'adresser immédiatement à un médecin.** Le liquide qui s'échappe de la batterie peut irriter la peau ou provoquer des brûlures.
- e. **Ne pas utiliser un groupe de batteries ou un outil endommagé ou modifié.** Des batteries endommagées ou modifiées peuvent avoir des réactions imprévisibles entraînant un incendie, une explosion ou un risque de blessure.
- f. **Ne pas exposer la batterie ou le groupe batteries au feu ou à des températures excessives.** L'exposition au feu ou à des températures dépassant 130 °C (265 °F) peut entraîner des explosions.
- g. **Suivre les consignes pour charger correctement la batterie et ne pas la recharger dans des environnements où la température est différente de celle mentionnée dans les consignes.** Une charge incorrecte de la batterie ou en dehors de la plage de température recommandée peut endommager la batterie et augmenter le risque d'incendie.

#### Assistance

- a. **Confier l'entretien de l'outil électrique à des techniciens qualifiés et utiliser exclusivement des pièces de rechange identiques aux composants originaux.** Cette condition garantit la sécurité de l'outil.
- b. **Ne jamais procéder à la maintenance d'un pack batteries endommagé.** Confier l'entretien des batteries exclusivement au fabricant ou à des centres d'assistance agréés.

#### 4.1.1 Avertissements de sécurité de la tondeuse

- a. **Ne pas utiliser la tondeuse par mauvais temps, surtout s'il y a un risque d'orage.** Ceci pour éviter d'être frappé par la foudre.
- b. **Vérifier attentivement la zone où la tondeuse sera utilisée pour s'assurer de l'absence d'animaux sauvages.** Durant le fonctionnement, la tondeuse peut blesser les animaux sauvages.
- c. **Vérifier attentivement la zone où la tondeuse doit être utilisée et retirer toutes les pierres, branches et autres corps étrangers.** Tout objet que la tondeuse pourrait projeté risque de provoquer des blessures corporelles.
- d. **Avant d'utiliser la tondeuse, toujours la contrôler visuellement pour s'assurer que les lames et l'unité de coupe ne sont ni usées ni endommagées.** Les parties usées ou endommagées augmentent le risque de blessures.
- e. **Vérifier régulièrement si le sac de ramassage est usé ou endommagé.** Si le sac de ramassage est usé ou endommagé, le risque de blessure augmente.
- f. **Laisser les protections en place. Les protections doivent fonctionner et être montées correctement.** Toute protection relâchée, endommagée ou ne fonctionnant pas correctement peut provoquer des blessures.
- g. **S'assurer que les prises d'air ne contiennent aucune saleté.** Des prises d'air bouchées et les saletés peuvent entraîner une surchauffe ou un risque d'incendie.
- h. **Toujours porter des chaussures antidérapantes et de protection pour utiliser la tondeuse. Ne pas utiliser la tondeuse les pieds nus ou avec des sandales.** Ceci réduit la possibilité de se blesser les pieds par contact avec le dispositif de coupe en action.
- i. **Toujours porter un pantalon long pour utiliser la tondeuse.** Les parties du corps non protégées par des vêtements peuvent être plus facilement blessées par des objets projetés.
- j. **Ne pas utiliser la tondeuse si l'herbe est mouillée. Marcher, ne pas courir.** Ceci pour éviter de glisser et de tomber, situation pouvant entraîner des blessures.
- k. **Ne pas utiliser la tondeuse sur des pentes trop raides.** Ceci pour éviter de perdre le contrôle, de glisser et de tomber, situation pouvant entraîner des blessures.

- l. **En travaillant sur des pentes, s'assurer de toujours rester debout, toujours travailler transversalement à la pente, jamais directement vers le haut ou vers le bas, et changer de direction avec prudence.** Ceci pour éviter de perdre le contrôle, de glisser et de tomber, situation pouvant entraîner des blessures.
- m. **Rester particulièrement vigilant en tirant la tondeuse vers soi. S'assurer de bien connaître l'environnement.** Ceci pour éviter de buter en utilisant la tondeuse.
- n. **Ne pas toucher les lames ou les autres parties dangereuses lorsqu'elles sont encore en action.** Ceci pour éviter toute blessure due aux parties en mouvement.
- o. **Pour dégager les résidus de coupe encastrés dans la tondeuse ou la nettoyer, éteindre tous les interrupteurs d'alimentation et débrancher le groupe batteries.** Le fonctionnement inattendu de la tondeuse peut provoquer des blessures graves.
- p. **Pour dégager les résidus de coupe encastrés dans la tondeuse ou la nettoyer, éteindre tous les interrupteurs d'alimentation et retirer (ou allumer) le dispositif de désactivation.** Le fonctionnement inattendu de la tondeuse peut provoquer des blessures graves.

#### 4.1.2 Information aux utilisateurs



**Article conforme aux Directives 2011/65/CE et 2012/19/CE relatives à la limitation de l'utilisation de certaines substances dangereuses dans les équipements électriques et électroniques et à l'élimination des déchets.**

Ce symbole apposé sur l'appareil indique que l'article en question **devra** faire l'objet d'une élimination séparée des autres déchets à la fin de sa vie utile.

Par conséquent, l'utilisateur devra apporter l'appareil à un centre de collecte sélective des DEEE ou le retourner au revendeur au moment de l'achat d'un **nouvel appareil de type équivalent, selon un rapport de un à un.**

Le tri sélectif correct en vue du recyclage, du traitement et de l'élimination de l'appareil de manière compatible avec l'environnement contribue à éviter tout effet négatif sur l'environnement et sur la santé et favorise le recyclage des matériaux qui composent l'appareil.

L'élimination abusive de l'appareil de la part de l'utilisateur comporte l'application des sanctions prévues par la loi de chaque pays.

#### ATTENTION

**Mettre la batterie au rebut en la séparant de la machine !**

#### ATTENTION

**Lire attentivement le manuel d'utilisation et d'entretien de la batterie et du chargeur de batterie !**

## 5 ÉQUIPEMENTS DE PROTECTION INDIVIDUELLE (EPI)

On entend par équipement de protection individuelle (EPI) tout équipement destiné à être porté par un opérateur dans le but de le protéger contre les risques pouvant menacer la sécurité ou la santé au travail, ainsi que tout dispositif ou accessoire destiné à cet effet. Le port d'EPI n'élimine pas les risques de blessure mais il peut réduire leurs effets en cas d'accident.

Nous fournissons ci-après la liste des équipements de protection individuelle à porter pour utiliser la machine :

- **Portez des chaussures de protection contre les coupures dotées de semelles antidérapantes et d'embouts en acier.**
- **Porter des lunettes ou une visière de protection. En rebondissant, les objets lancés peuvent causer de graves blessures aux yeux.**
- **Porter des protections antibruit comme des oreillettes ou des bouchons auriculaires.**

#### ATTENTION

**Rappelez-vous d'être extrêmement prudent lorsque vous utilisez ce genre de protection car la perception des signaux acoustiques de danger (cris, alarmes, etc.) est réduite. Un équipement de protection approprié réduit le risque de perte auditive.**

- Porter des gants qui permettent d'absorber au maximum les vibrations.
- Porter des vêtements de protection homologués. Une veste et une salopette de protection sont idéales.

**! ATTENTION**

Vérifier que les vêtements choisis ne gênent pas les mouvements. Porter des vêtements de protection près du corps. Ne pas porter de vêtements, écharpes, cravates ou bijoux susceptibles d'être happés par la machine ou de s'emmêler aux broussailles ou autre. Nouer les cheveux longs et les protéger.

FR

**REMARQUE**

Demander conseil au revendeur habituel pour choisir les vêtements qui répondent le mieux aux exigences.

## 6 ASSEMBLAGE

**! ATTENTION**

S'assurer que tous les composants de la machine sont montés correctement et que les vis sont serrées.

**REMARQUE**

Suivre impérativement les normes locales pour éliminer les emballages.

### 6.1 GUIDON (GI 548 P - GI 548 V - GI 553 V - LRI 548 P - LRI 548 V - LRI 553 V)

#### 6.1.1 Montage du guidon (Fig. 4)

La tondeuse est livrée avec le guidon démonté. Pour assembler le guidon, procéder de la façon suivante :

1. Introduire le levier de déverrouillage (A) dans le support (B), en faisant passer la vis entre le support (B) et le support (C). La vis doit passer dans le ressort qui se trouve entre le support (B) et le support (C).
2. Introduire le pommeau (D) pour fixer le levier (A). Le serrage de l'écrou régule la rigidité de l'actionnement du levier (A) : serrer l'écrou pour rendre l'actionnement plus rigide, desserrer l'écrou pour que l'actionnement soit plus souple.
3. Le guidon est livré avec les vis des supports seulement partiellement serrées. Vous devrez les visser à fond à l'aide de la clé Torx fournie.

Effectuer l'opération des deux côtés du guidon.

#### 6.1.2 Hauteur du guidon (Fig. 4, Fig. 5)

Ouvrir les leviers de déverrouillage (A) et faire monter ou descendre le guidon (B). Refermer les leviers de déverrouillage (A) pour fixer la position du guidon (B).

#### 6.1.3 Replier le guidon

Pour faciliter le transport et le rangement, il est possible de replier le guidon : desserrer le levier de déverrouillage du guidon (A, Fig. 6) et faire pivoter le guidon vers les roues avant.

**REMARQUE**

Prendre toutes les précautions nécessaires pour éviter de pincer ou de tirer les câbles.

Avant d'utiliser la tondeuse, remettre le guidon en position de travail.

### 6.2 GUIDON (GI 548R P - GI 548R T - GI 553R T - LRI 548R P - LRI 548R T - LRI 553R T)

#### 6.2.1 Montage du guidon (Fig. 7, Fig. 8, Fig. 9)

Soulever le guidon (B). Serrer les pommeaux (A) après avoir placé le guidon (B) et décidé de la hauteur de ce dernier, à partir d'une des deux positions (C). Bloquer le guidon en insérant les axes dans les orifices (C).

### 6.2.2 Hauteur du guidon (Fig. 9)

Dévisser les pommeaux (A) et faire monter ou descendre le guidon (B).

### 6.2.3 Replier le guidon

Desserrer les pommeaux (A, Fig. 8). Débloquer le guidon (B) en retirant les axes des orifices (C, Fig. 8). Tourner le guidon (B) vers le compartiment de la batterie (Fig. 7).

## 6.3 MONTAGE DU SAC DE RAMASSAGE (FIG. 16)

### Emplacement du sac (Fig. 17)

- Soulever le déflecteur (G).
- Poser les deux crochets (H) sur l'axe du déflecteur (I).
- Abaisser le déflecteur et s'assurer qu'il ferme complètement la partie supérieure du sac de ramassage.

## 6.4 MONTAGE BATTERIE

- Ouvrir le couvercle du logement des batteries (8, Fig. 1).
- Pousser la batterie dans son siège jusqu'à ce qu'elle s'emboîte (Fig. 10).
- **Modèles Gi 548 P - Gi 548 V - Gi 553 V - LRi 548 P - LRi 548 V - LRi 553 V** : Il est possible d'installer deux batteries, la batterie (A) pour l'utilisation et la batterie (B) de réserve (Fig. 11).
- **Modèles Gi 548R P - Gi 548R T - Gi 553R T - LRi 548R P - LRi 548R T - LRi 553R T** : Il est possible d'installer une batterie dans le compartiment (A) ; le compartiment non utilisé (B) fait office de porte-batterie (Fig. 11).

#### REMARQUE

La tondeuse a été conçue pour loger simultanément deux batteries dans un même compartiment. L'utilisation de deux batteries prolonge le temps de fonctionnement. Le système de la tondeuse décidera comment gérer le niveau de charge des batteries.

## 7 PRÉPARATION AVANT L'UTILISATION

### 7.1 ÉCRAN (FIG. 21) (SPÉCIFIQUE AUX MODÈLES GI 548 P - GI 548 V - GI 553 V - LRi 548 P - LRi 548 V - LRi 553 V)

Allumer l'écran en appuyant une fois sur le bouton ON/OFF (A).

Réf.	Description
(A)	Bouton ON/OFF.
(B) <sup>(1)</sup>	Bouton servant à augmenter la vitesse d'avancement. Appuyer dessus une fois pour augmenter la vitesse d'un cran. Garder le doigt dessus pour augmenter la vitesse puis relâcher le bouton.
(C)	<b>Gi 548 V - Gi 553 V - Gi 548R T - Gi 553R T - LRi 548 V - LRi 553 V - LRi 548R T - LRi 553R T</b> : Indicateur de la vitesse d'avancement. Pendant l'utilisation, il est possible de réduire le régime du moteur pour économiser de l'énergie en activant le mode « ECO » à l'aide du bouton approprié. Les modèles à traction permettent également de régler manuellement la vitesse à travers les boutons (+) et (-) de l'écran. Au total, il est possible de choisir entre sept vitesses. Il est important de noter qu'à chaque fois que l'on met la tondeuse en marche, la vitesse préalablement réglée reste mémorisée, même après avoir éteint la machine. <b>Gi 548 P - Gi 548R P - LRi 548 P - LRi 548R P</b> : Indicateur de la puissance absorbée par les batteries.
(D)	Témoin bleu. Il s'allume lorsque la machine est connectée au dispositif mobile. Voir chapitre 9.3 <i>Application mobile</i> .
(E)	Témoin ECO. Il s'allume lorsque le mode ECO est validé.
(F) <sup>(1)</sup>	Vitesse maximale d'avancement (Lièvre). Toujours allumé.

Ref.	Description
(G)	Témoïn d'alarme. Signale que la machine présente un problème que l'opérateur est en mesure de résoudre. Exemple : surchauffe de la batterie ou utilisation excessive de la machine. Interrompt le travail et laisse reposer la machine quelques minutes.
(H)	Témoïn d'assistance. Signale la possibilité d'un problème que l'opérateur n'est pas en mesure de résoudre. Interrompt immédiatement le travail et s'adresse immédiatement à un Centre d'assistance agréé.
(I)	Symbole batterie. Toujours allumé.
(J)	Indicateur de charge de la batterie. Deux indicateurs sont présents à droite et à gauche de l'écran. Le nombre de leds allumées et la couleur indiquent la charge résiduelle : <ul style="list-style-type: none"> <li>• 4 leds vertes allumées : plus de 75% de charge résiduelle.</li> <li>• 3 leds vertes allumées : entre 50% et 75% de charge résiduelle.</li> <li>• 2 leds jaunes allumées : entre 25% et 50% de charge résiduelle.</li> <li>• 1 led rouge allumée : moins de 25% de charge résiduelle. Interrompt immédiatement le travail et recharger la batterie. Dans le cas contraire, la durée de vie de la batterie diminuera considérablement.</li> <li>• 1 led rouge clignotante : moins de 10% de charge résiduelle. Interrompt le travail et recharger la batterie. Dans le cas contraire, la batterie sera endommagée.</li> </ul> <p>Voir chapitre 8.2.1 <i>Contrôle du niveau de charge (Fig. 14)</i> pour des informations plus complètes.</p>
(K) <sup>(1)</sup>	Bouton servant à réduire la vitesse d'avancement. Appuyer dessus une fois pour réduire la vitesse d'un cran. Garder le doigt dessus pour réduire la vitesse puis relâcher le bouton.
(L)	Bouton ECO. Sert à valider le mode économie d'énergie.
(M) <sup>(1)</sup>	Vitesse minimale d'avancement (Tortue). Toujours allumé.

<sup>(1)</sup> Non disponible sur les modèles poussés.

## 8 DÉMARRAGE

### 8.1 CONTRÔLE DE LA MACHINE



#### ATTENTION

**S'assurer que la batterie n'est pas en place dans son compartiment.**

**Avant de commencer à travailler, il faut :**

- contrôler que le levier de fonctionnement et le bouton de sûreté puissent être actionnés librement, sans point dur, et qu'ils reviennent automatiquement et rapidement en position neutre aussitôt relâchés ;
- contrôler que le levier de fonctionnement reste bloqué si l'on n'appuie pas sur le bouton de sûreté ;
- contrôler que les passages (grilles) de l'air de refroidissement ne soient pas obstrués ;
- contrôler que les poignées et les protections de la machine soient bien propres et sèches, correctement montées et fermement fixées à la machine ;
- contrôler que les dispositifs de coupe et les protections ne soient pas abîmés ;
- contrôler que la machine ne présente pas de signes d'usure ni d'endommagement dus à des chocs ou à d'autres causes et réparer le cas échéant ;
- contrôler que la batterie soit en bon état et qu'elle ne présente aucun dommage. ne pas utiliser le taille-haies avec une batterie endommagée ou usée ;
- charger la batterie en suivant les instructions indiquées au chapitre 8.3 *Recharge de la batterie*.

## 8.2 VÉRIFICATION DE LA CHARGE DE LA BATTERIE

### 8.2.1 Contrôle du niveau de charge (Fig. 14)

1. Lorsque le pack batteries se recharge normalement, les LED1, LED2, LED3 et LED4 (C) clignotent en formant une barre de progression. Lorsque le pack batteries est rechargé, les quatre leds restent allumées cinq secondes puis passent en mode hibernation, avec toutes les lumières éteintes.
2. En mode veille, le pack batteries est doté d'un bouton pour le contrôle du niveau de charge. Il suffit d'appuyer sur le bouton (B) pour lire le niveau de charge du pack batteries, comme le montrent les voyants (C) :

Afficheur à leds batterie	Niveau de charge
4 leds allumées	Capacité résiduelle $\geq 75\%$
3 leds allumées	Capacité résiduelle $\geq 50\%$
2 leds allumées	Capacité résiduelle $\geq 25\%$ Interrompre immédiatement le travail et recharger la batterie.
1 led allumée	Capacité résiduelle $\geq 10\%$ Interrompre immédiatement le travail et recharger la batterie. Dans le cas contraire, la durée de vie de la batterie diminuera considérablement.
1 led clignotante	Lorsque la led 1 clignote, cela signifie que la charge résiduelle de la batterie est de $\leq 10\%$ , mais la batterie continue à se décharger. Lorsque la fréquence de clignotement augmente, interrompre la décharge et recharger immédiatement la batterie pour ne pas risquer de l'endommager. Charger la batterie dès que possible. Dans le cas contraire, la durée de vie de la batterie diminuera considérablement.

3. En mode hibernation, appuyer sur le bouton (B) pour la réveiller. La batterie retournera en mode hibernation au bout de 10 minutes.

## 8.3 RECHARGE DE LA BATTERIE



### AVERTISSEMENT

**S'assurer que la tension de secteur de la prise de courant correspond à celle indiquée sur l'étiquette du chargeur de batterie.**

### 8.3.1 Utilisation correcte

- Avant de commencer la procédure de charge, vérifier attentivement que le chargeur soit placé sur une surface stable et bien ventilée, à l'abri de l'eau.
- S'assurer que la tension du secteur de la prise de courant est conforme aux spécifications du chargeur de batterie indiquées sur la plaquette (ne jamais le brancher à une tension différente) et que la prise est en parfait état.
- Durant la charge, ne pas recouvrir le chargeur et s'assurer qu'il est bien aéré. NE PAS couvrir les grilles de ventilation du chargeur de batterie et NE PAS le placer sur une surface souple telle qu'une couverture ou un oreiller. S'assurer que les grilles de ventilation du chargeur de batterie sont propres.
- Ne pas utiliser de batteries ayant surchauffé durant la recharge car les cellules pourraient avoir été grièvement endommagées.
- Ne jamais charger ou utiliser de batteries qui ont surchauffé ; les remplacer immédiatement si possible.
- La batterie est munie d'une protection qui empêche la recharge si la température ambiante n'est pas comprise entre 0 °C et +45 °C.
- La batterie peut être rechargée à tout moment, même partiellement, sans le risque de l'endommager.
- Ne jamais décharger complètement le pack batteries car une décharge complète entraînerait un vieillissement prématuré des cellules de la batterie.

**ATTENTION**

**Utiliser exclusivement des batteries originales. L'utilisation de batteries destinées à un autre usage peut provoquer un incendie, une explosion ou des blessures corporelles.**

**8.3.2 Modalité de recharge (Fig. 15)**

- Introduire la fiche d'alimentation du chargeur de batterie dans la prise. La led (B) s'allume de couleur verte.
- S'assurer que la batterie est compatible avec le chargeur de batterie. Introduire la batterie dans le chargeur de batterie comme le montre la flèche sur la figure, en s'assurant qu'elle s'emboîte à fond. Le déclic signale que la batterie a été installée correctement et qu'elle est emboîtée sur le chargeur. Si la fiche du chargeur de batterie est branchée à la prise de courant, une led (B) verte commencera à clignoter pour signaler que la charge a démarré.
- La batterie est rechargée lorsque les leds (E) vertes restent allumées.

**ATTENTION**

**Toujours débrancher le chargeur de batterie dès que la batterie est rechargée**

**ATTENTION**

**Si la batterie rechargeable ne se recharge pas, vérifier si le cordon d'alimentation est bien branché. Si la batterie ne se recharge toujours pas, contacter un centre d'assistance agréé. Il est nécessaire que la batterie soit rechargée correctement pour assurer son bon fonctionnement et sa longévité. Recharger la batterie dès que l'appareil dénonce une baisse de puissance.**

**8.3.3 Légende des leds du chargeur de batterie (B, Fig. 15)**

Afficheur à leds	Statut du chargeur de batterie
Lumière verte	Mode veille
Lumière verte clignotante	En phase de charge
Lumière rouge	Chargeur de batterie en condition d'erreur
Lumière rouge clignotante	Protection anormale de la batterie

**8.3.4 Fin de la charge**

- Couper l'alimentation lorsque la batterie est rechargée.
- Appuyer sur le bouton (D, Fig. 15) pour dégager la batterie.

**8.4 DÉMARRAGE DE LA MACHINE**

**ATTENTION**

**La machine est dotée d'un circuit de protection pour empêcher aux personnes non autorisées de l'utiliser ! Avant de mettre la machine en marche, introduire la clé de sûreté (9, Fig. 1) et ne pas oublier de la retirer durant les pauses et une fois le travail terminé.**

Avant de mettre en marche la machine, insérer la batterie dans son compartiment.

Sur les modèles Gi 548R P - Gi 548R T - Gi 553R T - LRi 548R P - LRi 548R T - LRi 553R T, le compartiment de la batterie se trouve à proximité de la zone de l'opérateur (A, Fig. 11).

- Mettre la machine en marche dans une zone libre et où l'herbe n'est pas haute. Vérifier la zone à tondre et éliminer les pierres, os, morceaux de bois ou autres.
- Lire les consignes de sécurité énumérées dans cette notice.
- Avant de démarrer le moteur, s'assurer que la lame n'est pas bloquée.
- Démarrer le moteur en suivant les consignes avec les pieds à une bonne distance de la lame.

#### 8.4.1 Démarrage moteur (Fig. 12) (Spécifique aux modèles Gi 548 P - Gi 548 V - Gi 553 V - LRI 548 P - LRI 548 V - LRI 553 V)

Pour procéder au démarrage :

- Introduire la clé de sûreté (A) dans son logement (B).
- Appuyer sur le bouton ON/OFF (A, Fig. 21) sur l'écran.
- Appuyer sur le bouton de sûreté (C, Fig. 12) et actionner le levier (D, Fig. 12).

#### ATTENTION

**En cas de surchauffe, la batterie se désenclenche pour des raisons de sécurité à travers le circuit de protection. Sortir la batterie et la laisser refroidir. Une fois refroidie, la remonter et reprendre le travail.**

FR

#### 8.4.2 Démarrage moteur (Fig. 12) (Spécifique aux modèles Gi 548R P - Gi 548R T - Gi 553R T - LRI 548R P - LRI 548R T - LRI 553R T)

Pour procéder au démarrage :

- Introduire la clé de sûreté (A) dans son logement (B).
- Appuyer sur le bouton de sûreté (C, Fig. 12) et actionner le levier (D, Fig. 12).

#### ATTENTION

**En cas de surchauffe, la batterie se désenclenche pour des raisons de sécurité à travers le circuit de protection. Sortir la batterie et la laisser refroidir. Une fois refroidie, la remonter et reprendre le travail.**

## 9 UTILISATION DE LA MACHINE

### 9.1 UTILISATIONS INTERDITES

- Utiliser exclusivement la machine pour tondre des pelouses de jardins ou de parcs privés.
- Ne pas utiliser la machine pour d'autres matériaux, comme ceux qui se trouvent au-dessus du niveau du terrain et qui impliquent de devoir soulever la machine.
- Ne pas utiliser la machine pour hacher des branches ou des matériaux plus consistants que l'herbe.
- Ne pas utiliser la machine pour aspirer ou ramasser sur le sol des matériaux consistants, poussiéreux, des déchets en tout genre, du sable ou du gravier.
- Ne pas utiliser la machine pour aplanir des reliefs ou des aspérités au sol ; la lame ne doit jamais toucher le terrain.
- Ne pas utiliser la machine pour transporter, pousser ou tracter d'autres objets, chariots ou engins similaires.
- Il est interdit de monter des outils ou des applications sur la prise de force de la machine autres que ceux recommandés par le constructeur.

### 9.2 INSTRUCTIONS DE TRAVAIL

- Ne jamais utiliser la machine sur de l'herbe mouillée ou d'autres surfaces glissantes. Tenir fermement la poignée des deux mains. Marcher, ne jamais courir.
- Sur les terrains en pente, tondre transversalement, jamais directement vers le haut ou vers le bas ; ne pas tondre un terrain trop pentu.
- Tondre uniquement en plein jour ou avec un éclairage artificiel optimal.
- S'assurer que le déflecteur arrière est toujours installé correctement.
- Si vous heurtez un objet, coupez le moteur et soyez conscient des dommages subis par la machine ; ne redémarrez jamais sans avoir réparé ces dommages.
- Ne pas incliner la tondeuse au démarrage : la lame exposée pourrait provoquer des dommages.
- Ne jamais rester devant la machine lorsque le moteur tourne.
- Couper le moteur pour traverser un sentier, un chemin ou autre et pour transporter la tondeuse d'une pelouse à une autre.
- Couper le moteur et retirer la clé de sûreté avant d'enlever le sac et pour nettoyer l'orifice d'évacuation de l'herbe.
- S'assurer d'être dans une position stable sur les terrains en pente.
- Faire particulièrement attention dans les changements de direction sur les terrains en pente.

- S'assurer que la tondeuse ne présente que des dispositifs de coupe originaux.
- Changer de direction ou tirer la machine vers soi avec beaucoup de précaution.
- Ne jamais toucher les lames avant d'avoir débranché la clé de sûreté (9, Fig. 1) et avant que les lames ne soient à l'arrêt complet.
- Ne jamais utiliser la machine si le sac est cassé ou est plein d'herbe.
- En cas de vibrations anormales : vérifier si la tondeuse est endommagée, remplacer les parties endommagées, contrôler et serrer les pièces desserrées.

## 9.3 APPLICATION MOBILE

### 9.3.1 Connecter la machine à l'application

Mettre la machine en marche. Sur les machines disposant d'un écran, le témoin bleu s'allume lorsque la machine est connectée au dispositif mobile. La recherche peut être relancée en retirant puis en réinstallant la batterie. Pour plus de détails, consulter les instructions de l'application dédiée (Oleo-Mac Hub - Efc Hub). L'application est gratuite pour les dispositifs mobiles et elle offre des fonctions étendues (informations supplémentaires sur la machine, détails, aide, pièces de la machine et maintenance). Les machines disposant de la technologie sans fil intégrée peuvent être connectées à des dispositifs mobiles et valider des fonctions supplémentaires.

### 9.3.2 Première utilisation de l'application

1. Téléchargez l'application sur votre dispositif mobile.
2. Enregistrez-vous sur l'application.
3. Suivez les instructions pour connecter et enregistrer la machine.

#### REMARQUE

L'application Oleo-Mac Hub - Efc Hub peut être téléchargée dans tous les pays. S'adresser à Centre d'assistance agréé pour de plus amples informations.

## 9.4 RÉGLAGE DE LA HAUTEUR DE COUPE



### ATTENTION

**Toujours couper le moteur avant de régler la hauteur de coupe.**

Tourner le levier (Fig. 13) à droite ou à gauche pour soulever ou abaisser la tondeuse.

## 9.5 INDICATEUR DE SAC PLEIN

Un déflecteur indiquant que le sac est plein se trouve au-dessus du sac de ramassage. Lorsque le déflecteur est soulevé (A, Fig. 18), cela signifie que le sac est presque plein. Lorsque le déflecteur est abaissé (B, Fig. 18), cela signifie que le sac est plein et qu'il faut le vider.

## 9.6 MULCHING

Les tondeuses sont équipées en série de la lame mulching. Cette configuration permet de choisir trois modes de coupe :

1. **Avec le sac monté** : la lame mulching permet de couper plus finement l'herbe tondue, ce qui permet de mieux remplir le sac.
2. **Avec le sac démonté et le déflecteur arrière fermé** : la lame mulching permet de hacher fin l'herbe tondue pour permettre de la décharger directement sur le terrain.
3. **Mulching** : pour faire le mulching à proprement parler, il est nécessaire de monter le bouchon mulching (C, Fig. 22, Fig. 23) pour que l'herbe coupée soit hachée au maximum. Monter le bouton mulching (C, Fig. 22, Fig. 23) code 66110828R en l'insérant dans l'orifice sous le déflecteur arrière (D).

## Remarques sur la tonte de l'herbe avec la fonction mulching

Pour utiliser la tondeuse avec la fonction mulching, l'herbe ne doit pas dépasser les 5-6 cm de hauteur. Il convient toujours de ne pas régler une hauteur de tonte trop basse. Respecter impérativement cette consigne pour ne pas compromettre l'effet mulching et, dans les cas plus graves, pour ne pas bloquer le moteur.

### 9.7 ÉJECTION LATÉRALE (UNIQUEMENT POUR LES MODÈLES GI 548 P - GI 548 V - GI 553 V - LRI 548 P - LRI 548 V - LRI 553 V)

Si l'opérateur ne veut pas ramasser l'herbe mais qu'il préfère la laisser sur le terrain, la machine est livrée avec un déflecteur latéral (Fig. 24).

Pour utiliser l'éjection latérale, démonter le sac de ramassage et monter le bouchon mulching (voir chapitre 9.6 *Mulching*).

Pour monter le déflecteur latéral (A, Fig. 26), appuyer sur le dispositif de sûreté (E, Fig. 25), soulever le volet latéral (B) et accrocher les deux languettes (C, Fig. 26, Fig. 27) sur la goupille (D). Relâcher le volet (B, Fig. 28) dont le ressort retiendra le déflecteur (A).

#### ATTENTION

**Si le kit déflecteur d'éjection latérale n'est pas monté correctement, il risque de blesser grièvement l'opérateur et quiconque se trouve à proximité.**

#### ATTENTION

**Durant la dépose du groupe d'éjection latérale, s'assurer que le volet est fermé correctement par encliquetage.**

### 9.8 FAUCHAGE (MODÈLES TRACTÉS UNIQUEMENT)

Pour faire avancer la tondeuse, mettre le levier de traction (A) en contact avec le guidon (B, Fig. 29).

## 10 ARRÊT DU MOTEUR

### 10.1 ARRÊT MOTEUR (MODÈLES GI 548 P - GI 548 V - GI 553 V - LRI 548 P - LRI 548 V - LRI 553 V)

Relâcher le levier de fonctionnement (D, Fig. 12).

Une fois le travail terminé, retirer la clé de sûreté (A, Fig. 12).

#### ATTENTION

- **Pour stopper la lame, relâcher le levier de fonctionnement (D, Fig. 12). Après avoir relâché le levier (D), le moteur électrique et la lame continuent de tourner pendant environ 3 secondes !**
- **Pour éteindre l'écran, appuyer sur le bouton ON/OFF.**

#### ATTENTION

**Avant d'utiliser la tondeuse, vérifier que le moteur s'arrête en quelques secondes dès que l'on relâche le levier de fonctionnement. Faire vérifier régulièrement le temps d'arrêt de la lame auprès d'un centre d'assistance agréé.**

### 10.2 ARRÊT MOTEUR (MODÈLES GI 548R P - GI 548R T - GI 553R T - LRI 548R P - LRI 548R T - LRI 553R T)

Relâcher le levier de fonctionnement (D, Fig. 12).

Une fois le travail terminé, retirer la clé de sûreté (A, Fig. 12).

#### ATTENTION

**Pour stopper la lame, relâcher le levier de fonctionnement (D, Fig. 12). Après avoir relâché le levier (D), le moteur électrique et la lame continuent de tourner pendant environ 3 secondes !**

 **ATTENTION**

Avant d'utiliser la tondeuse, vérifier que le moteur s'arrête en quelques secondes dès que l'on relâche le levier de fonctionnement. Faire vérifier régulièrement le temps d'arrêt de la lame auprès d'un centre d'assistance agréé.

## 11 ENTRETIEN

FR

 **ATTENTION**

- Durant les opérations d'entretien et de maintenance, il faut toujours porter des gants de protection.
- Ne pas effectuer les opérations d'entretien si le moteur ou la batterie sont encore chauds. Arrêter la machine et la laisser refroidir. Procéder aux opérations d'entretien lorsque la machine est éteinte et après avoir démonté la batterie.
- L'entretien non correct ou le manque d'entretien, le démontage ou la modification des dispositifs de sécurité et/ou l'utilisation de pièces détachées non originales risquent de provoquer des blessures graves, voire mortelles, à l'utilisateur ou à des tiers.

 **ATTENTION**

**Lire attentivement le manuel d'utilisation et d'entretien de la batterie et du chargeur de batterie !**

 **ATTENTION**

Avant toute opération de nettoyage ou de réparation, couper le moteur, débrancher la batterie et ôter la clé de sûreté.

### 11.1 REFROIDISSEMENT DU MOTEUR

Pour éviter de surchauffer et d'endommager le moteur, les grilles d'admission d'air de refroidissement doivent toujours être propres et ne pas être gênées par de l'herbe et des débris.

### 11.2 GESTION DE LA BATTERIE

#### 11.2.1 Maintenance et conservation de la batterie

 **ATTENTION**

**Lire attentivement le manuel d'utilisation et d'entretien de la batterie et du chargeur de batterie !**

- Conserver le pack batterie hors de portée des enfants, dans un endroit non éclairé et sec, à une température comprise entre 0 et 23 °C, non poussiéreux et dont l'atmosphère n'est pas corrosive. Ne pas conserver en plein soleil.
- Conserver et transporter le pack batterie dans son emballage d'origine.
- Conserver les batteries inutilisées loin des agrafes, pièces de monnaie, clés, clous, vis et autres objets en métal qui pourraient provoquer un court-circuit entre les contacts. Ne pas mettre le pack batterie en court-circuit.
- Ranger soigneusement les packs batteries. Éviter de les ranger au hasard dans un récipient, tel qu'une boîte ou un tiroir, où ils pourraient être court-circuités les uns par les autres ou par d'autres objets métalliques. Un court-circuit entre les contacts du pack batterie peut produire des brûlures ou un incendie.
- Les fentes d'aération du pack batterie doivent toujours être propres. Nettoyer le pack batteries avec un chiffon sec et doux. En présence de saleté tenace, utiliser un chiffon légèrement humide.
- Vérifier régulièrement le pack batterie. En cas de dommages visibles, de signes d'usure ou d'autres problèmes, cesser d'utiliser le pack batterie et contacter un centre d'assistance agréé.
- Ne pas laisser trop longtemps le pack batterie inutilisé sur le chargeur. Ranger le pack batterie dans son emballage d'origine ou dans un autre endroit sec.
- Si le pack batterie n'est pas utilisé pendant de longues périodes, le charger complètement lors du stockage initial et tous les 15 à 30 jours par la suite pour éviter toute détérioration et tout dommage.

- En cas de surcharge ou de surchauffe, la batterie se déconnecte automatiquement du circuit de protection pour des raisons de sécurité. Débrancher le chargeur de batteries de la prise de courant et ôter la batterie. Laisser refroidir la batterie. Une fois refroidie, il sera possible de relancer la recharge.

### 11.3 ENTRETIEN DU DISPOSITIF DE COUPE

#### ATTENTION

**Avant toute opération de nettoyage ou de réparation, couper le moteur, débrancher la batterie et ôter la clé de sûreté.**

#### ATTENTION

**Toujours manipuler les lames avec précaution. Toujours porter des gants de protection.**

#### ATTENTION

**Remplacer la lame si elle est déformée ou endommagée.**

- Le tranchant de la lame doit toujours être bien affûté.
- Une lame mal affûtée ne peut pas assurer une tonte de bonne qualité.

### 11.4 LAME

#### ATTENTION

**Porter des gants de protection pour vérifier l'état des lames. Faire attention car les lames peuvent tourner même lorsque le moteur est à l'arrêt.**

#### ATTENTION

**Vérifier régulièrement que le boulon (A, Fig. 19) est serré à 25 Nm (2,5 kgm).**

Si avec le temps la tonte n'est plus satisfaisante, il est probable que la lame ait besoin d'être affûtée. Une lame mal affûtée arrache l'herbe et provoque le jaunissement du gazon. Remplacer les lames dès qu'elles sont endommagées ou tordues.

- Aiguiser les lames représente une opération très délicate. Des lames mal équilibrées peuvent provoquer des vibrations anormales qui entraîneront leur desserrage, avec un risque important pour l'opérateur.
- Monter les lames dans le bon sens. Le montage incorrect peut entraîner un serrage erroné avec desserrage des lames pendant le travail et des conséquences dangereuses pour l'opérateur.

Pour cette raison l'équilibrage et le remplacement des lames doivent être confiés à un **Centre d'assistance agréé**.

#### ATTENTION

**Monter la lame mulching comme le montre la Fig. 19. Pour être sûr de monter correctement la lame, la marque et le code gravés sur la lame doivent être visibles.**

#### ATTENTION

**Ne pas souder, redresser ou modifier la forme des dispositifs de coupe endommagés dans l'intention de les réparer. Cela pourrait contribuer au délogement du dispositif de coupe et provoquer des blessures graves, voire mortelles.**

#### ATTENTION

**Toujours remplacer également le boulon (A, Fig. 19) et la rondelle (B).**

## 11.5 SAC DE RAMASSAGE

### ATTENTION

**Couper le moteur et retirer la clé de sûreté (9, Fig. 1) avant d'enlever le sac et pour nettoyer l'orifice d'évacuation de l'herbe.**

Vérifier souvent que le sac de ramassage est monté correctement et qu'il n'est pas endommagé.

S'assurer que les mailles de la toile du sac de ramassage ne sont pas colmatées ; le cas échéant, laver le sac sous l'eau et le laisser sécher avant de le remonter.

FR

Lorsque le sac est endommagé ou ses mailles sont colmatées, il ne peut pas se remplir complètement.

Si le sac a été lavé et est encore humide, les mailles se colmateront plus facilement.

## 11.6 ENTRETIEN EXTRAORDINAIRE

En fin de saison, en cas d'utilisation intense, ou tous les deux ans en cas d'utilisation normale, il convient de demander à un technicien spécialisé du réseau d'assistance de procéder à un contrôle général.

Trouver le Centre d'assistance agréé le plus proche : <https://www.myemak.com/int/filiali-e-distributori/distributori>.

### ATTENTION

- **Toutes les opérations d'entretien qui ne sont pas décrites dans le présent manuel doivent être effectuées dans un Centre d'assistance agréé. Pour garantir le fonctionnement régulier et constant de l'appareil, veillez à ce que les remplacements éventuels de pièces détachées soient effectués exclusivement avec des PIÈCES DÉTACHÉES D'ORIGINE.**
- **Toute modification non autorisée ou utilisation de pièces détachées non originales risque de provoquer des blessures graves, voire mortelles, à l'utilisateur ou à des tiers et annuler immédiatement la garantie.**

- Remplacer les pièces usées ou endommagées.
- Chaque fois que la tondeuse a été utilisée, nettoyer la partie inférieure pour éliminer les résidus d'herbe.
- Le tranchant de la lame doit toujours être bien affûté.
- Une lame mal affûtée ne peut pas assurer une tonte de bonne qualité.

## 11.7 TABLEAU D'ENTRETIEN

<p><b>Veillez noter que les intervalles d'entretien suivants s'appliquent uniquement aux conditions de fonctionnement normales. Si le travail quotidien s'avère plus contraignant que prévu, réduisez en conséquence les intervalles d'entretien.</b></p>		Avant chaque utilisation	Après chaque arrêt	Une fois par semaine	En cas de dommage ou de défaut
Machine complète	Inspection : fuites, craquelures et niveau d'usure	x	x		
Contrôles : starter et levier accélérateur (uniquement pour les modèles qui en sont équipés)	Vérification du fonctionnement	x	x		
Lame	Inspection : dégâts et niveau d'usure	x	x		
	Remplacement				x
Arrêt lame	Vérification du fonctionnement	x			
	Remplacement				x

<p><b>Veillez noter que les intervalles d'entretien suivants s'appliquent uniquement aux conditions de fonctionnement normales. Si le travail quotidien s'avère plus contraignant que prévu, réduisez en conséquence les intervalles d'entretien.</b></p>		Avant chaque utilisation	Après chaque arrêt	Une fois par semaine	En cas de dommage ou de défaut
Toutes les vis et tous les écrous accessibles	Vérifier et resserrer			X	
Sac de ramassage et déflecteur arrière	Vérifier s'ils sont usés ou endommagés	X	X		

FR

## 12 TRANSPORT

- Pour faciliter le transport, il est possible de replier le guidon, voir 6.1.3 *Replier le guidon*. Lorsque le guidon est replié, il est possible de ranger la tondeuse en position verticale.
- Enlever le sac de ramassage.
- Transporter la machine moteur éteint

### ATTENTION

**Pour transporter la tronçonneuse sur un véhicule, s'assurer qu'elle y est fixée correctement à l'aide de sangles. Retirer la clé de sûreté (9, Fig. 1) mais ne pas débrancher la batterie. Transporter la tondeuse en position horizontale, ou en position verticale si le guidon est replié. S'assurer également que les consignes pour le transport de ce genre de machines ont été respectées.**

## 13 STOCKAGE

### ATTENTION

**Lire attentivement le manuel d'utilisation et d'entretien de la batterie et du chargeur de batterie !**

### ATTENTION

**Chaque fois que la machine a été utilisée, nettoyer la partie inférieure en évitant de le faire au jet d'eau (Fig. 20).**

### ATTENTION

**Avant toute opération de nettoyage ou de réparation, couper le moteur, débrancher la batterie et ôter la clé de sûreté.**

- S'assurer que la machine est en bon état.
- S'assurer que tous les boulons et les écrous sont serrés correctement.
- Appliquer de la graisse ou de l'huile moteur sur les parties qui pourraient rouiller.
- Entreposer la machine dans un endroit sec, si possible avec en plancher en ciment. Pour la protéger de l'humidité, il est possible de la poser sur des planches ou sur une tôle.
- Les procédures de mise en service après un remisage hivernal sont les mêmes que pour le démarrage normal de la machine (8 *Démarrage*).
- Ne jamais laisser la machine dans un endroit où les vapeurs de carburant peuvent s'accumuler et provoquer des incendies.
- Avant de ranger la machine dans un lieu fermé, laisser refroidir le moteur.

Pour faciliter le remisage, il est possible de replier le guidon, voir 6.1.3 *Replier le guidon*. Lorsque le guidon est replié, il est possible de ranger la tondeuse en position verticale.

## 14 PROTECTION DE L'ENVIRONNEMENT

La protection de l'environnement est un aspect fondamental et prioritaire de l'utilisation de la machine, au bénéfice de la vie civile et sociale du contexte dans lequel on vit.

- Éviter de gêner le voisinage.
- Respecter scrupuleusement les règlements locaux en matière d'élimination des déchets de tonte.
- Respecter scrupuleusement les règlements locaux en matière d'élimination des emballages, de l'huile, de l'essence, des batteries, des filtres, des parties ou pièces endommagées ou de tout élément à fort impact environnemental. Ne pas jeter ces déchets dans les ordures mais les séparer et les confier à des centres de tri qui se chargeront de les recycler.

### 14.1 DÉMOLITION ET ÉLIMINATION

Lors de la mise hors service, ne pas abandonner la machine dans la nature, mais s'adresser à un centre de collecte.

Une grande partie des matériaux utilisés pour la fabrication de la tronçonneuse sont recyclables ; tous les métaux (acier, aluminium, laiton) peuvent être remis à un ferrailleur. Pour plus d'informations, contactez le centre de récupération des déchets de votre région. L'élimination des dérivés de démolition de la machine devra se faire dans le respect de l'environnement, en évitant de polluer le sol, l'air et l'eau.

**Dans tous les cas respecter les législations et règlements en vigueur en la matière.**

Lors de la démolition du souffleur, détruire également l'étiquette du marquage CE ainsi que le présent manuel.



## 15 CERTIFICAT DE GARANTIE

Cette machine a été conçue et réalisée à l'aide des techniques de production les plus modernes. Le fabricant garantit ses produits pendant une période de 24 mois à compter de la date d'achat, en cas d'usage privé ou d'activités de bricolage. En cas d'usage professionnel, la garantie est limitée à 12 mois.

### Conditions générales de garantie

1. La garantie devient effective à partir de la date d'achat. Le constructeur remplacera gratuitement les pièces présentant des vices de matériau, d'usinage ou de fabrication par le biais de son réseau commercial et d'assistance. La garantie ne prive pas l'acheteur des droits qui lui sont octroyés par le code civil contre les conséquences des défauts ou des vices causés par la chose vendue.
2. Le personnel technique interviendra le plus rapidement possible, dans les délais concédés par les nécessités organisationnelles.
3. **Pour demander l'assistance sous garantie, il est nécessaire de présenter au personnel agréé le certificat de garantie ci-dessous portant le cachet du revendeur, dûment rempli et accompagné de la facture d'achat ou du ticket de caisse obligatoire reportant la date d'achat.**
4. La garantie ne s'applique pas dans les cas suivants :
  - Absence manifeste d'entretien,
  - Utilisation incorrecte ou altération du produit,
  - Utilisation de lubrifiants ou de carburants inadéquats,
  - Utilisation de pièces détachées ou d'accessoires non d'origine,
  - Interventions effectuées par du personnel non autorisé.
5. Le constructeur exclut de la garantie les consommables et les pièces sujettes à usure de fonctionnement normale.
6. La garantie exclut les interventions de mise à jour et d'amélioration du produit.
7. La garantie ne couvre pas la mise au point ni les interventions d'entretien nécessaires pendant la période de validité de la garantie.
8. Les dommages éventuels subis pendant le transport doivent être immédiatement signalés au transporteur sous peine d'annulation de la garantie.
9. Les moteurs d'autres marques (Briggs & Stratton, Tecumseh, Kawasaki, Honda, etc.) montés sur nos machines sont garantis par leurs constructeurs respectifs.
10. La garantie ne couvre pas les dommages éventuels, directs ou indirects, causés à des personnes ou des objets suite à des pannes de la machine ou à l'interruption forcée et prolongée de son utilisation.

FR

### Formulaire de garantie

Découper et compléter le formulaire de garantie qui se trouve au dos de ce manuel.

Descriptions des champs du formulaire de garantie (WARRANTY FORM) :

1. MODÈLE
2. N° DE SÉRIE
3. ACHETÉ PAR M.
4. Ne pas expédier ! Joindre uniquement à l'éventuelle demande de garantie technique.
5. DATE
6. CONCESSIONNAIRE.

## 16 DÉPANNAGE

### ATTENTION

- Toujours arrêter la machine et retirer la clé de sûreté avant d'intervenir selon les indications recommandées dans le tableau ci-dessous, sauf indications contraires.
- Si le problème persiste après avoir vérifié toutes les causes possibles indiquées, contactez un Centre d'Assistance Agréé. En cas de problème non répertorié dans ce tableau, contactez un Centre d'Assistance Agréé.

FR

### ATTENTION

N'essayez pas d'effectuer des réparations sans les équipements et les connaissances techniques nécessaires. Toute intervention mal effectuée rend automatiquement la garantie caduque et dégage toute responsabilité du constructeur.

### ATTENTION

Lire attentivement le manuel d'utilisation et d'entretien de la batterie et du chargeur de batterie !

PROBLÈME	CAUSES PROBABLES	SOLUTION
Le moteur ne démarre pas ou s'arrête quelques secondes après le démarrage.	Batterie à plat ou montée de façon incorrecte (uniquement pour les modèles qui en sont équipés)	Recharger ou installer correctement la batterie.
	Câble électrique endommagé.	Demander à un centre d'assistance agréé de remplacer le câble.
	Coupe-circuit enclenché pour surchauffe moteur.	Attendre quelques minutes avant de redémarrer le moteur
	Clé de sûreté non insérée.	Contrôler et/ou insérer.
	Micro-interrupteur du levier de démarrage endommagé	Contacteur un Centre d'Assistance Agréé.
	Batterie endommagée.	Contacteur un Centre d'Assistance Agréé.
Le moteur démarre et tourne, mais la lame ne tourne pas. <b>ATTENTION : Ne jamais toucher la chaîne lorsque le moteur tourne.</b>		Couper immédiatement le moteur et contacter un centre d'assistance agréé.

<b>1 EINLEITUNG</b> .....	<b>92</b>		
1.1 Konsultation der Anleitung.....	92		
<b>2 SYMBOLE UND SICHERHEITSHINWEISE (ABB. 3)</b> .....	<b>93</b>		
<b>3 HAUPTBESTANDTEILE</b> .....	<b>93</b>		
3.1 Modelle Gi 548 P - Gi 548 V - Gi 553 V - LRi 548 P - LRi 548 V - LRi 553 V (Abb. 1) .....	93		
3.2 Modelle Gi 548R P - Gi 548R T - Gi 553R T - LRi 548R P - LRi 548R T - LRi 553R T (Abb. 2).....	93		
<b>4 ALLGEMEINE SICHERHEITSHINWEISE FÜR DAS GERÄT</b> .....	<b>94</b>		
4.1 Sicherheitsvorschriften .....	94		
4.1.1 Sicherheitshinweise zum Rasenmäher.....	96		
4.1.2 Benutzerinformation .....	97		
<b>5 PERSÖNLICHE SCHUTZAUSRÜSTUNG (PSA)</b> .....	<b>97</b>		
<b>6 MONTAGE</b> .....	<b>98</b>		
6.1 Lenkholm (Gi 548 P - Gi 548 V - Gi 553 V - LRi 548 P - LRi 548 V - LRi 553 V).....	98		
6.1.1 Montage des Zweihandgriffs (Abb. 4).....	98		
6.1.2 Höhe des Lenkholms (Abb. 4, Abb. 5).....	98		
6.1.3 Den Lenkholm klappen .....	98		
6.2 Lenkholm (Gi 548R P - Gi 548R T - Gi 553R T - LRi 548R P - LRi 548R T - LRi 553R T).....	99		
6.2.1 Montage des Lenkholms (Abb. 7, Abb. 8, Abb. 9).....	99		
6.2.2 Höhe des Lenkholms (Abb. 9) .....	99		
6.2.3 Den Lenkholm klappen .....	99		
6.3 Einbau des Grasfangsacks (Abb. 16) .....	99		
6.4 Einbau der Batterie.....	99		
<b>7 VORBEREITUNG AUF DIE ARBEIT</b> .....	<b>99</b>		
7.1 Display (Abb. 21) (spezifisch für Modelle Gi 548 P - Gi 548 V - Gi 553 V - LRi 548 P - LRi 548 V - LRi 553 V).....	99		
<b>8 START</b> .....	<b>101</b>		
8.1 Überprüfung des Geräts.....	101		
8.2 Überprüfung des Batteriezustands .....	101		
8.2.1 Prüfung des Ladestands (Abb. 14) .....	101		
8.3 Laden der Batterie .....	101		
8.3.1 Sachgemäße Verwendung.....	102		
8.3.2 Ladevorgang (Abb. 15).....	102		
8.3.3 Legende der LED-Anzeigen des Batterieladegeräts (B, Abb. 15) .....	102		
8.3.4 Laden beendet .....	102		
8.4 Start des Geräts .....	103		
8.4.1 Starten des Motors (Abb. 12) (spezifisch für Modelle Gi 548 P - Gi 548 V - Gi 553 V - LRi 548 P - LRi 548 V - LRi 553 V) .....	103		
8.4.2 Starten des Motors (Abb. 12) (spezifisch für Modelle Gi 548R P - Gi 548R T - Gi 553R T - LRi 548R P - LRi 548R T - LRi 553R T) .....	103		
<b>9 VERWENDUNG DES GERÄTS</b> .....	<b>103</b>		
9.1 Verbotene Verwendungen .....	103		
9.2 Arbeitsvorschriften .....	104		
9.3 Mobile Anwendung.....	104		
9.3.1 Das Gerät mit der Anwendung verbinden .....	104		
9.3.2 Erstmalige Nutzung der Anwendung .....	104		
9.4 Schnitthöhenverstellung .....	104		
9.5 Sack-Füllanzeige .....	105		
9.6 Mulchen .....	105		
9.7 Seitenauswurf (nur für Modelle Gi 548 P - Gi 548 V - Gi 553 V - LRi 548 P - LRi 548 V - LRi 553 V).....	105		
9.8 Mähen (nur Modelle mit Antrieb) .....	105		
<b>10 ABSTELLEN DES MOTORS</b> .....	<b>105</b>		
10.1 Abstellen des Motors (Modelle Gi 548 P - Gi 548 V - Gi 553 V - LRi 548 P - LRi 548 V - LRi 553 V).....	105		
10.2 Abstellen des Motors (Modelle Gi 548R P - Gi 548R T - Gi 553R T - LRi 548R P - LRi 548R T - LRi 553R T).....	106		
<b>11 WARTUNG</b> .....	<b>106</b>		
11.1 Motorkühlung.....	106		
11.2 Batterie-Management .....	106		
11.2.1 Wartung und Aufbewahrung der Batterie .....	106		
11.3 Wartung des Schneidwerkzeugs.....	107		
11.4 Messer .....	107		
11.5 Grasfangsack.....	108		
11.6 Außerplanmäßige Wartung .....	108		
11.7 Wartungsübersicht .....	109		
<b>12 TRANSPORT</b> .....	<b>109</b>		
<b>13 LAGERUNG</b> .....	<b>109</b>		
<b>14 UMWELTSCHUTZ</b> .....	<b>110</b>		
14.1 Verschrottung und Entsorgung .....	110		
<b>15 GARANTIESCHEIN</b> .....	<b>111</b>		
<b>16 STÖRUNGSBEHEBUNG</b> .....	<b>112</b>		

# 1 EINLEITUNG

Danke für Ihre Wahl eines Emak Produkts.

Unser Händlernetz und unsere Vertragswerkstätten stehen jederzeit zu Ihrer Verfügung.

## ACHTUNG

**Lesen Sie diese Anleitung vor Arbeitsbeginn aufmerksam durch, um mit dem Gerät richtig umgehen zu können und Unfälle zu vermeiden.**

## ACHTUNG

**Bewahren Sie diese Anleitung für die gesamte Lebensdauer des Geräts auf.**

DE

In dieser Betriebsanleitung finden Sie die Erklärung zur Funktionsweise der verschiedenen Bauteile und die Hinweise für die anfallenden Kontrollen und Wartungsarbeiten.

## ACHTUNG

**Lesen Sie auch die Betriebs- und Wartungsanleitung des Akkus und des Ladegeräts sorgfältig durch!**

## HINWEIS

Die in dieser Anleitung enthaltenen Beschreibungen und Abbildungen sind unverbindlich. Der Hersteller behält sich das Recht auf etwaige Änderungen vor, ohne dabei die vorliegende Anleitung ändern zu müssen.

Die Abbildungen dienen rein als Beispiel. Die tatsächlichen Bauteile können von den abgebildeten abweichen. Wenden Sie sich bei Fragen bitte an ein autorisiertes Servicezentrum.

## 1.1 KONSULTATION DER ANLEITUNG

Die Anleitung ist in Kapitel und Abschnitte gegliedert. Jeder Abschnitt ist eine Untergliederung des betreffenden Kapitels. Die Verweise auf Kapitel oder Abschnitte sind durch den Wortlaut „Kapitel“ bzw. „Abschnitt“ gefolgt von der entsprechenden Nummer angegeben. Beispiel: „Kapitel 2“.

Zusätzlich zu den Betriebs- und Wartungsvorschriften enthält diese Anleitung ebenfalls Informationen, auf die Sie besonders achten müssen. Diese Informationen sind durch nachstehende Symbole gekennzeichnet:

## ACHTUNG

**Es besteht die Gefahr von Unfällen, ernsthaften Verletzungen u. U. mit Todesfolge oder schweren Sachschäden.**

## WARNUNG

**Es besteht die Gefahr von Schäden am Gerät oder an seinen Bauteilen.**

## HINWEIS

Vermittelt eine zusätzliche Information im Zusammenhang mit den vorgenannten Sicherheitshinweisen.

Die Abbildungen in dieser Bedienungsanleitung sind mit 1, 2, 3 usw. nummeriert. Die Bauteile in den Abbildungen sind jeweils durch Buchstaben oder Zahlen gekennzeichnet. Ein Verweis auf das Bauteil C in Abbildung 2 wird mit folgender Bezeichnung identifiziert: „Siehe C, Abb. 2“ oder einfach „(C, Abb. 2)“.

## 2 SYMBOLE UND SICHERHEITSHINWEISE (ABB. 3)

1. **ACHTUNG!** - Lesen Sie die Betriebs- und Wartungsanleitung vor Anwendung dieses Geräts.
2. **Gefahr durch weggeschleuderte Gegenstände!** - Lassen Sie niemand bei der Arbeit an das Gerät herantreten.
3. **Schnittgefahr von Händen und Füßen!**
4. Entnehmen Sie den Akku vor Wartungseingriffen.
5. Vor Feuchtigkeit schützen. Das Gerät nicht bei Regen verwenden oder im Regen stehen lassen.
6. Siehe Kapitel 4.1.2 *Benutzerinformation*.
7. Marke und Maschinenmodell.
8. Betriebsspannung und -frequenz. Gleichstromgerät.
9. Gerätetyp: **MIT LI-ION-BATTERIE BETRIEBENER RASENMÄHER**.
10. Technische Daten.
11. Schutzklasse des Geräts.
12. Seriennummer.
13. Baujahr.
14. CE-Konformitätszeichen.
15. Lesen Sie die Betriebs- und Wartungsanleitung vor Anwendung dieses Geräts.
16. Garantierter Schallleistungspegel.

DE

## 3 HAUPTBESTANDTEILE

In den angegebenen Abbildungen sind die Hauptkomponenten des Geräts veranschaulicht.

### 3.1 MODELLE GI 548 P - GI 548 V - GI 553 V - LRI 548 P - LRI 548 V - LRI 553 V (ABB. 1)

- |                                     |   |
|-------------------------------------|---|
| 1. Ein-/Aus-Hebel.                  | 9. Sicherheitsschlüssel.  |
| 2. Lenkholm.                        | 10. Schnitthöhenverstellung.  |
| 3. Grasfangsack.                    | 11. Display.  |
| 4. Deflektor für Heckauswurf.       | 12. Batterie.   |
| 5. Sicherheitstaste.                | 13. Antriebshebel (nur Modelle Gi 548 V - Gi 553 V - LRI 548 V - LRI 553 V) |
| 6. Knopf zum Sperren des Lenkholms. | 14. Seitlicher Deflektor.   |
| 7. Sack-Füllanzeige.                | 15. Seitliche Klappe.   |
| 8. Batteriefachklappe.              |   |

### 3.2 MODELLE GI 548R P - GI 548R T - GI 553R T - LRI 548R P - LRI 548R T - LRI 553R T (ABB. 2)

- |                                     |   |
|-------------------------------------|---|
| 1. Ein-/Aus-Hebel.                  | 8. Batteriefachklappe.  |
| 2. Lenkholm.                        | 9. Sicherheitsschlüssel.  |
| 3. Grasfangsack.                    | 10. Schnitthöhenverstellung.  |
| 4. Deflektor für Heckauswurf.       | 12. Batterie.   |
| 5. Sicherheitstaste.                | 13. Antriebshebel (nur Modelle Gi 548R T - Gi 553R T - LRI 548R T - LRI 553R T) |
| 6. Knopf zum Sperren des Lenkholms. | 16. Batterieaufnahme (versorgt nicht das Gerät).                                |
| 7. Sack-Füllanzeige.                |   |

## 4 ALLGEMEINE SICHERHEITSHINWEISE FÜR DAS GERÄT

### ACHTUNG

Sehen Sie alle mit diesem Gerät gelieferten Sicherheitshinweise, Anweisungen, Abbildungen und Spezifikationen ein. Die Missachtung der nachstehenden Anweisungen kann Stromschlag, Brand bzw. ernsthafte Verletzungen zur Folge haben.

### ACHTUNG

Bei richtigem Einsatz ist das Gerät äußerst schnell, praktisch und leistungsfähig. Bei unsachgemäßem oder unvorsichtigem Gebrauch kann er jedoch eine Gefahr darstellen. Damit Sie stets bequem und sicher arbeiten können, sollten Sie unbedingt die nachstehenden und in dieser Anleitung enthaltenen Sicherheitsvorschriften beachten.

### ACHTUNG

Beim Betrieb erzeugt dieses Produkt ein elektromagnetisches Feld! Dieses Feld kann unter bestimmten Umständen aktive oder passive medizinische Implantate stören! Um die Gefahr ernster oder gar lebensgefährlicher Unfälle zu verringern, sollten Personen mit medizinischen Implantaten vor der Benutzung dieses Produkts ihren Arzt und den Hersteller des Implantats zu Rate ziehen.

### ACHTUNG

Das Gerät muss mit den vom Hersteller empfohlenen Original-Schneidwerkzeugen bestückt werden. Die Verwendung von nicht genehmigten Werkzeugen kann zu ernsthaften Verletzungen u. U. mit Todesfolge führen.

### HINWEIS

Nationale Verordnungen können den Einsatz der Maschine einschränken.

**Bewahren Sie alle Sicherheitshinweise und Anweisungen für künftigen Bedarf auf.**

### 4.1 SICHERHEITSVORSCHRIFTEN

Der in den Sicherheitshinweisen verwendete Begriff „Elektrowerkzeug“ bezeichnet ein elektrisches Werkzeug, das mittels Batterie betrieben wird.

#### Sicherheit des Arbeitsumfelds

- Der Arbeitsbereich soll sauber und gut beleuchtet sein.** Dunkle und wüste Arbeitsbereiche erhöhen die Unfallgefahr.
- Elektrowerkzeuge dürfen nicht in explosionsgefährdeten Umgebungen betrieben werden, wie zum Beispiel in Nähe entzündlicher Flüssigkeiten, Gase und Stäube.** Die von den Elektrowerkzeugen erzeugten Funken können Stäube oder Rauchgase in Brand setzen.
- Halten Sie Kinder und andere Personen beim Gebrauch eines Elektrowerkzeugs fern.** Bei jeder Unachtsamkeit kann das Werkzeug außer Kontrolle geraten.

#### Elektrische Sicherheit

- Die Stecker-Steckdosenkombination des Elektrowerkzeugs muss aufeinander abgestimmt sein. Ändern Sie auf keinen Fall den Stecker. Verwenden Sie keine Steckeradapter bei geerdeten Elektrowerkzeugen.** Originalstecker und geeignete Wandsteckdosen verringern die Stromschlaggefahr.
- Vermeiden Sie die Berührung des Körpers mit geerdeten Oberflächen wie Rohre, Heizkörper, Herde und Kühlschränke.** Mit dem Erdschluss des Körpers steigt die Stromschlaggefahr.
- Vermeiden Sie den Einsatz von Elektrowerkzeugen bei Regen oder in Feuchtbereichen.** Bei Wassereintritt in das Elektrowerkzeug nimmt die Stromschlaggefahr zu.
- Benutzen Sie das Stromkabel sachgemäß. Verwenden Sie das Stromkabel nicht zum Befördern bzw. Ziehen des Elektrowerkzeugs oder zum Abziehen des Steckers. Halten Sie das Stromkabel von Wärmequellen, Ölen,**

**scharfen Kanten oder Bewegungsteilen fern.** Bei beschädigten oder verdrillten Stromkabeln steigt die Stromschlaggefahr.

- e. **Beim Einsatz eines Elektrowerkzeugs im Freien sollten Sie ausschließlich ein hierfür ausgelegtes Verlängerungskabel verwenden.** Die Verwendung eines für Außenbereiche geeigneten Verlängerungskabels verringert die Stromschlaggefahr.
- f. **Beim Einsatz eines Elektrowerkzeugs in Nassbereichen einen Fehlerstromschutzschalter (RCD) verwenden.** Der Einsatz eines RCD verringert die Stromschlaggefahr.

### **Persönliche Sicherheit**

- a. **Bleiben Sie beim Umgang mit dem Elektrowerkzeug stets auf der Hut und arbeiten Sie mit Bedacht und Vernunft. Bei Müdigkeit bzw. nach Einnahme von Drogen, Alkohol oder Medikamenten sollten Sie das Elektrowerkzeug nicht verwenden.** Auch die kleinste Unachtsamkeit beim Einsatz von Elektrowerkzeugen kann ernsthaftere persönliche Verletzungen verursachen.
- b. **Verwenden Sie die persönlichen Schutzausrüstungen. Tragen Sie immer einen Augenschutz.** Die persönliche Schutzausrüstung, sprich Staubschutzmasken, rutschfeste Sicherheitsschuhe, Schutzhelm oder Gehörschutz, verringert bei ordnungsgemäßer Benutzung die Gefahr persönlicher Verletzungen.
- c. **Beugen Sie unbeabsichtigten Einschaltungen vor. Vergewissern Sie sich vor dem Anschluss der Stromquelle bzw. der Akkus, wie auch vor dessen Heben oder Transport, dass der Schalter ausgeschaltet ist.** Der Transport von Elektrowerkzeugen mit gedrücktem Schalter oder das Einschalten von Werkzeugen bei eingeschaltetem Schalter begünstigt Unfälle.
- d. **Entfernen Sie Stellschlüssel vor Einschalten des Elektrowerkzeugs.** Ein ggf. an einem Drehteil des Elektrowerkzeugs belassener Schlüssel kann Verletzungen verursachen.
- e. **Versuchen Sie nicht, sich übermäßig zu strecken. Achten Sie auf festen Stand und halten Sie stets das Gleichgewicht,** um das Elektrowerkzeug in unvorhergesehenen Situationen besser kontrollieren zu können.
- f. **Wählen Sie geeignete Kleidung. Tragen Sie keine weite Kleidung oder Schmuck. Halten Sie Haare und Kleider von den Bewegungsteilen entfernt.** Weite Kleidung, Schmuck oder langes Haar können sich in den Bewegungsteilen verfangen.
- g. **Wenn Vorrichtungen zum Anschluss von Absaug- und Auffanggeräten vorgesehen sind, stellen Sie sicher, dass sie korrekt angeschlossen und verwendet werden.** Der Einsatz derartiger Geräte kann die durch Staubemission bedingten Gefahren verringern.
- h. **Achten Sie darauf, dass die durch die häufige Verwendung der Werkzeuge gewonnene Vertrautheit zu einer geringeren Aufmerksamkeit und Missachtung der Sicherheitsgrundsätze im Zusammenhang mit den Werkzeugen führt.** Nachlässiges Verhalten kann im Bruchteil einer Sekunde zu schweren Verletzungen führen.

DE

### **Gebrauch und Wartung eines Elektrowerkzeugs**

- a. **Überlasten Sie das Elektrowerkzeug nicht. Verwenden Sie das für den jeweiligen Arbeitseinsatz geeignete Elektrowerkzeug.** Ein geeignetes Elektrowerkzeug arbeitet besser und sicherer sowie mit der nach den Gestaltungsleitsätzen vorgesehenen Geschwindigkeit.
- b. **Verwenden Sie das Elektrowerkzeug nicht, wenn der Schalter keine korrekte Ein- oder Ausschaltung ermöglicht.** Das Elektrowerkzeug kann gefährlich sein und muss repariert werden, wenn es sich nicht mit dem Schalter bedienen lässt.
- c. **Ziehen Sie den Stecker aus der Steckdose und/oder entfernen Sie, falls abnehmbar, den Akku aus dem Elektrowerkzeug, bevor Sie Einstellungen vornehmen, Zubehör wechseln oder das Elektrowerkzeug ablegen.** Diese vorbeugenden Sicherheitsmaßnahmen verringern die Gefahr einer plötzlichen Einschaltung des Elektrowerkzeugs.
- d. **Legen Sie die Elektrowerkzeuge aus der Reichweite von Kindern und sorgen Sie dafür, dass sie nur von Personen benutzt werden, die im Umgang damit vertraut sind und diese Anweisungen gelesen haben.** Elektrowerkzeuge können in den Händen unerfahrener Personen äußerst gefährlich sein.
- e. **Wartung der Elektrowerkzeuge und des Zubehörs. Kontrollieren Sie Ausrichtung und freigängigen Lauf der beweglichen Teile. Überprüfen Sie das Elektrowerkzeug außerdem auf Defekte oder andere Umstände, die den einwandfreien Betrieb beeinträchtigen könnten. Lassen Sie beschädigte Elektrowerkzeuge vor der Benutzung reparieren.** Viele Unfälle rühren von einer unzureichenden Wartung der Elektrowerkzeuge her.
- f. **Arbeiten Sie nur mit scharfem und sauberem Schneidwerk.** Bei ordnungsgemäßer Wartung verklemmen sich Schneidwerkzeuge mit scharfen Kanten seltener und sind leichter zu kontrollieren.

- g. **Verwenden Sie Elektrowerkzeug, Zubehör, Werkzeuge usw. ausschließlich gemäß den vorliegenden Anweisungen und beachten Sie stets die Arbeitsbedingungen sowie den jeweiligen Einsatzzweck.** Der Einsatz des Elektrowerkzeugs für hiervon abweichende Arbeiten kann zu Gefahrensituationen führen.
- h. **Halten Sie den Griff und die Griffflächen sauber, trocken und frei von Öl oder Fett.** Rutschige Griffe und Griffflächen erlauben es nicht, das Werkzeug in unvorhergesehenen Situationen mit der nötigen Sicherheit zu handhaben und zu bedienen.

#### **Gebrauch und Wartung eines batteriebetriebenen Werkzeugs**

- a. **Laden Sie die Batterie nur mit dem vom Hersteller angegebenen Ladegerät.** Die Verwendung eines Ladegeräts, das nicht für die Batterie des Werkzeugs geeignet ist, kann zu Bränden führen.
- b. **Verwenden Sie die Elektrowerkzeuge nur mit abgestimmten Batteriepacks.** Die Verwendung jedes anderen Batteriepacks kann Verletzungen oder Brände verursachen.
- c. **Wenn der Batteriepack nicht in Gebrauch ist, muss er von anderen metallischen Gegenständen wie Büroklammern, Kleingeld, Schlüssel, Nägel, Schrauben oder sonstige kleine Metallgegenstände entfernt aufbewahrt werden, da besagte Gegenstände eine Verbindung zwischen den zwei Polen herstellen können.** Das Kurzschließen der Batteriepole kann Verbrennungen oder Brände verursachen.
- d. **Bei unsachgemäßer Verwendung der Batterie kann Flüssigkeit austreten; vermeiden Sie den Kontakt. Spülen Sie bei Berührung mit der Flüssigkeit die betroffene Stelle mit Wasser. Sollte die Flüssigkeit mit den Augen in Berührung kommen, suchen Sie bitte einen Arzt auf.** Die aus der Batterie austretende Flüssigkeit kann die Haut reizen oder Verbrennungen verursachen.
- e. **Verwenden Sie keine beschädigten oder veränderten Batteriepacks oder Geräte.** Beschädigte oder geänderte Batterien können unvorhersehbare Reaktionen bewirken, die zu Bränden, Explosionen oder Verletzungsgefahren führen können.
- f. **Setzen Sie die Batterie bzw. den Batteriepack weder Hitze noch Flammen aus.** Feuer oder Temperaturen über 130 °C (265 °F) können eine Explosion verursachen.
- g. **Befolgen Sie die Anweisungen zum korrekten Aufladen der Batterie und laden Sie diese nicht in Umgebungen mit anderen als den in den Anweisungen angegebenen Temperaturen auf.** Das unsachgemäße Laden der Batterie bzw. das Laden außerhalb des angegebenen Temperaturbereichs kann die Batterie beschädigen und die Brandgefahr erhöhen.

#### **Service**

- a. **Lassen Sie das Elektrowerkzeug nur durch Fachpersonal und ausschließlich unter Verwendung von Originalersatzteilen warten.** Damit wird die Sicherheit des Werkzeugs gewährleistet.
- b. **Führen Sie keine Wartung an einem beschädigten Batteriepack aus.** Batterien dürfen nur vom Hersteller oder einer von diesem autorisierten Servicestelle gewartet werden.

#### **4.1.1 Sicherheitshinweise zum Rasenmäher**

- a. **Benutzen Sie den Rasenmäher nicht bei schlechter Witterung, insbesondere nicht bei Blitzgefahr.** Dadurch verringert sich die Gefahr, vom Blitz getroffen zu werden.
- b. **Untersuchen Sie den Bereich, in dem der Rasenmäher eingesetzt werden soll, sorgfältig auf Wildtiere.** Ein laufender Rasenmäher kann Wildtiere verletzen.
- c. **Prüfen Sie regelmäßig den Einsatzbereich des Rasenmähers und entfernen Sie Steine, Äste oder andere Fremdkörper.** Etwaige vom Rasenmäher herausgeschleuderte Gegenstände können Personenschäden verursachen.
- d. **Führen Sie vor dem Einsatz des Rasenmähers immer eine Sichtprüfung durch, um sicherzustellen, dass Messer und Schneidwerk nicht abgenutzt oder beschädigt sind.** Bei abgenutzten oder beschädigten Teilen steigt die Verletzungsgefahr.
- e. **Prüfen Sie regelmäßig den Grasfangsack auf Abnutzung oder Schäden.** Ein abgenutzter oder beschädigter Grasfangsack kann die Verletzungsgefahr erhöhen.
- f. **Lassen Sie die Schutzvorrichtungen in vorschriftsmäßiger Position. Die Schutzvorrichtungen müssen funktionstüchtig und korrekt eingebaut sein.** Eine lockere, beschädigte oder nicht funktionstüchtige Schutzvorrichtung kann zu Verletzungen führen.
- g. **Halten Sie die Lüftungsschlitze von Schnittabfällen frei.** Verstopfte Lüftungsschlitze und Schnittabfälle können zu Überhitzungen oder Brandgefahr führen.

- h. **Tragen Sie bei der Bedienung des Rasenmähers stets rutschfeste Sicherheitsschuhe. Benutzen Sie den Rasenmäher niemals barfuß oder mit Sandalen.** Dadurch wird die Gefahr von Fußverletzungen durch den Kontakt mit dem laufenden Messer verringert.
- i. **Tragen Sie bei der Benutzung des Rasenmähers immer lange Hosen.** Die nicht durch Kleidung geschützten Körperteile sind anfälliger gegen Verletzungen durch herausgeschleuderte Gegenstände.
- j. **Verwenden Sie den Rasenmäher nicht auf nassem Gras. Gehen Sie beim Arbeiten, rennen Sie nicht.** Dadurch wird die Rutsch- und Sturzgefahr mit den sich hieraus ergebenden Verletzungen verringert.
- k. **Verwenden Sie den Rasenmäher nicht an Hängen mit starkem Gefälle.** Dadurch wird die Kontrollverlust-, Rutsch- und Sturzgefahr mit den sich hieraus ergebenden Verletzungen verringert.
- l. **Achten Sie bei Arbeiten am Hang auf einen festen Stand, arbeiten Sie immer quer zum Hang, nie bergauf oder bergab, und gehen Sie bei Richtungswechseln vorsichtig vor.** Dadurch wird die Kontrollverlust-, Rutsch- und Sturzgefahr mit den sich hieraus ergebenden Verletzungen verringert.
- m. **Vorsicht beim Ziehen des Rasenmähers. Machen Sie sich mit der Umgebung vertraut.** Dies verringert die Stolpergefahr beim Einsatz des Rasenmähers.
- n. **Berühren Sie die Messer und andere gefährliche Teile nicht, solange diese in Bewegung sind.** Dies verringert die Verletzungsgefahr durch Bewegungsteile.
- o. **Wenn Sie festsitzendes Material aus dem Rasenmäher entfernen oder diesen reinigen, schalten Sie alle Schalter aus und trennen Sie den Batteriepack.** Das plötzliche Einschalten des Rasenmähers kann ernsthafte persönliche Verletzungen verursachen.
- p. **Wenn Sie festsitzendes Material aus dem Rasenmäher entfernen oder diesen reinigen, schalten Sie alle Schalter aus und nehmen (oder aktivieren) Sie die Ausschaltvorrichtung ab.** Das plötzliche Einschalten des Rasenmähers kann ernsthafte persönliche Verletzungen verursachen.

#### 4.1.2 Benutzerinformation



**Gemäß den Richtlinien 2011/65/EG und 2012/19/EG zur Verringerung von Schadstoffen in Elektro- und Elektronikgeräten sowie zur Abfallentsorgung hergestellt.**

Dieses Symbol auf dem Gerät weist darauf hin, dass das Produkt am Ende seiner Lebensdauer von anderen Abfällen getrennt gesammelt werden **muss**.

Der Benutzer ist daher verpflichtet, das ausgediente Gerät den Wertstoffstellen für Elektro- und Elektronikschrott zuzuführen oder es beim Kauf eines **neuen, gleichwertigen Geräts eins zu eins dem Händler zurückzugeben**.

Die korrekte getrennte Sammlung für das anschließende Recycling, Aufbereiten und umweltgerechte Entsorgen des Altgeräts trägt dazu bei, umwelt- und gesundheitsschädliche Auswirkungen zu vermeiden, und fördert darüber hinaus das Recyceln der Geräterwerkstoffe.

Die widerrechtliche Entsorgung durch den Verbraucher hat die von der nationalen Gesetzgebung vorgesehenen Strafen zur Folge.



**ACHTUNG**

**Entsorgen Sie die Batterien nicht zusammen mit dem Gerät!**



**ACHTUNG**

**Lesen Sie auch die Betriebs- und Wartungsanleitung des Akkus und des Ladegeräts sorgfältig durch!**

## 5 PERSÖNLICHE SCHUTZAUSRÜSTUNG (PSA)

Als Persönliche Schutzausrüstung (PSA) versteht man jede Ausrüstung, die von einem Bediener getragen wird und ihn gegen Risiken schützt, die seine Sicherheit oder Gesundheit bei der Arbeit gefährden können, sowie jedes Gerät oder Zubehör, das für diesen Zweck bestimmt ist. Die Benutzung der PSA schließt zwar Verletzungsgefahren nicht aus, mindert aber die Schäden bei einem Unfall.

Nachstehend ist die Liste der bei Verwendung des Geräts zu benutzenden persönlichen Schutzausrüstungen wiedergegeben:

- **Ziehen Sie schnittfeste Sicherheitsschuhe mit rutschfester Sohle und Stahlspitze an.**

- Tragen Sie eine Schutzbrille oder ein Visier. Herausgeschleuderte Gegenstände können abprallen und dadurch schwere Augenverletzungen verursachen.
- Schützen Sie sich durch Kopfhörer oder Ohrstöpsel vor den Geräuschemissionen.



#### ACHTUNG

Die Benutzung eines Gehörschutzes erfordert größere Aufmerksamkeit und Vorsicht, da hiermit die Wahrnehmung akustischer Gefahrenzeichen (Schreie, Alarme usw.) eingeschränkt ist. Geeignete Schutzausrüstung verringert das Risiko von Gehörschäden.

DE

- Benutzen Sie Handschuhe, mit denen die erzeugten Vibrationen weitestgehend gedämpft werden.
- Tragen Sie zugelassene Sicherheits-/Schutzkleidung. Schutzjacke und -schürze sind ideal.



#### ACHTUNG

Die Bekleidung muss für die Arbeit geeignet, darf aber nicht hinderlich sein. Tragen Sie eine anliegende Schutzbekleidung. Tragen Sie keine Kleider, Schals, Krawatten oder Schmuckstücke, die sich im Gerät, am Gestrüpp o.dgl. verfangen könnten. Binden Sie lange Haare zum Schutz zusammen.

#### HINWEIS

Lassen Sie sich von Ihrem Fachhändler bei der Wahl der richtigen Bekleidung helfen.

## 6 MONTAGE



#### ACHTUNG

Vergewissern Sie sich, dass alle Bestandteile des Geräts sicher befestigt und die Schrauben festgezogen sind.

#### HINWEIS

Beachten Sie die örtlichen Bestimmungen für die Entsorgung der Packstoffe.

### 6.1 LENKHOLM (GI 548 P - GI 548 V - GI 553 V - LRI 548 P - LRI 548 V - LRI 553 V)

#### 6.1.1 Montage des Zweihandgriffs (Abb. 4)

Die Maschine wird mit demontiertem Lenkhalm geliefert. Für den Einbau der Lenkhalmes wie folgt vorgehen:

1. Setzen Sie den Entsperrhebel (A) in die Halterung (B) ein, führen Sie hierzu die Schraube zwischen Halterung (B) und (C) ein. Zwischen Halterung (B) und (C) befindet sich eine Feder, durch die die Schraube geführt werden muss.
2. Den Knopf (D) einsetzen und den Hebel (A) feststellen. Durch Anziehen der Mutter wird die Steifigkeit der Hebelbetätigung (A) eingestellt: Ziehen Sie die Mutter an, um die Betätigung steifer zu machen, lösen Sie die Mutter für eine weichere Betätigung.
3. Der Zweihandgriff wird mit nur teilweise eingeschraubten Halterungsschrauben geliefert. Der Benutzer muss die Schrauben mit dem mitgelieferten Drehmomentschlüssel festziehen.

Den Vorgang an beiden Seiten des Lenkhalmes ausführen.

#### 6.1.2 Höhe des Lenkhalmes (Abb. 4, Abb. 5)

Die Entsperrhebel (A) öffnen und den Lenkhalm (B) anheben oder absenken. Die Entsperrhebel (A) wieder schließen, um die Position des Lenkhalmes (B) festzustellen.

#### 6.1.3 Den Lenkhalm klappen

Für einen leichteren Transport kann der Lenkhalm geklappt werden: den Entsperrhebel des Lenkhalmes (A, Abb. 6) lösen und den Lenkhalm in Richtung der Vorderräder klappen.

#### HINWEIS

Sie dürfen die Kabel auf keinen Fall quetschen oder dehnen.

Bringen Sie vor der Benutzung des Geräts den Lenkholm wieder in Arbeitsposition.

## 6.2 LENKHOLM (GI 548R P - GI 548R T - GI 553R T - LRI 548R P - LRI 548R T - LRI 553R T)

### 6.2.1 Montage des Lenkholms (Abb. 7, Abb. 8, Abb. 9)

Heben Sie den Lenkholm (B). Ziehen Sie die Drehknöpfe (A, ) fest, nachdem Sie den Lenkholm (B, ) angebracht und dessen Höhe bestimmt haben, wobei eine der zwei Positionen (C) gewählt werden kann. Sichern Sie den Lenkholm durch Einsetzen der Stifte in die Bohrungen (C).

### 6.2.2 Höhe des Lenkholms (Abb. 9)

Die Drehknöpfe (A) lösen und den Lenkholm (B) anheben oder absenken.

### 6.2.3 Den Lenkholm klappen

Lockern Sie die Knöpfe (A, Abb. 8). Lösen Sie den Lenkholm (B) durch Herausziehen der Stifte aus den Bohrungen (C, Abb. 8). Drehen Sie den Lenkholm (B) zur Batterieaufnahme (Abb. 7).

## 6.3 EINBAU DES GRASFANGSACKS (ABB. 16)

### Anbringen des Grasfangsacks (Abb. 17)

- Heben Sie den Deflektor (G) an.
- Legen Sie die beiden Haken (H) auf den Stift des Deflektors (I).
- Drücken Sie den Deflektor herunter und vergewissern Sie sich, dass er den oberen Teil des Grasfangsacks komplett abdeckt.

## 6.4 EINBAU DER BATTERIE

- Öffnen Sie die Batterieklappe (8, Abb. 1).
- Schieben Sie die Batterie soweit in ihre Aufnahme ein, bis sie einrastet (Abb. 10).
- **Modelle Gi 548 P - Gi 548 V - Gi 553 V - LRI 548 P - LRI 548 V - LRI 553 V:** Es können zwei Batterien eingesetzt werden, davon wird die Batterie (A) verwendet, die Batterie (B) dient dagegen als Reserve (Abb. 11).
- **Modelle Gi 548R P - Gi 548R T - Gi 553R T - LRI 548R P - LRI 548R T - LRI 553R T:** Es kann eine Batterie in das Fach (A) eingelegt werden, das nicht verwendete Fach (B) dient als Batterieaufnahme (Abb. 11).

#### HINWEIS

Das Gerät ist zur gleichzeitigen Aufnahme von zwei Batterien im selben Fach ausgelegt. Durch Verwendung von zwei Batterien kann die Einsatzzeit verlängert werden. Das Gerätesystem wird die Ladung der Batterien verwalten.

## 7 VORBEREITUNG AUF DIE ARBEIT

### 7.1 DISPLAY (ABB. 21) (SPEZIFISCH FÜR MODELLE GI 548 P - GI 548 V - GI 553 V - LRI 548 P - LRI 548 V - LRI 553 V)

Schalten Sie das Display durch einmaliges Drücken der Taste ON/OFF (A) ein.

Pos.	Beschreibung
(A)	Taste ON/OFF.
(B) <sup>(1)</sup>	Taste zur Erhöhung der Vorschubgeschwindigkeit. Einmal drücken, um die Geschwindigkeit um eine Stufe zu erhöhen. Zur Erhöhung der Geschwindigkeit bis zum Lösen der Taste gedrückt halten.

DE

Pos.	Beschreibung
(C)	<b>Gi 548 V - Gi 553 V - Gi 548R T - Gi 553R T - LRi 548 V - LRi 553 V - LRi 548R T - LRi 553R T:</b> Anzeige der Vorschubgeschwindigkeit. Beim Betrieb kann die Motordrehzahl durch Aktivieren des „ECO“-Modus über die entsprechende Taste zur Energieeinsparung verringert werden. In den Modellen mit Radantrieb kann die Geschwindigkeit außerdem manuell anhand der Tasten (+) und (-) am Display eingestellt werden. Insgesamt sind sieben Geschwindigkeitsstufen implementiert. Es ist wichtig zu beachten, dass bei jedem Einschalten des Geräts die zuvor eingestellte Geschwindigkeit gespeichert wird, auch beim Ausschalten des Geräts. <b>Gi 548 P - Gi 548R P - LRi 548 P - LRi 548R P:</b> Anzeige der Batterie-Leistungsaufnahme.
(D)	Blaue Anzeige. Ist nach erfolgter Verbindung mit dem mobilen Gerät permanent erleuchtet. Siehe Kapitel 9.3 <i>Mobile Anwendung</i> .
(E)	ECO-Anzeige. Leuchtet bei aktiviertem ECO-Modus auf.
(F) <sup>(1)</sup>	Maximale Vorschubgeschwindigkeit (Hase). Immer ein.
(G)	Alarmanzeige. Weist darauf hin, dass das Gerät ein Problem aufweist, das der Bediener beheben kann. Beispiel: Überhitzung des Akkus oder Überlastung des Geräts. Stellen Sie die Arbeit ein und lassen Sie das Gerät einige Minuten ruhen.
(H)	Service-Anzeige. Weist auf das Vorliegen eines Problems hin, dass der Bediener möglicherweise nicht selbst beheben kann. Stellen Sie die Arbeit umgehend ein und wenden Sie sich an ein autorisiertes Servicezentrum.
(I)	Batteriesymbol. Immer ein.
(J)	Ladestandanzeige der Batterie. Vorhanden sind zwei Anzeigen, eine rechts und eine links vom Display. Die Anzahl der erleuchteten LEDs sowie die Farbe weisen auf die verbleibende Ladung hin: <ul style="list-style-type: none"> <li>• 4 erleuchtete grüne LEDs: verbleibende Ladung über 75%.</li> <li>• 3 erleuchtete grüne LEDs: verbleibende Ladung zwischen 50% und 75%.</li> <li>• 2 erleuchtete gelbe LEDs: verbleibende Ladung zwischen 25% und 50%.</li> <li>• 1 erleuchtete rote LED: verbleibende Ladung unter 25%. Stellen Sie die Arbeit so schnell wie möglich ein und laden Sie die Batterie. Andernfalls verkürzt sich die Betriebsdauer der Batterie erheblich.</li> <li>• 1 blinkende rote LED: verbleibende Ladung unter 10%. Stellen Sie die Arbeit ein und laden Sie die Batterie. Andernfalls nimmt die Batterie Schaden.</li> </ul> Siehe Kapitel 8.2.1 <i>Prüfung des Ladestands (Abb. 14)</i> für weitere Informationen.
(K) <sup>(1)</sup>	Taste zur Abnahme der Vorschubgeschwindigkeit. Einmal drücken, um die Geschwindigkeit um eine Stufe zu senken. Zur Abnahme der Geschwindigkeit bis zum Lösen der Taste gedrückt halten.
(L)	ECO-Taste. Aktiviert den Energiesparmodus.
(M) <sup>(1)</sup>	Minimale Vorschubgeschwindigkeit (Schildkröte). Immer ein.

<sup>(1)</sup> In den Modellen zum Schieben nicht verfügbar.

## 8 START

### 8.1 ÜBERPRÜFUNG DES GERÄTS



#### ACHTUNG

Stellen Sie sicher, dass der Akku nicht in seiner Aufnahme eingelegt ist.

Bevor Sie mit der Arbeit beginnen, sollten Sie:

- stellen Sie sicher, dass der Ein-/Aus-Hebel und die und Sicherheitstaste freigängig bewegt werden können und beim Loslassen automatisch in Neutralstellung zurückgeführt werden;
- stellen Sie sicher, dass der Ein-/Aus-Hebel blockiert bleibt, wenn die Sicherheitstaste nicht gedrückt wird;
- sicherstellen, dass die Lüftungsschlitze nicht verstopft sind;
- sicherstellen, dass Griffe und Schutzvorrichtungen des Geräts trocken und sauber, korrekt montiert und sicher am Gerät befestigt sind;
- sicherstellen, dass Schneidwerkzeuge und Schutzvorrichtungen unbeschädigt sind;
- stellen Sie sicher, dass das Gerät keine Verschleiß- oder Schadensanzeichen durch Stöße/Schläge oder andere Ursachen aufweist, und gegebenenfalls die erforderlichen Reparaturen vornehmen;
- stellen Sie sicher, dass die Batterie in einwandfreiem Zustand ist und keine Beschädigungsanzeichen aufweist. Betreiben Sie das Gerät nicht mit einer beschädigten oder abgenutzter Batterie;
- den Akku nach den Anweisungen im Kapitel 8.3 *Laden der Batterie* aufladen.

DE

### 8.2 ÜBERPRÜFUNG DES BATTERIEZUSTANDS

#### 8.2.1 Prüfung des Ladestands (Abb. 14)

1. Beim normalen Laden des Batteriepacks blinken die LED1, LED2, LED3 und LED4 (C) in Form einer Fortschrittsleiste. Wenn der Batteriepack geladen ist, leuchten die vier LEDs für fünf Sekunden auf, schalten dann in den Ruhezustand und erlöschen.
2. Der Batteriepack ist mit einer Taste zur Kontrolle des Ladestands im Standby-Modus ausgestattet. Sie brauchen nur die Taste (B) zu drücken, um den Ladestand des Batteriepacks über die LEDs (C) anzuzeigen:

LED-Display der Batterie	Ladestand
4 erleuchtete LEDs	Verbleibende Kapazität $\geq 75\%$ .
3 erleuchtete LEDs	Verbleibende Kapazität $\geq 50\%$ .
2 erleuchtete LEDs	Verbleibende Kapazität $\geq 25\%$ . Stellen Sie die Arbeit so schnell wie möglich ein und laden Sie die Batterie.
1 erleuchtete LED	Verbleibende Kapazität $\geq 10\%$ . Stellen Sie die Arbeit so schnell wie möglich ein und laden Sie die Batterie. Andernfalls verkürzt sich die Betriebsdauer der Batterie erheblich.
1 blinkende LED	Das Blinken der LED1 weist darauf hin, dass die verbleibende Ladung $\leq 10\%$ ist, sich die Batterie aber weiterhin entlädt. Bei zunehmender Blinkfrequenz muss die Entladung unterbrochen und der Akku sofort aufgeladen werden, da dieser sonst beschädigt wird. Laden Sie die Batterie so schnell wie möglich auf. Andernfalls verkürzt sich die Betriebsdauer der Batterie erheblich.

3. Drücken Sie die Taste (B), um die Batterie aus dem Ruhezustand aufzuwecken. 10 Minuten danach geht die Batterie erneut in den Ruhezustand über.

### 8.3 LADEN DER BATTERIE



#### WARNUNG

Vergewissern Sie sich, dass die Netzspannung der Steckdose der Angabe auf dem Typenschild des Ladegeräts entspricht.

### 8.3.1 Sachgemäße Verwendung

- Bevor Sie mit dem Ladevorgang beginnen, vergewissern Sie sich, dass das Batterieladegerät auf einer stabilen und gut belüfteten Oberfläche steht und vor Wasser geschützt ist.
- Prüfen Sie, ob die Netzspannung der Steckdose den auf dem Typenschild angegebenen Spezifikationen des Ladegeräts entspricht (schließen Sie es niemals an eine andere Spannung an), stellen Sie außerdem sicher, dass die Steckdose in optimalem Zustand ist.
- Decken Sie das Ladegerät beim Aufladen nicht ab und sorgen Sie für eine gute Belüftung. Decken Sie die Lüftungsschlitze des Ladegeräts NICHT ab und legen Sie es NICHT auf weiche Oberflächen wie Decken oder Kissen. Achten Sie darauf, dass die Lüftungsschlitze am Batterieladegerät sauber sind.
- Verwenden Sie keine Batterien, die sich während des Ladevorgangs überhitzt haben, da die Batteriezellen womöglich in erheblichem Maß beschädigt sind.
- Laden oder verwenden Sie niemals überhitzte Batterien; tauschen Sie diese nach Möglichkeit sofort aus.
- Der Akku verfügt über einen Schutz, der die Aufladung bei Umgebungstemperaturen außerhalb des Bereichs 0 °C und +45 °C verhindert.
- Der Akku kann jederzeit auch teilweise aufgeladen werden, ohne dass er dadurch Schaden nimmt.
- Entladen Sie den Batteriepack niemals vollständig. Eine vollständige Entladung des Batteriepacks führt zu einer vorzeitigen Alterung der Batteriezellen.



#### ACHTUNG

**Verwenden Sie ausschließlich Originalbatterien. Die Verwendung falscher Batterietypen birgt Brand-, Explosions- und Verletzungsgefahr.**

### 8.3.2 Ladevorgang (Abb. 15)

- Schließen Sie den Netzstecker des Batterieladegeräts an die Steckdose an. Die LED (B) leuchtet grün auf.
- Stellen Sie sicher, dass die Batterie mit dem Ladegerät kompatibel ist. Legen Sie die Batterie lt. abgebildetem Pfeil in das Ladegerät ein und achten Sie darauf, dass sie vollständig einrastet. Ein hörbares Einrasten weist darauf hin, dass die Batterie richtig eingesetzt und erfolgreich installiert wurde. Wenn der Stecker des Ladegeräts mit der Steckdose verbunden ist, blinkt die grüne LED (B) zur Anzeige des aufgenommenen Ladevorgangs auf.
- Die Batterie ist vollständig geladen, wenn die LEDs (E) grün leuchten.



#### ACHTUNG

**Trennen Sie das Batterieladegerät nach jedem Ladevorgang vom Stromnetz.**



#### ACHTUNG

**Sollte sich der Akku nicht aufladen, überprüfen Sie den einwandfreien Anschluss des Stromkabels. Falls der Akku dennoch nicht geladen wird, kontaktieren Sie bitte ein autorisiertes Servicezentrum. Eine vorschriftsmäßige Ladung der Batterie garantiert eine langfristige sichere Betriebsdauer. Laden Sie die Batterie immer dann auf, wenn Sie einen Leistungsverlust des Geräts feststellen.**

### 8.3.3 Legende der LED-Anzeigen des Batterieladegeräts (B, Abb. 15)

LED-Display	Zustand des Ladegeräts
Grünes Licht	Standby-Modus
Grünes Blinken	Wird geladen
Rotes Licht	Störung des Ladegeräts
Rotes Blinken	Störung des Batterieschutzes

### 8.3.4 Laden beendet

- Trennen Sie die Versorgung nach Abschluss des Ladevorgangs.
- Drücken Sie die Taste (D, Abb. 15) und ziehen Sie die Batterie heraus.

## 8.4 START DES GERÄTS

### ACHTUNG

**Das Gerät verfügt über einen Sicherheitskreis zum Schutz gegen unbefugten Gebrauch! Stecken Sie vor Start des Geräts den Sicherheitsschlüssel (9, Abb. 1) ein und ziehen Sie den Schlüssel bei Einsatzpausen oder nach der Arbeit immer ab.**

Legen Sie vor dem Start des Geräts die Batterie in ihre Aufnahme.

Bei den Modellen Gi 548R P - Gi 548R T - Gi 553R T - LRi 548R P - LRi 548R T - LRi 553R T befindet sich das Batterie in Nähe der Bedienseite (A, Abb. 11).

- Starten Sie das Gerät im offenen Gelände und nicht im hohen Gras. Überprüfen Sie die zu mähende Fläche und entfernen Sie Steine, Knochen, Holzstücke u.dgl.
- Lesen Sie die Sicherheitsvorschriften in dieser Anleitung.
- Vergewissern Sie sich vor dem Motorstart, dass sich das Messer frei bewegen kann.
- Starten Sie den Motor vorsichtig und gemäß der Bedienungsanleitung, halten Sie dabei die Füße von den Messern entfernt.

### 8.4.1 Starten des Motors (Abb. 12) (spezifisch für Modelle Gi 548 P - Gi 548 V - Gi 553 V - LRi 548 P - LRi 548 V - LRi 553 V)

Zum Anlassen:

- Stecken Sie den Sicherheitsschlüssel (A) in den Sitz (B) ein.
- Drücken Sie die Taste ON/OFF (A, Abb. 21) am Display.
- Drücken Sie die Sicherheitstaste (C, Abb. 12) und betätigen Sie den Hebel (D, Abb. 12).

### ACHTUNG

**Bei Überhitzung wird die Batterie aus Sicherheitsgründen durch den Schutzkreis ausgeschaltet. Nehmen Sie die Batterie zum Abkühlen aus dem Gerät. Sie können die Batterie nach dem Abkühlen wieder einlegen und die Arbeit fortsetzen.**

### 8.4.2 Starten des Motors (Abb. 12) (spezifisch für Modelle Gi 548R P - Gi 548R T - Gi 553R T - LRi 548R P - LRi 548R T - LRi 553R T)

Zum Anlassen:

- Stecken Sie den Sicherheitsschlüssel (A) in den Sitz (B) ein.
- Drücken Sie die Sicherheitstaste (C, Abb. 12) und betätigen Sie den Hebel (D, Abb. 12).

### ACHTUNG

**Bei Überhitzung wird die Batterie aus Sicherheitsgründen durch den Schutzkreis ausgeschaltet. Nehmen Sie die Batterie zum Abkühlen aus dem Gerät. Sie können die Batterie nach dem Abkühlen wieder einlegen und die Arbeit fortsetzen.**

## 9 VERWENDUNG DES GERÄTS

### 9.1 VERBOTENE VERWENDUNGEN

- Das Gerät darf ausschließlich für den Schnitt von Rasenflächen in Gärten oder privaten Grünanlagen verwendet werden.
- Das Gerät darf nicht zum Schneiden anderen Materials verwendet werden, besonders nicht von Schnittgut über Bodenhöhe, wozu das Anheben des Geräts erforderlich wäre.
- Das Gerät darf nicht zum Zerkleinern von Ästen oder stärkerem Material als Gras eingesetzt werden.
- Das Gerät darf nicht zum Sägen oder Aufnehmen von festem, staubhaltigem Material, Abfällen jeder Art, Laub, Sand oder Kies verwendet werden.
- Das Gerät darf nicht zum Planieren von Erhöhungen oder Unebenheiten des Bodens verwendet werden; das Messer darf niemals mit dem Boden in Berührung kommen.

DE

- Das Gerät darf nicht zum Befördern, Anschieben oder Abschleppen anderer Gegenstände wie Anhänger o.dgl. verwendet werden.
- An den Abtrieb des Geräts dürfen ausschließlich die Werkzeuge bzw. Geräte lt. Herstellerspezifikation angebaut werden.

## 9.2 ARBEITSVORSCHRIFTEN

- Verwenden Sie das Gerät nicht auf nassem Rasen oder anderen rutschigen Oberflächen. Halten Sie den Griffholm immer mit zwei Händen fest. Gehen Sie beim Mähen, rennen Sie nicht.
- Mähen Sie an Hängen stets quer zum Hang, niemals auf- oder abwärts; keine zu steilen Hänge mähen.
- Mähen Sie nur bei Tageslicht oder bei starker künstlicher Beleuchtung.
- Vergewissern Sie sich, dass der hintere Deflektor immer korrekt montiert ist.
- Wenn Sie auf einen Gegenstand fahren, stellen Sie den Motor ab und kontrollieren Sie, ob das Gerät gegebenenfalls Schäden erlitten hat. Das Gerät darf erst wieder gestartet werden, nachdem etwaige Schäden behoben wurden.
- Kippen Sie das Gerät beim Anlassen nicht: das freiliegende Messer könnte Schäden verursachen.
- Stellen Sie sich niemals bei laufendem Motor vor das Gerät.
- Stellen Sie den Motor ab, wenn Sie Fußwege, Straßen usw. überqueren oder wenn das Gerät von einer Rasenfläche zur anderen transportiert wird.
- Bevor Sie den Sack abnehmen oder beim Reinigen der Grasauswurföffnung sollten Sie den Motor stoppen und den Sicherheitsschlüssel abziehen.
- Achten Sie darauf, an Hängen immer eine stabile Position einzunehmen.
- Geben Sie bei Richtungswechseln am Hang besonders acht.
- Verwenden Sie ausschließlich Original-Schneidwerkzeuge.
- Vorsicht beim Wenden oder wenn Sie das Gerät zu sich ziehen.
- Berühren Sie die Messer erst, nachdem Sie den Sicherheitsschlüssel (9, Abb. 1) abgezogen haben und die Messer vollständig gestoppt sind.
- Benutzen Sie das Gerät niemals bei beschädigtem oder mit Gras verstopftem Sack.
- Im Fall nicht normaler Vibrationen: Überprüfen Sie den Schaden, ersetzen Sie die defekten Teile und ziehen Sie die lockeren Teile wieder fest.

DE

## 9.3 MOBILE ANWENDUNG

### 9.3.1 Das Gerät mit der Anwendung verbinden

Schalten Sie das Gerät ein. Bei Geräten mit Display ist die blaue Anzeige nach erfolgter Verbindung mit dem mobilen Gerät permanent erleuchtet. Sie können die Suche durch Abnahme und Wiedereinsetzen des Akkus erneut ausführen. Für spezifische Details siehe die Anweisungen der betreffenden Anwendung (Oleo-Mac Hub - Efcó Hub). Die Anwendung ist kostenlos für mobile Geräte und bietet erweiterte Funktionen (zusätzliche Geräteinformationen, Details, Anleitung, Geräteteile und Wartung). Geräte mit integrierter drahtloser Technologie können sich mit mobilen Geräten verbinden und zusätzliche Funktionen ermöglichen.

### 9.3.2 Erstmalige Nutzung der Anwendung

1. Laden Sie die Anwendung auf Ihr mobiles Gerät.
2. Melden Sie sich bei der Anwendung an.
3. Befolgen Sie die Anweisungen zur Verbindung und Registrierung des Geräts.

#### HINWEIS

Die Anwendung Oleo-Mac Hub - Efcó Hub ist auf allen Märkten zum Download verfügbar. Wenden Sie sich für mehr Informationen an eine autorisierte Kundendienststelle.

## 9.4 SCHNITTHÖHENVERSTELLUNG



### ACHTUNG

**Stellen Sie zur Verstellung der Schnitthöhe stets den Motor ab.**

Drehen Sie den Hebel (Abb. 13) nach rechts bzw. nach links, um das Gerät tiefer oder höher einzustellen.

## 9.5 SACK-FÜLLANZEIGE

Der Deflektor auf dem Grasfangsack zeigt die Sackfüllung an. Der gehobene Deflektor (A, Abb. 18) weist auf die ablaufende Sackfüllung hin. Der gesenkte Deflektor (B, Abb. 18) weist darauf hin, dass der Sack voll ist und geleert werden muss.

## 9.6 MULCHEN

Am Rasenmäher sind serienmäßig die Mulchmesser montiert. Dank dieser Konfiguration kann der Rasen mit drei verschiedenen Methoden gemäht werden:

1. **Mit montiertem Sack:** Durch das Mulchmesser wird das Schnittgut noch stärker zerkleinert und somit der Sack besser geladen.
2. **Ohne Sack und mit geschlossenem hinterem Deflektor:** Durch das Mulchmesser wird das Schnittgut noch stärker zerkleinert, damit es direkt auf den Boden entladen werden kann.
3. **Mulchen:** Für das eigentliche Mulchen muss der Mulchkeil (C, Abb. 22, Abb. 23) montiert werden, um die maximale Zerkleinerung des Schnittguts zu erzielen. Der Mulchkeil (C, Abb. 22, Abb. 23) Art.Nr. 66110828R wird in die Bohrung unter dem Deflektor für Heckauswurf (D) montiert.

### Hinweise zum Rasenmähen mit dem Mulchsystem

Wenn der Rasenmäher mit dem Mulchsystem benutzt wird, darf das Gras nicht höher sein als 5–6 cm. Es sollte nie eine zu niedrige Höhe des Rasenmähers verwendet werden. Bei Missachtung dieser Regeln kann der Mulcheffekt beeinträchtigt und in den schlimmsten Fällen der Motorstillstand verursacht werden.

## 9.7 SEITENAUSWURF (NUR FÜR MODELLE GI 548 P - GI 548 V - GI 553 V - LRI 548 P - LRI 548 V - LRI 553 V)

Wenn Sie das Gras nicht einsammeln und dagegen auf dem Boden belassen möchten, können Sie den im Lieferumfang des Geräts enthaltenen Deflektor für den seitlichen Grasauswurf verwenden (Abb. 24).

Für den Einsatz des seitlichen Auswurfs müssen Sie den Grasfangsack abnehmen und den Mulchkeil anbringen (siehe Kapitel 9.6 *Mulchen*).

Zum Einbau des seitlichen Deflektors (A, Abb. 26) drücken Sie auf die Sicherung (E, Abb. 25), heben Sie die seitliche Klappe (B) und rasten Sie die zwei Laschen (C, Abb. 26, Abb. 27) am Zapfen ein (D). Lassen Sie dann die Klappe (B, Abb. 28) los, durch dessen Feder der Deflektor (A) gesichert wird.

### ACHTUNG

Ein falscher Einbau des Deflektors für den seitlichen Auswurf kann ernsthafte Verletzungen des Benutzers oder umstehender Personen zur Folge haben.

### ACHTUNG

Achten Sie darauf, dass die Klappe korrekt eingerastet und geschlossen ist, wenn Sie die Baugruppe für den Seitenauswurf entfernen.

## 9.8 MÄHEN (NUR MODELLE MIT ANTRIEB)

Zum Einschalten des Antriebs den Antriebshebel (A) mit dem Lenkholm (B, Abb. 29) in Berührung bringen.

## 10 ABSTELLEN DES MOTORS

### 10.1 ABSTELLEN DES MOTORS (MODELLE GI 548 P - GI 548 V - GI 553 V - LRI 548 P - LRI 548 V - LRI 553 V)

Den Betriebshebel (D, Abb. 12) loslassen.

Den Sicherheitsschlüssel (A, Abb. 12) nach der Arbeit abziehen.

### ACHTUNG

- Zum Stoppen des Messers einfach den Betriebshebel (D, Abb. 12) loslassen. Nach Loslassen des Hebels (D) laufen Elektromotor und Messer ca. 3 Sekunden lang nach!
- Das Display durch Drücken der Taste ON/OFF ausschalten.

**⚠ ACHTUNG**

Überprüfen Sie vor jeder Benutzung, ob das Loslassen des Betriebshebels den Motor innerhalb von wenigen Sekunden zum Stoppen bringt. Lassen Sie regelmäßig die Auslaufzeit des Messers durch eine autorisierte Kundendienststelle überprüfen.

## 10.2 ABSTELLEN DES MOTORS (MODELLE GI 548R P - GI 548R T - GI 553R T - LRI 548R P - LRI 548R T - LRI 553R T)

Den Betriebshebel (D, Abb. 12) loslassen.

Den Sicherheitsschlüssel (A, Abb. 12) nach der Arbeit abziehen.

DE

**⚠ ACHTUNG**

Zum Stoppen des Messers einfach den Betriebshebel (D, Abb. 12) loslassen. Nach Loslassen des Hebels (D) laufen Elektromotor und Messer ca. 3 Sekunden lang nach!

**⚠ ACHTUNG**

Überprüfen Sie vor jeder Benutzung, ob das Loslassen des Betriebshebels den Motor innerhalb von wenigen Sekunden zum Stoppen bringt. Lassen Sie regelmäßig die Auslaufzeit des Messers durch eine autorisierte Kundendienststelle überprüfen.

## 11 WARTUNG

**⚠ ACHTUNG**

- Tragen Sie bei den Wartungsarbeiten stets Schutzhandschuhe.
- Führen Sie keine Wartung bei warmem Motor oder Akku aus. Stellen Sie das Gerät ab und lassen Sie es abkühlen. Führen Sie die Wartung bei abgestelltem Gerät und abgenommener Batterie durch.
- Die versäumte oder nicht korrekte Wartung, die Abnahme oder Umrüstung der Sicherheitsvorrichtungen bzw. der Einsatz von Nicht-Originalersatzteilen können schwere oder sogar tödliche Verletzungen von Bediener und Drittpersonen verursachen.

**⚠ ACHTUNG**

Lesen Sie auch die Betriebs- und Wartungsanleitung des Akkus und des Ladeegeräts sorgfältig durch!

**⚠ ACHTUNG**

Vor Reinigungs- oder Reparaturingriffen müssen die den Motor abstellen, die Batterie trennen und den Sicherheitsschlüssel abziehen.

### 11.1 MOTORKÜHLUNG

Um Überhitzungen und Schäden des Motors zu vermeiden, müssen die Kühlschlitze stets sauber und frei von Gras sowie Abfällen gehalten werden.

### 11.2 BATTERIE-MANAGEMENT

#### 11.2.1 Wartung und Aufbewahrung der Batterie

**⚠ ACHTUNG**

Lesen Sie auch die Betriebs- und Wartungsanleitung des Akkus und des Ladeegeräts sorgfältig durch!

- Bewahren Sie den Batteriepack außerhalb der Reichweite von Kindern dunkel und trocken bei 0 – 23 °C und vor Staub sowie korrosiver Atmosphäre geschützt auf. Lagern Sie den Batteriepack nicht unter direkter Sonneneinstrahlung.

- Verahren und befördern Sie den Batteriepack in der Originalverpackung.
- Halten Sie unbenutzte Batterien von Klammern, Münzen, Schlüsseln, Nägeln, Schrauben und anderen Metallgegenständen entfernt, um einen Kurzschluss der Kontakte zu vermeiden. Sie dürfen den Batteriepack auf keinen Fall kurzschließen.
- Lagern Sie die Batteriepack geordnet. Vermeiden Sie es, die Batteriepack ungeordnet in einem Behälter, wie z. B. einer Kiste oder Schublade, aufzubewahren, wo sie untereinander oder mit anderen Metallgegenständen kurzgeschlossen werden könnten. Ein Kurzschluss der Batteriepack-Kontakte kann Verbrennungen oder Brände verursachen.
- Halten Sie das Lüftungsgitter des Batteriepacks immer frei von Staub und Schmutz. Reinigen Sie den Batteriepack mit einem trockenen und weichen Tuch. Verwenden Sie bei hartnäckigem Schmutz ein leicht angefeuchtetes Tuch.
- Prüfen Sie regelmäßig den Batteriepack. Bei sichtbaren Schäden, Abnutzungserscheinungen oder anderen Problemen stellen Sie die Verwendung des Batteriepacks ein und wenden Sie sich an ein autorisiertes Kundendienstzentrum.
- Lassen Sie den Batteriepack nicht über einen längeren Zeitraum ungenutzt im Ladegerät. Lagern Sie den Batteriepack in seiner Originalverpackung oder an einem anderen trockenen Ort.
- Wenn der Batteriepack über einen längeren Zeitraum nicht benutzt wird, laden Sie ihn bei der ersten Lagerung und danach alle 15 – 30 Tage vollständig auf, um eine Verschlechterung und Beschädigung zu vermeiden.
- Bei Überlast und Überhitzung wird die Batterie aus Sicherheitsgründen automatisch durch den Schutzkreis ausgeschaltet. Trennen Sie das Ladegerät von der Steckdose und entnehmen Sie die Batterie. Lassen Sie die Batterie auskühlen. Sie können den Ladevorgang nach dem Abkühlen der Batterie wieder aufnehmen.

### 11.3 WARTUNG DES SCHNEIDWERKZEUGS

#### ACHTUNG

**Vor Reinigungs- oder Reparaturreingriffen müssen die den Motor abstellen, die Batterie trennen und den Sicherheitsschlüssel abziehen.**

#### ACHTUNG

**Vorsicht beim Umgang mit den Messern. Tragen Sie immer Schutzhandschuhe.**

#### ACHTUNG

**Abgenutzte oder beschädigte Messer sofort ersetzen.**

- Achten Sie immer auf ein gut geschärftes Messer.
- Ein stumpfes Messer macht keinen guten Schnitt.

### 11.4 MESSER

#### ACHTUNG

**Benutzen Sie bei der Überprüfung des Messerzustands unbedingt Schutzhandschuhe. Vorsicht, die Messer können auch bei abgestelltem Motor nachlaufen.**

#### ACHTUNG

**Überprüfen Sie regelmäßig, ob die Schraube (A, Abb. 19) auf 25 Nm (2.5 kgm) festgezogen ist.**

Sollte im Laufe der Zeit das Mähergebnis nicht mehr zufriedenstellend ausfallen, so müssen Sie wahrscheinlich das Messer schärfen. Ein unscharfes Messer reißt das Gras ab und führt zur Vergilbung des Rasens. Beschädigte oder gebogene Messer müssen ersetzt werden.

- Das Schärfen des Messers erfordert größte Umsicht. Durch die nicht perfekte Auswuchtung des Messers können Vibrationen entstehen, die möglicherweise zum Lockern des Messers und somit zu höchst gefährlichen Folgen für den Bediener führen.
- Montieren Sie das Messer im richtigen Einbausinn. Die falsche Montage beeinträchtigt den festen Sitz des Messers und kann zum Lockern desselben bei der Arbeit und somit zu höchst gefährlichen Folgen für den Bediener führen.

Aus diesen Gründen dürfen Auswuchtung und Austausch des Messers ausschließlich durch eine unserer **autorisierten Kundendienststellen** erfolgen.

**⚠ ACHTUNG**

Montieren Sie das Mulchmesser gemäß Abb. 19. Das Messer ist korrekt montiert, wenn das auf dem Messer aufgedruckte Fabrikat mitsamt Code sichtbar sind.

**⚠ ACHTUNG**

Versuchen Sie nicht, ein beschädigtes Fräswerk durch Schweißen, Geradbiegen oder Verformen zu reparieren. Diese Eingriffe können zum Lösen des Fräswerks führen und ernsthafte bis hin zu lebensgefährliche Verletzungen verursachen.

DE

**⚠ ACHTUNG**

Tauschen Sie außerdem die Schraube (A, Abb. 19) und die Scheibe (B) aus.

## 11.5 GRASFANGSACK

**⚠ ACHTUNG**

Bevor Sie den Sack abnehmen oder beim Reinigen der Grasauswurföffnung müssen Sie den Motor abstellen und den Sicherheitsschlüssel (9, Abb. 1) abziehen.

Überprüfen Sie den Grasfangsack häufig auf richtigen Einbau oder Beschädigungen.

Vergewissern Sie sich, dass die Maschen des Grasfangsacks nicht verstopft sind; in einem solchen Fall waschen Sie den Sack mit Wasser und lassen ihn vor dem Einbau perfekt trocknen.

Beim Einsatz eines Grasfangsacks mit Beschädigungen oder verstopften Maschen wird nicht die vollständige Füllleistung erzielt. Wenn Sie dagegen mit einem nassen Sack arbeiten, verstopfen sich die Maschen leichter.

## 11.6 AUßERPLANMÄßIGE WARTUNG

Am Ende jeder Saison - bei intensivem Einsatz - oder alle zwei Jahre - bei normalem Einsatz - sollten Sie eine allgemeine Inspektion durch einen Fachtechniker des Kundenservice ausführen lassen.

Finden Sie die autorisierte Servicestelle in Ihrer Nähe auf: <https://www.myemak.com/int/filiali-e-distributori/distributori>.

**⚠ ACHTUNG**

- Alle nicht in dieser Anleitung beschriebenen Wartungseingriffe haben durch eine autorisierte Servicestelle zu erfolgen. Um einen auf Dauer einwandfreien Betrieb des Geräts zu garantieren, verwenden Sie zum Austausch defekter Teile ausschließlich ORIGINALERSATZTEILE.
- Etwaige unvorschriftsmäßige Umrüstungen und/oder Nicht-Originalersatzteile können schwere oder sogar tödliche Verletzungen von Bediener und Drittpersonen verursachen und führen zum sofortigen Verfall der Garantie.

- Tauschen Sie abgenutzte oder beschädigte Teile aus.
- Reinigen Sie das Gerät gründlich nach jedem Mähen.
- Achten Sie immer auf ein gut geschärftes Messer.
- Ein stumpfes Messer macht keinen guten Schnitt.

## 11.7 WARTUNGSÜBERSICHT

Beachten Sie bitte, dass folgende Wartungsintervalle ausschließlich für normale Betriebsbedingungen gelten. Bei einem intensiveren Arbeitseinsatz sind die Wartungsintervalle entsprechend zu verkürzen.		Vor jedem Gebrauch	Nach jedem	Wöchentlich	Bei Schäden oder Defekten
Komplette Maschine	Überprüfen: Lecks, Risse und Abnutzung	x	x		
Bedienelemente: Starter und Gashebel (nur in den damit ausgerüsteten Modellen)	Betriebsprüfung	x	x		
Messer	Überprüfen: Schäden und Abnutzung	x	x		
	Austauschen				x
Messerstopp	Funktionsweise überprüfen	x			
	Austauschen				x
Alle zugänglichen Schrauben und Muttern	Überprüfen und festziehen			x	
Grasfangsack und hinterer Deflektor	Auf Abnutzung oder Schäden überprüfen	x	x		

DE

## 12 TRANSPORT

- Für leichteren Transport kann der Lenkholm geklappt werden, siehe 6.1.3 *Den Lenkholm klappen*. Bei geklapptem Lenkholm kann das Gerät senkrecht aufgestellt werden.
- Nehmen Sie den Grasfangbehälter ab.
- Befördern Sie das Gerät bei abgestelltem Motor.

### ACHTUNG

Zum Transport auf Fahrzeugen muss das Gerät mittels Riemen sicher am Fahrzeug befestigt werden. Ziehen Sie den Sicherheitsschlüssel (9, Abb. 1) ab, trennen Sie aber nicht die Batterie. Das Gerät wird entweder waagrecht oder mit geklapptem Lenkholm senkrecht befördert. Sicherstellen, dass die einschlägigen Transportvorschriften für Geräte dieser Art eingehalten werden.

## 13 LAGERUNG

### ACHTUNG

Lesen Sie auch die Betriebs- und Wartungsanleitung des Akkus und des Ladegeräts sorgfältig durch!

### ACHTUNG

Reinigen Sie den unteren Teil des Geräts nach jeder Benutzung. Verwenden Sie dabei unter keinen Umständen einen Wasserstrahl (Abb. 20).

### ACHTUNG

Vor Reinigungs- oder Reparatureingriffen müssen die den Motor abstellen, die Batterie trennen und den Sicherheitsschlüssel abziehen.

- Prüfen Sie den Zustand des Geräts.
- Überprüfen Sie alle Muttern und Schrauben auf festen Sitz.

- Tragen Sie Fett oder Motoröl auf Teile, die rosten können.
- Lagern Sie das Gerät an einem trockenen Ort möglichst mit Zementboden. Schützen Sie es vor Feuchtigkeit, indem Sie Bretter oder eine Platte darunter legen.
- Gehen Sie zur Inbetriebnahme des Gerätes nach der Winterpause wie beim normalen Anlassen vor (8 *Start*).
- Lassen Sie das Gerät nie an Orten stehen, wo sich Kraftstoffdämpfe ansammeln und einen Brand verursachen können.
- Lassen Sie den Motor vor Unterstellung des Geräts abkühlen.

Für leichtere Einlagerung kann der Lenkholm geklappt werden, siehe 6.1.3 *Den Lenkholm klappen*. Bei geklapptem Lenkholm kann das Gerät senkrecht aufgestellt werden.

## DE 14 UMWELTSCHUTZ

Umweltschutz ist ein relevanter und vorrangiger Aspekt beim Einsatz dieses Geräts und kommt der guten Nachbarschaft sowie unserem Lebensraum gleichermaßen zu gute.

- Stören Sie Ihre Nachbarn so wenig wie möglich.
- Befolgen Sie die örtlichen Bestimmungen für die Entsorgung der Schnittabfälle.
- Befolgen Sie die örtlichen Bestimmungen für die Entsorgung von Packstoffen, Altölen, Benzin, Batterien, Filtern, abgenutzten oder stark umweltbelastenden Teilen. Diese Abfälle gehören nicht in den Hausmüll, sondern müssen sortenrein gesammelt und den zuständigen Wertstoffstellen für das Recycling zugeführt werden.

### 14.1 VERSCHROTTUNG UND ENTSORGUNG

Setzen Sie das stillgelegte Gerät nicht in die Umwelt frei, sondern wenden Sie sich an eine Sammelstelle.

Ein Großteil der bei der Fertigung des Geräts verwendeten Werkstoffe sind recycelbar; sämtliche Metalle (Stahl, Aluminium, Messing) können einem Schrotthändler zugeführt werden. Wenden Sie sich für weitere Infos in diesem Sinne an die zuständige kommunale Einrichtung. Die aus der Verschrottung des Geräts hervorgehenden Abfälle sind nach den geltenden Umweltgesetzen zu entsorgen.

**Beachten Sie auf jeden Fall die einschlägigen örtlichen Bestimmungen.**

Zerstören Sie bei der Verschrottung des Geräts das CE-Kennzeichen auf dem Gerät und das vorliegende Handbuch.

## 15 GARANTIESCHEIN

Dieses Gerät ist nach den modernsten Fertigungstechniken entwickelt und hergestellt worden. Der Hersteller garantiert seine Produkte für einen Zeitraum von 24 Monaten ab dem Kaufdatum bei Privat- und Heimwerkereinsatz. Bei professionellem Gebrauch ist die Laufzeit der Garantie auf 12 Monate beschränkt.

### Allgemeine Garantiebedingungen

1. Die Garantie hat ab Kaufdatum Gültigkeit. Der Hersteller tauscht über das Vertriebs- und technische Servicenetz die durch Material-, Bearbeitungs- und Fertigungsmängel fehlerhaften Teile kostenlos aus. Die Garantie hebt die vom Bürgerlichen Gesetzbuch geregelten Käuferansprüche bei Folgeschäden durch Fehler oder Mängel des verkauften Sachwerts nicht auf.
2. Das technische Personal wird die Eingriffe im Rahmen der hierfür erforderlichen organisatorischen Maßnahmen schnellstmöglich durchführen.
3. **Zur Anforderung der Serviceleistungen im Garantiezeitraum müssen dem autorisierten Personal der untenstehende und vollständig ausgefüllte Garantieschein mit Verkäuferstempel sowie die Rechnung bzw. der Kaufbeleg als Datumsnachweis vorgelegt werden.**
4. Die Garantie erlischt in folgenden Fällen:
  - Offensichtliche Wartungsversäumnisse,
  - Unsachgerechte Anwendung bzw. Umrüstung des Produkts,
  - Benutzung nicht geeigneter Schmier- oder Kraftstoffe,
  - Einbau nicht originaler Ersatz- oder Zubehörteile,
  - Eingriffe durch unbefugtes Personal.
5. Von der Herstellergarantie ausgeschlossen sind alle Verbrauchsmaterialien sowie die normaler Betriebsabnutzung unterliegenden Teile.
6. Die Garantie deckt keinerlei Geräteeingriffe für Tuning- oder Verbesserungszwecke.
7. Von der Garantie sind die ggf. im Garantiezeitraum erforderlichen Einstellungen und Wartungseingriffe ausgeschlossen.
8. Nicht umgehend dem Frachtunternehmen gemeldete Transportschäden machen die Garantie nichtig.
9. Ist Ihr Gerät mit Motoren anderer Fabrikate (Briggs & Stratton, Tecumseh, Kawasaki, Honda usw.) ausgerüstet, gilt die Garantie des jeweiligen Motorherstellers.
10. Die Garantie deckt weder direkt noch indirekt durch Produktdefekte bzw. durch eine zwangsläufig längere Nichtbenutzung des Geräts verursachte Personen- oder Sachschäden.

DE

### Garantieformular

Schneiden Sie das Garantieformular auf der Rückseite dieser Anleitung aus und füllen Sie es aus. Beschreibung der Felder auf dem Garantieformular (WARRANTY FORM):

1. MODELL
2. SERIENNUMMER
3. KÄUFER
4. Nicht versenden Nur der technischen Garantieforderung beilegen
5. DATUM
6. VERTRAGSHÄNDLER.

## 16 STÖRUNGSBEHEBUNG

### ACHTUNG

- Stellen Sie vor Durchführung aller in der untenstehenden Tabelle empfohlenen Prüfungen das Gerät immer ab und ziehen Sie den Sicherheitsschlüssel ab, es sei denn, der Betrieb des Geräts wird ausdrücklich verlangt.
- Wenn alle möglichen Ursachen überprüft wurden, die Störung jedoch nicht behoben werden konnte, wenden Sie sich bitte an ein autorisiertes Servicezentrum. Bei Auftreten eines nicht in dieser Tabelle angeführten Problems wenden Sie sich bitte an ein autorisiertes Servicezentrum.

DE

### ACHTUNG

Versuchen Sie niemals., aufwändige Reparaturen ohne die erforderlichen Werkzeuge und technischen Kenntnisse durchzuführen. Bei nicht fachgerecht ausgeführten Eingriffen erlischt automatisch jeder Garantieanspruch und jede Haftung des Herstellers.

### ACHTUNG

Lesen Sie auch die Betriebs- und Wartungsanleitung des Akkus und des Ladegeräts sorgfältig durch!

STÖRUNG	MÖGLICHE URSACHEN	ABHILFE
Der Motor startet nicht oder geht wenige Sekunden nach dem Start wieder aus.	Batterie entladen oder nicht richtig eingelegt (nur in den damit ausgerüsteten Modellen)	Laden oder legen Sie die Batterie richtig ein.
	Stromkabel beschädigt.	Das Kabel durch eine autorisierte Kundendienststelle austauschen lassen.
	Schutzschalter durch überhitzten Motor ausgelöst.	Vor dem Neustart einige Minuten abwarten
	Sicherheitsschlüssel nicht eingesteckt.	Überprüfen bzw. einstecken.
	Mikroschalter Ein-/Aus-Hebel defekt	Autorisierte Kundendienststelle aufsuchen.
	Akku beschädigt.	Autorisierte Kundendienststelle aufsuchen.
Der Motor startet und läuft, aber das Messer dreht nicht. <b>WARNUNG: Berühren Sie das Messer niemals bei laufendem Motor.</b>		Den Motor sofort abstellen und eine autorisierte Kundendienststelle verständigen.

<b>1 INTRODUCCIÓN</b> .....	<b>114</b>
1.1 Cómo leer el manual .....	114
<b>2 SÍMBOLOS Y ADVERTENCIAS DE SEGURIDAD (FIG. 3)</b> .....	<b>115</b>
<b>3 COMPONENTES PRINCIPALES</b> .....	<b>115</b>
3.1 Modelos Gi 548 P - Gi 548 V - Gi 553 V - LRi 548 P - LRi 548 V - LRi 553 V (Fig. 1) .....	115
3.2 Modelos Gi 548R P - Gi 548R T - Gi 553R T - LRi 548R P - LRi 548R T - LRi 553R T (Fig. 2).....	115
<b>4 ADVERTENCIAS DE SEGURIDAD GENERAL SOBRE LA MÁQUINA</b> .....	<b>116</b>
4.1 Normas de seguridad .....	116
4.1.1 Advertencias de seguridad del cortacésped.....	118
4.1.2 Información para los usuarios .....	119
<b>5 EQUIPOS DE PROTECCIÓN INDIVIDUAL (EPI)</b> .....	<b>119</b>
<b>6 ENSAMBLAJE</b> .....	<b>120</b>
6.1 Manillar (Gi 548 P - Gi 548 V - Gi 553 V - LRi 548 P - LRi 548 V - LRi 553 V).....	120
6.1.1 Montaje del manillar (Fig. 4) .....	120
6.1.2 Altura del manillar (Fig. 4, Fig. 5) .....	120
6.1.3 Doble el manillar .....	120
6.2 Manillar (Gi 548R P - Gi 548R T - Gi 553R T - LRi 548R P - LRi 548R T - LRi 553R T) .....	120
6.2.1 Montaje del manillar (Fig. 7, Fig. 8, Fig. 9).....	120
6.2.2 Altura del manillar (Fig. 9).....	120
6.2.3 Doble el manillar .....	121
6.3 Montaje del saco de recogida (Fig. 16).....	121
6.4 Montaje de la batería.....	121
<b>7 PREPARACIÓN PARA EL TRABAJO</b> .....	<b>121</b>
7.1 Display (Fig. 21) (específico para modelos Gi 548 P - Gi 548 V - Gi 553 V - LRi 548 P - LRi 548 V - LRi 553 V).....	121
<b>8 ARRANQUE</b> .....	<b>122</b>
8.1 Verificación de la máquina .....	122
8.2 Verificación del estado de la batería .....	122
8.2.1 Monitorización del nivel de carga (Fig. 14).....	122
8.3 Carga de la batería .....	123
8.3.1 Uso correcto.....	123
8.3.2 Modo de recarga (Fig. 15).....	123
8.3.3 Leyenda indicadores LED cargador (B, Fig. 15) .....	124
8.3.4 Fin de la recarga .....	124
8.4 Puesta en marcha de la máquina.....	124

8.4.1 Arranque del motor (Fig. 12) (específico para modelos Gi 548 P - Gi 548 V - Gi 553 V - LRi 548 P - LRi 548 V - LRi 553 V) .....	124
8.4.2 Arranque del motor (Fig. 12) (específico para modelos Gi 548R P - Gi 548R T - Gi 553R T - LRi 548R P - LRi 548R T - LRi 553R T) .....	125
<b>9 USO DE LA MÁQUINA</b> .....	<b>125</b>
9.1 Usos prohibidos .....	125
9.2 Normas de trabajo .....	125
9.3 Aplicación móvil.....	126
9.3.1 Conecte la máquina a la aplicación .....	126
9.3.2 Primer uso de la aplicación.....	126
9.4 Regulación de la altura de corte.....	126
9.5 Indicador de saco lleno .....	126
9.6 Mulching .....	126
9.7 Descarga lateral (sólo modelos Gi 548 P - Gi 548 V - Gi 553 V - LRi 548 P - LRi 548 V - LRi 553 V).....	126
9.8 Corte (sólo modelos de tracción) .....	127
<b>10 PARADA DEL MOTOR</b> .....	<b>127</b>
10.1 Parada del motor (modelos Gi 548 P - Gi 548 V - Gi 553 V - LRi 548 P - LRi 548 V - LRi 553 V).....	127
10.2 Parada del motor (modelos Gi 548R P - Gi 548R T - Gi 553R T - LRi 548R P - LRi 548R T - LRi 553R T).....	127
<b>11 MANTENIMIENTO</b> .....	<b>127</b>
11.1 Enfriamiento del motor.....	128
11.2 Cuidado de la batería.....	128
11.2.1 Mantenimiento y conservación de la batería .....	128
11.3 Mantenimiento del dispositivo de corte.....	128
11.4 Cuchilla.....	129
11.5 saco de recogida .....	129
11.6 Mantenimiento extraordinario.....	129
11.7 Tabla de mantenimiento.....	130
<b>12 TRANSPORTE</b> .....	<b>130</b>
<b>13 GUARDADO</b> .....	<b>131</b>
<b>14 PROTECCIÓN DEL MEDIO AMBIENTE</b> .....	<b>131</b>
14.1 Desguace y eliminación .....	131
<b>15 CERTIFICADO DE GARANTÍA</b> .....	<b>132</b>
<b>16 SOLUCIÓN DE PROBLEMAS</b> .....	<b>133</b>

# 1 INTRODUCCIÓN

Gracias por elegir un producto Emak.

Nuestra red de puntos de venta y talleres autorizados está a su disposición para cualquier necesidad.

## ATENCIÓN

**Para utilizar correctamente la máquina y evitar accidentes, lea con atención este manual antes de comenzar el trabajo.**

## ATENCIÓN

**Este manual debe acompañar la máquina durante toda la vida útil.**

ES

El manual contiene explicaciones sobre el funcionamiento de los distintos componentes e instrucciones para realizar los controles y el mantenimiento.

## ATENCIÓN

**Lea atentamente también el manual de uso y mantenimiento de la batería y del cargador de baterías.**

## NOTA

Las descripciones e ilustraciones contenidas en el presente manual no son vinculantes. El fabricante se reserva el derecho de modificar los productos sin realizar las modificaciones correspondientes en el material impreso.

Las figuras son indicativas. Los componentes efectivos pueden variar respecto de aquellos ilustrados. En caso de dudas, contactar con un Centro de Asistencia Autorizado.

## 1.1 CÓMO LEER EL MANUAL

El manual se divide en capítulos y apartados. Cada apartado es un subnivel del capítulo. Las referencias a capítulos o apartados se indican como "capítulo" o "apartado", seguido del número correspondiente. Ejemplo: "capítulo 2".

Además de las instrucciones de uso y mantenimiento, este manual contiene otra información que requiere particular atención. Dicha información está marcada con los símbolos descritos a continuación:

## ATENCIÓN

**En caso de riesgo de accidentes o lesiones personales, incluso mortales, o daños materiales graves.**

## PRECAUCIÓN

**En caso de riesgo de daños a la máquina o a sus componentes.**

## NOTA

Información adicional a las instrucciones de los mensajes de seguridad.

Las figuras en estas instrucciones de uso están numeradas: 1, 2, 3, etc. Los componentes indicados en las figuras se distinguen con letras o números según el caso. Una referencia al componente C en la figura 2 se indica de esta manera: "Ver C, Fig. 2" o simplemente "(C, Fig. 2)".

## 2 SÍMBOLOS Y ADVERTENCIAS DE SEGURIDAD (FIG. 3)

1. **ATENCIÓN** - Lea el manual de uso y mantenimiento antes de utilizar la máquina.
2. **¡Peligro de disparo de objetos!** - No deje que nadie se acerque durante el trabajo.
3. **¡Peligro de corte de manos y pies!**
4. Quite la batería antes de hacer cualquier mantenimiento.
5. No exponga la máquina a la humedad. No utilice la máquina bajo la lluvia ni la deje en el exterior cuando llueva.
6. Vea el capítulo 4.1.2 *Información para los usuarios*.
7. Marca y modelo de máquina
8. Frecuencia y tensión de alimentación. Dispositivo de corriente continua.
9. Tipo de máquina: **CORTACÉSPEDES DE BATERÍA LI-ION.**
10. Datos técnicos
11. Clase de protección de la máquina
12. Número de serie.
13. Año de fabricación.
14. Marcado CE de conformidad.
15. Leer el manual de uso y mantenimiento antes de utilizar esta máquina.
16. Nivel de potencia acústica garantizada.

ES

## 3 COMPONENTES PRINCIPALES

Las figuras muestran los principales componentes de la máquina.

### 3.1 MODELOS GI 548 P - GI 548 V - GI 553 V - LRI 548 P - LRI 548 V - LRI 553 V (FIG. 1)

- |  |  |
|--|--|
| 1. Palanca de funcionamiento.            | 9. Llave de seguridad.   |
| 2. Manillar.                             | 10. Regulación de la altura de corte.  |
| 3. Saco de recogida.                     | 11. Display.   |
| 4. Deflector posterior.                  | 12. Batería.   |
| 5. Botón de seguridad.                   | 13. Palanca de tracción (sólo modelos Gi 548 V - Gi 553 V - LRI 548 V - LRI 553 V) |
| 6. Pomo de apriete del manillar.         | 14. Deflector lateral.   |
| 7. Indicador de saco lleno.              | 15. Tapa lateral.  |
| 8. Tapa del compartimento de la batería. |  |

### 3.2 MODELOS GI 548R P - GI 548R T - GI 553R T - LRI 548R P - LRI 548R T - LRI 553R T (FIG. 2)

- |                                  |  |
|----------------------------------|--|
| 1. Palanca de funcionamiento.    | 8. Tapa del compartimento de la batería.   |
| 2. Manillar.                     | 9. Llave de seguridad.   |
| 3. Saco de recogida.             | 10. Regulación de la altura de corte.  |
| 4. Deflector posterior.          | 12. Batería.   |
| 5. Botón de seguridad.           | 13. Palanca de tracción (sólo modelos Gi 548R T - Gi 553R T - LRI 548R T - LRI 553R T) |
| 6. Pomo de apriete del manillar. | 16. Alojamiento batería (no alimenta la máquina).                                      |
| 7. Indicador de saco lleno.      |  |

## 4 ADVERTENCIAS DE SEGURIDAD GENERAL SOBRE LA MÁQUINA

### ATENCIÓN

Lea todas las advertencias de seguridad, las instrucciones, las ilustraciones y las especificaciones suministradas con esta máquina. El incumplimiento de las instrucciones siguientes puede provocar electrocución, incendios y/o lesiones graves.

### ATENCIÓN

Si se utiliza correctamente, la máquina es una herramienta de trabajo rápida, cómoda y eficaz. Si se utiliza incorrectamente o sin las protecciones, puede convertirse en una herramienta peligrosa. Para que su trabajo resulte siempre agradable y seguro, respete estrictamente las normas de seguridad que se indican a continuación y en el curso del manual

### ATENCIÓN

Este producto genera un campo electromagnético durante el funcionamiento. En ciertas circunstancias, este campo puede interferir con implantes médicos activos o pasivos. Para reducir el riesgo de lesiones graves o mortales, las personas con implantes médicos deberían consultar a su médico y al fabricante del implante antes de utilizar este producto.

### ATENCIÓN

La máquina debe estar equipada con los dispositivos de corte originales recomendados por el fabricante. El uso de dispositivos no autorizados puede provocar lesiones graves o mortales.

### NOTA

La legislación de algunos países puede limitar el uso de la máquina.

Conserve todas las advertencias e instrucciones para futuras consultas.

### 4.1 NORMAS DE SEGURIDAD

La expresión "herramienta eléctrica" en las advertencias se refiere a las herramientas eléctricas alimentadas por batería.

#### Seguridad en el área de trabajo

- Mantenga el área de trabajo limpia y bien iluminada.** El trabajo en áreas oscuras o en desorden propicia los accidentes.
- No haga funcionar las herramientas eléctricas en atmósferas explosivas ni en presencia de líquidos, gases o polvos inflamables.** Las herramientas eléctricas generan chispas que pueden encender los polvos o humos.
- Mantenga alejados a los niños y a cualquier otra persona mientras esté utilizando la herramienta eléctrica.** Las distracciones pueden hacer perder el control.

#### Seguridad eléctrica

- La clavija de conexión de la herramienta eléctrica debe ser compatible con la toma de corriente. No modifique la clavija. No utilice adaptadores con herramientas eléctricas dotadas de conexión a tierra.** Si se utilizan clavijas no modificadas y tomas de pared adecuadas se limita el riesgo de descargas eléctricas.
- Evite el contacto del cuerpo con superficies conectadas a tierra, como tubos, radiadores, cocinas y frigoríficos.** Si el cuerpo está conectado a tierra, aumenta el riesgo de descargas eléctricas.
- No exponga las herramientas eléctricas a la lluvia o a la humedad.** Si penetra agua en la herramienta eléctrica, aumenta el riesgo de descargas eléctricas.
- No utilice el cable eléctrico de modo inadecuado. No tire del cable para desplazar la herramienta ni para desenchufarla de la corriente eléctrica. Mantenga el cable eléctrico lejos de fuentes de calor, aceite, bordes filosos o partes móviles.** Los cables eléctricos dañados o enredados aumentan el riesgo de descargas eléctricas.
- Para utilizar una herramienta eléctrica al aire libre, emplee un alargador apto para exteriores.** El empleo de un cable apto para exteriores limita el riesgo de descargas eléctricas.

- f. **Si debe utilizar forzosamente una herramienta eléctrica en un lugar húmedo, utilice un dispositivo de protección de corriente residual (RCD).** La presencia de un RCD reduce el riesgo de descarga eléctrica.

### Seguridad personal

- a. **Esté alerta, preste atención a lo que hace y aplique el sentido común durante el uso de la herramienta eléctrica. No utilice herramientas eléctricas si está cansado o bajo la influencia de drogas, alcohol o fármacos.** Un momento de distracción durante el uso de una herramienta eléctrica puede ser causa de lesiones personales graves.
- b. **Utilice dispositivos de protección individual. Colóquese siempre protecciones para los ojos.** El uso de dispositivos de protección como máscaras antipolvo, zapatos de seguridad antideslizantes, cascos y protecciones acústicas limita el riesgo de lesiones.
- c. **Prevenga el encendido accidental. Asegúrese de que el interruptor esté en la posición de apagado antes de conectar la herramienta a la red eléctrica o a las baterías, y también antes de levantarla o transportarla.** El transporte de la herramienta eléctrica con el dedo en el interruptor o la activación de la alimentación de la herramienta con el interruptor ya encendido puede provocar accidentes.
- d. **Extraiga la llave de regulación antes de encender la herramienta eléctrica.** Si se deja la llave fijada a una parte giratoria de la herramienta eléctrica, pueden originarse lesiones personales.
- e. **No se estire demasiado. Busque puntos de apoyo firmes y manténgase siempre bien equilibrado** para poder controlar mejor la herramienta eléctrica en situaciones imprevistas.
- f. **Vístase adecuadamente. No lleve prendas sueltas ni joyas. Mantenga el cabello y la ropa lejos de las partes móviles.** Las prendas sueltas, las joyas y el cabello largo pueden enredarse en las partes móviles.
- g. **Si se han previsto dispositivos para la conexión de aparatos de aspiración y recogida, asegúrese de que estén conectados y de que sean utilizados correctamente.** El uso de estos aparatos puede reducir los riesgos originados por el polvo.
- h. **Evite que la familiaridad adquirida gracias al empleo frecuente de las herramientas determine una reducción del nivel de atención y un incumplimiento de los principios de seguridad relativos a las herramientas.** Un comportamiento negligente puede causar lesiones graves en una fracción de segundo.

ES

### Uso y mantenimiento de una herramienta eléctrica

- a. **No fuerce la herramienta eléctrica. Utilice la herramienta eléctrica apropiada para cada labor.** Una herramienta eléctrica funciona mejor y en condiciones de mayor seguridad a la velocidad para la cual ha sido diseñada.
- b. **No utilice la herramienta eléctrica si el interruptor no la enciende o no la apaga correctamente.** La herramienta eléctrica puede resultar peligrosa y debe ser reparada si el interruptor no funciona correctamente.
- c. **Desconecte la clavija de la toma de corriente o retire el grupo batería del dispositivo eléctrico antes de efectuar cualquier regulación, cambiar accesorios o guardarlo.** Estas medidas de prevención reducen el riesgo de arranque accidental de la herramienta eléctrica.
- d. **Guarde las herramientas eléctricas fuera del alcance de los niños. No permita el uso a personas no familiarizadas con las herramientas o que no hayan leído estas instrucciones.** Las herramientas eléctricas pueden resultar peligrosas en manos de personas inexpertas.
- e. **Mantenimiento de las herramientas eléctricas y de los accesorios. Compruebe que las partes móviles no estén desalineadas ni atascadas, que no haya piezas rotas ni otras condiciones que puedan comprometer el funcionamiento correcto de la herramienta eléctrica. Si la herramienta está dañada, hágala reparar antes de utilizarla.** Muchos accidentes son provocados por un mal mantenimiento de las herramientas eléctricas.
- f. **Mantenga los dispositivos de corte afilados y limpios.** Si se someten a un mantenimiento correcto, los dispositivos de corte con bordes cortantes se atascan con menor frecuencia y resultan más fáciles de controlar.
- g. **Utilice las herramientas eléctricas, los accesorios, las puntas, etc. de conformidad con estas instrucciones, teniendo en cuenta las condiciones de trabajo y la labor a realizar.** El uso de la herramienta eléctrica para operaciones diferentes de aquellas previstas podría generar situaciones peligrosas.
- h. **Mantenga la empuñadura y las superficies de agarre secas, limpias y sin restos de aceite o grasa.** Las empuñaduras y superficies de agarre resbaladizas no permiten manejar y controlar la herramienta con la debida seguridad en situaciones imprevistas.

## Uso y mantenimiento de una herramienta a batería

- a. **Recargue la batería exclusivamente con el cargador especificado por el fabricante.** El uso de un cargador no adecuado para la batería de la herramienta puede ocasionar accidentes.
- b. **Utilice las herramientas eléctricas sólo con grupos batería compatibles.** El uso de cualquier otro grupo batería puede generar lesiones e incendios.
- c. **Cuando el paquete batería no está en uso, hay que mantenerlo alejado de objetos de metal como clips, monedas, llaves, clavos, tornillos u otros elementos metálicos que puedan establecer una conexión entre dos terminales.** Un cortocircuito entre los terminales de la batería podría provocar quemaduras o incendios.
- d. **Si no se utiliza correctamente, la batería podría perder líquido: evite todo contacto con éste. En caso de contacto accidental con el líquido, lávese con agua. Si el líquido entra en contacto con los ojos, acuda de inmediato a un médico.** El líquido que sale de la batería puede irritar o quemar la piel.
- e. **No utilice nunca grupos batería ni herramientas dañadas o modificadas.** Las baterías dañadas o modificadas pueden tener reacciones imprevisibles, con consiguiente incendio, explosión y riesgo de lesiones.
- f. **No exponga la batería o el grupo batería al fuego o a temperaturas elevadas.** La exposición al fuego o a temperaturas superiores a 130 °C (265 °F) puede causar explosiones.
- g. **Siga las instrucciones sobre la carga correcta de la batería y no la recargue en ambientes con una temperatura diferente de aquella especificada en las instrucciones.** Al cargar la batería incorrectamente o fuera del intervalo de temperatura especificado puede ocurrir que se dañe la batería y que aumente el riesgo de incendio.

ES

## Asistencia

- a. **Haga realizar el mantenimiento de la herramienta eléctrica a personal calificado y utilice sólo repuestos originales.** De este modo se garantiza la seguridad de la herramienta.
- b. **No haga mantenimiento en un paquete batería dañado.** El mantenimiento de las baterías debe ser realizado por el fabricante o por un centro de asistencia autorizado por el fabricante.

### 4.1.1 Advertencias de seguridad del cortacésped

- a. **No utilice el cortacésped en caso de mal tiempo, sobre todo si hay probabilidades de rayos.** De tal modo limitará el riesgo de ser golpeado por un rayo.
- b. **Inspeccione bien el área donde vaya a utilizar el cortacésped para asegurarse de la ausencia de fauna selvática.** El cortacésped en funcionamiento puede herir la fauna selvática.
- c. **Inspeccione bien el área donde vaya a utilizar el cortacésped y retire todas las piedras, ramas y demás obstáculos.** Los objetos disparados por el cortacésped pueden causar lesiones personales.
- d. **Antes de utilizar el cortacésped inspecciónelo para comprobar que las cuchillas y la unidad de corte no estén desgastadas o dañadas.** Las partes desgastadas o dañadas aumentan el riesgo de lesiones.
- e. **Compruebe periódicamente que el saco de recogida no esté desgastado o deteriorado.** Si está desgastado o dañado, el saco de recogida puede aumentar el riesgo de lesiones personales.
- f. **Mantenga las protecciones en posición. Las protecciones deben estar en perfectas condiciones de funcionamiento y montadas correctamente.** Una protección floja, dañada o que no funciona correctamente puede causar lesiones personales.
- g. **Mantenga todas las tomas de aire de refrigeración libres de detritos.** Las tomas de aire obstruidas y los detritos pueden causar recalentamiento y riesgos de incendio.
- h. **Durante el funcionamiento del cortacésped utilice zapatos de protección antideslizantes. No utilice el cortacésped si está descalzo o si lleva un calzado abierto.** De esta manera se reduce la posibilidad de lesiones en los pies debido al contacto con la cuchilla en movimiento.
- i. **Utilice siempre pantalones largos durante el empleo del cortacésped.** Las partes del cuerpo no protegidas con ropa pueden ser lesionadas con mayor facilidad por objetos lanzados,
- j. **No utilice el cortacésped sobre césped mojado. Camine, no corra.** De esta manera se reduce el riesgo de resbalar, caer y sufrir lesiones.
- k. **No utilice el cortacésped sobre declives demasiado pronunciados.** De esta manera se reduce el riesgo de perder el control, resbalar, caer y sufrir lesiones.
- l. **Cuando trabaje sobre laderas, asegúrese de mantenerse siempre firmemente de pie, trabaje siempre en dirección transversal al declive, nunca en subida o bajada, y preste la máxima atención al cambiar de dirección.** De esta manera se reduce el riesgo de perder el control, resbalar, caer y sufrir lesiones.

- m. **Preste la máxima atención al tirar del cortacésped. Asegúrese de conocer bien el ambiente circundante.** Esto reduce el riesgo de tropezar durante el uso del cortacésped.
- n. **No toque cuchillas u otras partes peligrosas mientras estén en movimiento.** Esto reduce el riesgo de lesiones causadas por partes en movimiento.
- o. **Para la remoción del material encastrado y durante la limpieza del cortacésped, apague todos los interruptores de alimentación y desconecte el grupo batería.** El funcionamiento imprevisto del cortacésped puede provocar lesiones personales graves.
- p. **Para la remoción del material encastrado y durante la limpieza del cortacésped, apague todos los interruptores de alimentación y saque (o active) el dispositivo de desactivación.** El funcionamiento imprevisto del cortacésped puede provocar lesiones personales graves.

#### 4.1.2 Información para los usuarios



**Producto conforme a las Directivas 2011/65/CE y 2012/19/CE, que reglamentan la limitación del empleo de sustancias peligrosas en aparatos eléctricos y electrónicos, así como la eliminación de los residuos.**

Este símbolo indica que, al final de su vida útil, el producto **debe** ser recogido separadamente de los otros residuos.

El usuario deberá entonces entregar el aparato a centros autorizados de recogida selectiva de residuos eléctricos y electrónicos, o bien al revendedor en el momento de la compra de un **nuevo equipo de tipo equivalente, en la proporción de uno a uno.**

La adecuada recogida selectiva para el posterior proceso de reciclado, tratamiento y eliminación compatible con el medio ambiente contribuye a evitar posibles efectos negativos para el ambiente y para la salud, favoreciendo la reutilización de los materiales que componen el equipo.

La eliminación incorrecta de los equipos puede implicar sanciones.

<b>ATENCIÓN</b>
<b>Deseche las baterías por separado de la máquina.</b>

<b>ATENCIÓN</b>
<b>Lea atentamente también el manual de uso y mantenimiento de la batería y del cargador de baterías.</b>

## 5 EQUIPOS DE PROTECCIÓN INDIVIDUAL (EPI)

Por equipo de protección individual (EPI) se entiende todo equipo destinado a ser llevado por un operador con el fin de protegerlo contra riesgos para la seguridad o la salud en el trabajo, así como todo dispositivo o accesorio destinado a tal fin. El uso de dispositivo de protección individual no elimina los riesgos de lesionarse pero reduce los efectos en caso de accidente.

A continuación se enumeran los dispositivos de protección individual necesarios durante el uso de la máquina.

- **Utilice zapatos de seguridad anticorte con suela antideslizante y puntal de acero.**
- **Utilice gafas o viseras de protección. Los objetos disparados pueden causar lesiones graves en los ojos.**
- **Utilice elementos de protección contra el ruido; por ejemplo, auriculares o tapones para los oídos.**

<b>ATENCIÓN</b>
<b>Prudencia y atención al uso de protecciones antirruído, que limitan la percepción de señales acústicas de peligro como gritos, alarmas, etc. El uso de dispositivos de protección auditiva adecuados reduce el riesgo de pérdida del oído.</b>

- **Utilice guantes que aseguren el máximo poder de absorción de las vibraciones.**
- **Utilice ropa de protección homologada. Las prendas ideales son un peto y una chaqueta de protección.**

## ATENCIÓN

La ropa debe ser adecuada y cómoda. Utilice ropa adherente. No lleve ropa, bufandas, corbatas o collares que puedan quedar atrapados en la máquina, en la broza, etc. Lleve el cabello recogido y protegido.

### NOTA

Consulte con su revendedor de confianza para saber qué prendas utilizar.

## 6 ENSAMBLAJE

### ATENCIÓN

Cerciórese de que todos los componentes de la máquina estén bien conectados y los tornillos bien apretados.

### NOTA

Respete estrictamente las normas locales sobre la eliminación de los embalajes.

### 6.1 MANILLAR (GI 548 P - GI 548 V - GI 553 V - LRI 548 P - LRI 548 V - LRI 553 V)

#### 6.1.1 Montaje del manillar (Fig. 4)

La máquina se suministra con el manillar desmontado. Para ensamblar el manillar:

1. Ponga la palanca de desbloqueo (A) en el soporte (B), haciendo pasar el tornillo entre el soporte (B) y el soporte (C). Entre el soporte (B) y el soporte (C) hay un muelle; el tornillo debe pasar por dentro del muelle.
2. Enrosque el pomo (D) para fijar la palanca (A). El apriete de la tuerca regula la rigidez del accionamiento de la palanca (A): apriete la tuerca para que el accionamiento resulte más rígido; afloje para que resulte más blando.
3. El manillar se entrega con los tornillos de los soportes enroscados sólo parcialmente. El usuario debe enroscar completamente los tornillos con la llave Torx suministrada en dotación.

Haga la operación a ambos lados del manillar.

#### 6.1.2 Altura del manillar (Fig. 4, Fig. 5)

Abra las palancas de desbloqueo (A) y levante o baje el manillar (B). Cierre las palancas de desbloqueo (A) para fijar la posición del manillar (B).

#### 6.1.3 Doble el manillar

Para facilitar el transporte y el almacenamiento, el manillar se puede doblar: afloje la palanca de desbloqueo del manillar (A, Fig. 6) y gire el manillar hacia las ruedas delanteras.

### NOTA

Preste atención para evitar pellizcos o estiramientos de los cables.

Antes de utilizar la máquina, ponga el manillar en la posición de trabajo.

### 6.2 MANILLAR (GI 548R P - GI 548R T - GI 553R T - LRI 548R P - LRI 548R T - LRI 553R T)

#### 6.2.1 Montaje del manillar (Fig. 7, Fig. 8, Fig. 9)

Levantar el manillar (B). Después de colocar el manillar (B) y elegir la altura del mismo eligiendo una de las dos posiciones posibles (C), apriete los pomos (A). Bloquee el manillar introduciendo los pernos en los orificios (C).

#### 6.2.2 Altura del manillar (Fig. 9)

Enrosque los pomos (A) y levante o baje el manillar (B).

### 6.2.3 Doble el manillar

Afloje los pomos (A, Fig. 8). Desbloquee el manillar (B) retirando los pernos de los orificios (C, Fig. 8). Gire el manillar (B) hacia el alojamiento de la batería (Fig. 7).

### 6.3 MONTAJE DEL SACO DE RECOGIDA (FIG. 16)

#### Colocación del saco (Fig. 17)

- Levante el deflector (G).
- Apoye los dos ganchos (H) sobre el perno del deflector (I).
- Baje el deflector y asegúrese de que cierre completamente la parte superior del saco de recogida.

### 6.4 MONTAJE DE LA BATERÍA

- Abra la tapa del compartimento de las baterías (8, Fig. 1).
- Empuje la batería en su alojamiento hasta que quede bloqueada en posición (Fig. 10).
- **Modelos Gi 548 P - Gi 548 V - Gi 553 V - LRI 548 P - LRI 548 V - LRI 553 V:** Es posible introducir dos baterías; la batería (A) se utilizará y la batería (B) será de reserva (Fig. 11).
- **Modelos Gi 548R P - Gi 548R T - Gi 553R T - LRI 548R P - LRI 548R T - LRI 553R T:** Es posible introducir una batería en el alojamiento (A); el alojamiento no utilizado (B) sirve de porta-batería (Fig. 11).

#### NOTA

La máquina ha sido diseñada para alojar simultáneamente dos baterías en el mismo alojamiento. Utilizando dos baterías se prolonga el tiempo de funcionamiento. El sistema de la máquina decide cómo gestionar la carga de las baterías.

## 7 PREPARACIÓN PARA EL TRABAJO

### 7.1 DISPLAY (FIG. 21) (ESPECÍFICO PARA MODELOS GI 548 P - GI 548 V - GI 553 V - LRI 548 P - LRI 548 V - LRI 553 V)

Encienda el display pulsando una vez el botón ON/OFF (A).

Ref.	Descripción
(A)	Botón ON/OFF.
(B) <sup>(1)</sup>	Botón de incremento de la velocidad de avance. Pulse una vez para aumentar la velocidad una muesca. Mantenga pulsado para aumentar la velocidad hasta soltar el botón.
(C)	<b>Gi 548 V - Gi 553 V - Gi 548R T - Gi 553R T - LRI 548 V - LRI 553 V - LRI 548R T - LRI 553R T:</b> Indicador de velocidad de avance. Durante el uso es posible reducir las revoluciones del motor para ahorrar energía activando el modo "ECO" mediante el correspondiente botón. En los modelos de tracción también es posible regular manualmente la velocidad mediante las teclas (+) y (-) en el display. En total hay siete niveles de velocidad para elegir. Cabe señalar que cada vez que se encienda la máquina seguirá estando activada la velocidad seleccionada anteriormente. <b>Gi 548 P - Gi 548R P - LRI 548 P - LRI 548R P:</b> Indicador de la potencia absorbida por las baterías.
(D)	Testigo azul. Encendido fijo una vez establecida la conexión con el dispositivo móvil. Vea el capítulo 9.3 <i>Aplicación móvil</i> .
(E)	Testigo ECO. Se enciende cuando está activado el modo ECO.
(F) <sup>(1)</sup>	Velocidad máxima de avance (Liebre). Siempre encendido.
(G)	Testigo de alarma. Indica que la máquina presenta un problema que puede ser resuelto por el operador. Ejemplo: recalentamiento de la batería o uso excesivo de la máquina. Interrumpa el trabajo y deje la máquina en reposo unos minutos.
(H)	Testigo de asistencia. Posible presencia de un problema que el operador no podrá resolver. Interrumpa inmediatamente el trabajo y diríjase lo más pronto posible a un centro de asistencia autorizado.

Ref.	Descripción
(I)	Símbolo batería. Siempre encendido.
(J)	<p>Indicador de carga de la batería. Hay dos indicadores, a la derecha y a la izquierda del display. El número de LED encendidos y el color indican la carga residual:</p> <ul style="list-style-type: none"> <li>• 4 LED verdes encendidos: carga residual superior al 75%.</li> <li>• 3 LED verdes encendidos: carga residual entre el 50% y el 75%.</li> <li>• 2 LED amarillos encendidos: carga residual entre el 25% y el 50%.</li> <li>• 1 LED rojo encendido: carga residual inferior al 25%. Interrumpa el trabajo cuanto antes y cargue la batería. De lo contrario, la duración de la batería se acortará notablemente.</li> <li>• 1 LED rojo intermitente: carga residual inferior al 10%. Interrumpa el trabajo y cargue la batería. En caso contrario, la batería se dañará.</li> </ul> <p>Vea el capítulo 8.2.1 <i>Monitorización del nivel de carga (Fig. 14)</i> para más información.</p>
(K) <sup>(1)</sup>	Botón de reducción de la velocidad de avance. Pulse una vez para reducir la velocidad una muesca. Mantenga pulsado para reducir la velocidad hasta soltar el botón.
(L)	Botón ECO. Activa el modo ahorro energético.
(M) <sup>(1)</sup>	Velocidad mínima de avance (Tortuga). Siempre encendido.

<sup>(1)</sup> No disponible en los modelos con tracción por empuje.

## 8 ARRANQUE

### 8.1 VERIFICACIÓN DE LA MÁQUINA



#### ATENCIÓN

**Asegúrese de que la batería no esté instalada en su compartimento.**

**Antes de comenzar el trabajo:**

- compruebe que la palanca de funcionamiento y el botón de seguridad se puedan mover libremente, sin forzarlos, y que al soltarlos vuelvan automática y rápidamente a la posición neutra;
- compruebe que la palanca de funcionamiento esté bloqueada si no se presiona el botón de seguridad;
- controle que los pasos del aire de refrigeración no estén obstruidos;
- controle que las empuñaduras y protecciones de la máquina estén limpias y secas, bien montadas y fijadas firmemente a la máquina;
- controle que los dispositivos de corte y las protecciones no estén dañados;
- controle que la máquina no muestre signos de desgaste o daños debidos a golpes o a otras causas, y haga las reparaciones necesarias;
- controle que la batería esté en buenas condiciones y no tenga signos de daños. No utilice la máquina con una batería dañada o desgastada;
- cargue la batería como se indica en el capítulo 8.3 *Carga de la batería*.

### 8.2 VERIFICACIÓN DEL ESTADO DE LA BATERÍA

#### 8.2.1 Monitorización del nivel de carga (Fig. 14)

1. Cuando el paquete baterías se está cargando normalmente, los LED1, LED2, LED3 y LED4 (C) parpadean en la barra de avance. Cuando el paquete baterías está cargado, los cuatro LED permanecen encendidos cinco segundos para luego entrar en modo letargo y apagarse.
2. En modo standby, el paquete baterías tiene un botón para el control del nivel de carga. Es suficiente pulsar el botón (B) para leer el nivel de carga del paquete, como muestran los indicadores LED (C):

Display LED batería	Estado de carga
4 LED encendidos	Capacidad residual $\geq 75\%$
3 LED encendidos	Capacidad residual $\geq 50\%$
2 LED encendidos	Capacidad residual $\geq 25\%$ Interrumpa el trabajo cuanto antes y cargue la batería.
1 LED encendido	Capacidad residual $\geq 10\%$ Interrumpa el trabajo cuanto antes y cargue la batería. De lo contrario, la duración de la batería se acortará notablemente.
1 LED encendido intermitente	Cuando el LED1 parpadea, la capacidad residual de la batería es $\leq 10\%$ , pero la batería no deja de descargarse. Al aumentar la frecuencia del parpadeo es necesario interrumpir la descarga y cargar inmediatamente la batería; en caso contrario, la batería se daña. Cargue la batería lo más pronto posible. De lo contrario, la duración de la batería se acortará notablemente.

- En modo letargo, pulse el botón (B) para despertarla. La batería entrará nuevamente en modo letargo después de 10 minutos.

### 8.3 CARGA DE LA BATERÍA

**⚠ PRECAUCIÓN**

**Conecte el cargador de baterías sólo a tomas de corriente que tengan la tensión indicada en la etiqueta del cargador.**

#### 8.3.1 Uso correcto

- Antes de iniciar el procedimiento de recarga, compruebe atentamente que el cargador esté apoyado sobre una superficie estable y bien ventilada, protegida del agua.
- Compruebe que la tensión de red de la toma de corriente sea conforme a las características del cargador indicadas en la placa (no conectarlo nunca a una tensión diferente); asegúrese de que la toma de corriente esté en condiciones óptimas.
- Durante la recarga no cubra el cargador; manténgalo bien ventilado. NO cubra las rejillas de ventilación del cargador y NO lo apoye sobre una superficie blanda, como una frazada o un cojín. Asegúrese de mantener limpias las rejillas de ventilación del cargador de baterías.
- No utilice baterías que se hayan recalentado durante la carga, ya que esto puede haber causado daños peligrosos en las celdas.
- Nunca cargue ni utilice baterías que se hayan recalentado; en lo posible cámbielas de inmediato.
- La batería está dotada de una protección que impide la recarga si la temperatura ambiente no está comprendida entre 0 °C y +45 °C.
- La batería se puede recargar en cualquier momento, incluso parcialmente, sin riesgo de dañarla.
- Nunca deje descargar completamente el paquete baterías; la descarga completa causa el envejecimiento prematuro de las celdas de las baterías.

**⚠ ATENCIÓN**

**Utilice sólo baterías originales. El uso de baterías inadecuadas puede ser causa de incendio, explosión o lesiones personales.**

#### 8.3.2 Modo de recarga (Fig. 15)

- Introduzca la clavija de alimentación del cargador en la toma de red. El LED (B) se enciende en verde.
- Compruebe que la batería sea compatible con el cargador. Introduzca la batería en el cargador como indica la flecha en la figura, prestando atención para advertir el encastre completo. Cuando se advierta un clic, la batería estará correctamente introducida. Si la clavija del cargador está conectada a la toma de corriente, empezará a parpadear un LED (B) en verde para indicar el comienzo de la recarga.
- La batería estará completamente cargada cuando el LED (E) queda encendido fijo en verde.

**⚠ ATENCIÓN**

**Desconecte siempre el cargador de la red cuando termine de usarlo.**

**⚠ ATENCIÓN**

**Si la batería recargable no se carga, compruebe que el cable de alimentación esté bien conectado. Si hay corriente pero la batería no se carga, llame a un centro de asistencia autorizado. La carga correcta de la batería alarga su vida útil. Cargue la batería cuando note una reducción de potencia del aparato.**

### 8.3.3 Leyenda indicadores LED cargador (B, Fig. 15)

Display LED	Estado del cargador
Luz verde	Modo standby
Luz verde intermitente	En recarga
Luz roja	Cargador anómalo
Luz roja intermitente	Protección anómala de la batería

### 8.3.4 Fin de la recarga

- Desconecte la alimentación cuando la recarga esté completa.
- Pulse el botón (D, Fig. 15) para extraer la batería.

## 8.4 PUESTA EN MARCHA DE LA MÁQUINA

**⚠ ATENCIÓN**

**La máquina está dotada de un dispositivo de seguridad para impedir el uso no autorizado. Inserte la llave de seguridad (9, Fig. 1) antes de poner la máquina en marcha y quítela a cada interrupción o al final del trabajo.**

Para poder utilizar la máquina introduzca la batería en su alojamiento.

En los modelos Gi 548R P - Gi 548R T - Gi 553R T - LRi 548R P - LRi 548R T - LRi 553R T el alojamiento de la batería está del lado del operador (A, Fig. 11).

- Ponga en marcha la máquina en una zona despejada, donde no haya césped alto. Inspeccione la zona a cortar y elimine cantos rodados, huesos, trozos de madera, etc.
- Lea las normas de seguridad indicadas en este manual.
- Antes de poner en marcha el motor, compruebe que la cuchilla no esté bloqueada.
- Ponga en marcha el motor siguiendo las instrucciones y con los pies bien distantes de la cuchilla.

### 8.4.1 Arranque del motor (Fig. 12) (específico para modelos Gi 548 P - Gi 548 V - Gi 553 V - LRi 548 P - LRi 548 V - LRi 553 V)

Para la puesta en marcha:

- Introduzca la llave de seguridad (A) en su alojamiento (B).
- Pulse el botón ON/OFF (A, Fig. 21) en el display.
- Pulse el botón de seguridad (C, Fig. 12) y accione la palanca (D, Fig. 12).

**⚠ ATENCIÓN**

**En caso de recalentamiento, el circuito de protección desconecta la batería por motivos de seguridad. Saque la batería de la máquina y déjela enfriar. Cuando se haya enfriado, se la puede montar nuevamente en la máquina y continuar el trabajo.**

#### 8.4.2 Arranque del motor (Fig. 12) (específico para modelos Gi 548R P - Gi 548R T - Gi 553R T - LRi 548R P - LRi 548R T - LRi 553R T)

Para la puesta en marcha:

- Introduzca la llave de seguridad (A) en su alojamiento (B).
- Pulse el botón de seguridad (C, Fig. 12) y accione la palanca (D, Fig. 12).



#### ATENCIÓN

**En caso de recalentamiento, el circuito de protección desconecta la batería por motivos de seguridad. Saque la batería de la máquina y déjela enfriar. Cuando se haya enfriado, se la puede montar nuevamente en la máquina y continuar el trabajo.**

ES

## 9 USO DE LA MÁQUINA

### 9.1 USOS PROHIBIDOS

- La máquina debe utilizarse únicamente para el corte de césped en jardines o parques privados.
- La máquina no se debe utilizar para el corte de otros materiales, sobre todo materiales que se encuentran por encima del nivel del terreno y para los cuales es necesario levantar la máquina del suelo.
- La máquina no se debe utilizar para triturar ramas o materiales más duros que el césped.
- La máquina no se debe utilizar para aspirar o recoger del terreno materiales duros o polvorientos ni residuos de ningún tipo ni arena o gravilla.
- La máquina no se debe utilizar para aplanar relieves o asperezas del terreno; la cuchilla no debe tocar nunca el terreno.
- La máquina no se debe utilizar para transportar, empujar o arrastrar otros objetos, carretillas, etc.
- Se prohíbe conectar a la toma de fuerza de la máquina herramientas o aplicaciones que no estén indicados por el fabricante.

### 9.2 NORMAS DE TRABAJO

- Nunca utilice la máquina sobre césped mojado u otras superficies resbaladizas. Agarre firmemente el manillar con las dos manos. Camine, no corra.
- Sobre terrenos en declive se corta transversalmente, nunca en subida o en bajada neta; no corte sobre declives demasiado pronunciados.
- Corte sólo con la luz del día o con una fuerte iluminación artificial.
- Asegúrese de que el deflector posterior siempre esté en la posición correcta.
- En caso de chocar con un objeto, detenga el motor y observe si la máquina ha sufrido daños; no vuelva a arrancar sin antes reparar eventuales daños.
- No incline la máquina al arranque: la cuchilla expuesta podría causar daños.
- No se ponga delante de la máquina con el motor en marcha.
- Detenga el motor en caso de tener que cruzar un sendero o un camino, etc. y cuando se transporta la máquina de una zona de corte a otra.
- Pare el motor y desconecte la llave de seguridad antes de retirar el saco y cuando haya que limpiar el orificio de descarga del césped.
- Mantenga siempre una posición estable sobre las laderas.
- Preste la máxima atención al cambiar de dirección sobre una ladera.
- Asegúrese de utilizar sólo dispositivos de corte originales.
- Preste la máxima atención al cambiar de dirección o al tirar de la máquina.
- Antes de tocar las cuchillas, desconecte la llave de seguridad (9, Fig. 1) y espere a que se detengan por completo.
- No utilice nunca la máquina si el saco está roto u obstruido con césped.
- Si nota vibraciones anómalas, busque la causa, cambie las piezas dañadas y apriete los componentes aflojados.

## 9.3 APLICACIÓN MÓVIL

### 9.3.1 Conecte la máquina a la aplicación

Encienda la máquina. En las máquinas dotadas de display, el testigo azul queda encendido fijo una vez establecida la conexión con el dispositivo móvil. La búsqueda se puede reactivar quitando y volviendo a colocar la batería. Para más detalles consulte las instrucciones en la aplicación dedicada (Oleo-Mac Hub - Efcó Hub). La aplicación es gratuita para los dispositivos móviles y cumple muchas funciones (información adicional sobre la máquina, detalles, conducción, partes de la máquina y mantenimiento). Las máquinas con tecnología inalámbrica integrada pueden conectarse a los dispositivos móviles y habilitar funciones adicionales.

### 9.3.2 Primer uso de la aplicación

ES

1. Descargue la aplicación en su dispositivo móvil.
2. Regístrese en la aplicación.
3. Siga las instrucciones para conectar y registrar la máquina.

#### NOTA

La aplicación Oleo-Mac Hub - Efcó Hub está disponible para la descarga en todos los mercados. Diríjase a un Centro de Asistencia Autorizado para más información.

## 9.4 REGULACIÓN DE LA ALTURA DE CORTE



### ATENCIÓN

**Apague el motor cada vez que quiera regular la altura de corte.**

Gire la palanca (Fig. 13) a la derecha o a la izquierda para bajar o levantar la máquina.

## 9.5 INDICADOR DE SACO LLENO

Arriba del saco de recogida hay un deflector que indica cuando el saco está lleno. El deflector levantado (A, Fig. 18) indica que el saco se está llenando de césped. El deflector bajo (B, Fig. 18) indica que el saco se ha llenado y se debe vaciar.

## 9.6 MULCHING

En los cortacéspedes está montada de serie la cuchilla mulching. Esta configuración permite cortar el césped de tres modos:

1. **Con el saco montado:** la cuchilla mulching desmenuza bien el césped cortado para facilitar la carga del saco.
2. **Con el saco desmontado y el deflector posterior cerrado:** la cuchilla mulching desmenuza el césped cortado para permitir la descarga de éste directamente sobre el terreno.
3. **Mulching:** para el mulching tradicional con la máxima trituración del césped es necesario instalar el tapón mulching (C, Fig. 22, Fig. 23). El tapón mulching (C, Fig. 22, Fig. 23) código 66110828R se coloca en el agujero que está debajo del deflector posterior (D).

### Notas sobre el corte de césped con mulching

Para utilizar el cortacésped con mulching es necesario que el césped no supere los 5-6 cm de altura. De todas maneras, es buena norma no utilizar una altura del cortacésped demasiado baja. El incumplimiento de estas reglas puede comprometer el efecto mulching y, en los casos más graves, causar el bloqueo del motor.

## 9.7 DESCARGA LATERAL (SÓLO MODELOS GI 548 P - GI 548 V - GI 553 V - LRI 548 P - LRI 548 V - LRI 553 V)

Si el operador no quiere recoger el césped sino descargarlo sobre el terreno, con la máquina se suministra el deflector lateral (Fig. 24).

Para utilizar la descarga lateral es necesario desmontar la bolsa de recogida de césped y montar el tapón mulching (capítulo 9.6 *Mulching*).

Para montar el deflector lateral (A, Fig. 26), presione el enganche de seguridad (E, Fig. 25), levante la tapa lateral (B) y enganche las dos lengüetas (C, Fig. 26, Fig. 27) en el perno (D). Suelte la tapa (B, Fig. 28), cuyo muelle mantendrá bloqueado el deflector (A).

### ATENCIÓN

Un montaje incorrecto del kit deflector de descarga lateral puede ocasionar lesiones graves al operador o a los presentes.

### ATENCIÓN

Al desmontar el grupo de descarga lateral, asegúrese de cerrar bien la tapa utilizando el seguro a presión.

## 9.8 CORTE (SÓLO MODELOS DE TRACCIÓN)

Para activar el avance, ponga la palanca de tracción (A) en contacto con el manillar (B, Fig. 29).

## 10 PARADA DEL MOTOR

### 10.1 PARADA DEL MOTOR (MODELOS GI 548 P - GI 548 V - GI 553 V - LRI 548 P - LRI 548 V - LRI 553 V)

Suelte la palanca de funcionamiento (D, Fig. 12).

Saque la llave de seguridad (A, Fig. 12).

### ATENCIÓN

- Para detener la cuchilla es suficiente soltar la palanca de funcionamiento (D, Fig. 12). Cuando se suelta la palanca (D), el motor eléctrico y la cuchilla continúan girando durante 3 segundos.
- Para apagar el display, pulse el botón ON/OFF.

### ATENCIÓN

Antes de cada uso compruebe que al soltar la palanca el motor se detenga en pocos segundos. Haga verificar el tiempo de parada de la cuchilla periódicamente en un Centro de Asistencia Autorizado.

### 10.2 PARADA DEL MOTOR (MODELOS GI 548R P - GI 548R T - GI 553R T - LRI 548R P - LRI 548R T - LRI 553R T)

Suelte la palanca de funcionamiento (D, Fig. 12).

Saque la llave de seguridad (A, Fig. 12).

### ATENCIÓN

Para detener la cuchilla es suficiente soltar la palanca de funcionamiento (D, Fig. 12). Cuando se suelta la palanca (D), el motor eléctrico y la cuchilla continúan girando durante 3 segundos.

### ATENCIÓN

Antes de cada uso compruebe que al soltar la palanca el motor se detenga en pocos segundos. Haga verificar el tiempo de parada de la cuchilla periódicamente en un Centro de Asistencia Autorizado.

## 11 MANTENIMIENTO

### ATENCIÓN

- Durante las operaciones de mantenimiento, utilice siempre guantes de protección.
- No haga trabajos de mantenimiento con el motor o la batería caliente. Pare la máquina y déjala enfriar. El mantenimiento debe realizarse con la máquina apagada y la batería quitada.
- La ausencia o los errores de mantenimiento, el desmontaje o la modificación de dispositivos de seguridad y el uso de repuestos no originales pueden causar lesiones graves o mortales al usuario y a terceros.

**⚠ ATENCIÓN**

**Lea atentamente también el manual de uso y mantenimiento de la batería y del cargador de baterías.**

**⚠ ATENCIÓN**

**Antes de hacer cualquier operación de limpieza o reparación, pare el motor y desconecte la batería y la llave de seguridad.**

### 11.1 ENFRIAMIENTO DEL MOTOR

Para evitar que el motor se recaliente y se dañe, las rejillas de entrada del aire de refrigeración deben estar siempre despejadas y libres de césped.

ES

### 11.2 CUIDADO DE LA BATERÍA

#### 11.2.1 Mantenimiento y conservación de la batería

**⚠ ATENCIÓN**

**Lea atentamente también el manual de uso y mantenimiento de la batería y del cargador de baterías.**

- Guarde el paquete batería fuera del alcance de los niños, en un lugar oscuro y seco, a una temperatura comprendida entre 0 – 23 °C, en ausencia de polvo y atmósfera corrosiva. Evite la exposición a la luz solar directa.
- Guarde y transporte el paquete batería en su embalaje original.
- Guarde las baterías lejos de clips, monedas, llaves, clavos, tornillos u otros objetos metálicos que puedan causar un cortocircuito entre los contactos. No ponga un paquete batería en cortocircuito.
- Guarde los paquetes batería en forma ordenada. Evite guardarlos en forma desordenada dentro de un recipiente como una caja o un cajón, donde podrían entrar en cortocircuito entre sí o con otros objetos metálicos. Un cortocircuito entre los contactos del paquete batería puede causar quemaduras o incendios.
- Mantenga la toma de aire del paquete batería libre de polvo y suciedad. Limpie el paquete baterías con un paño seco y suave. En caso de suciedad persistente utilice un paño ligeramente humedecido.
- Inspeccione regularmente el paquete batería. En caso de daños visibles, indicios de desgaste u otros problemas, interrumpa el uso del paquete batería y contacte con un Centro de Asistencia Autorizado.
- No deje el paquete batería en el cargador durante demasiado tiempo. Guarde el paquete batería en su embalaje original o en un lugar seco.
- Si el paquete batería no se va a utilizar durante mucho tiempo, efectúe una recarga completa cuando vaya a guardarlo y luego cada 15 – 30 días, para prevenir deterioros y daños.
- Por motivos de seguridad, en caso de sobrecarga o recalentamiento, la batería se desconecta automáticamente del circuito de protección. Desconecte el cargador de la toma de corriente y saque la batería. Deje enfriar completamente la batería. Una vez que se haya enfriado, será posible reanudar la carga.

### 11.3 MANTENIMIENTO DEL DISPOSITIVO DE CORTE

**⚠ ATENCIÓN**

**Antes de hacer cualquier operación de limpieza o reparación, pare el motor y desconecte la batería y la llave de seguridad.**

**⚠ ATENCIÓN**

**Manipule las cuchillas siempre con mucho cuidado. Utilice siempre guantes de protección.**

**⚠ ATENCIÓN**

**Si una cuchilla está deformada o arruinada, es necesario sustituirla.**

- Mantenga la cuchilla siempre bien afilada.

- Una cuchilla mal afilada no permite un corte de buena calidad.

#### 11.4 CUCHILLA

##### ATENCIÓN

**Trabaje con guantes de protección para verificar el estado de las cuchillas. Preste atención, porque las cuchillas pueden girar también con el motor apagado.**

##### ATENCIÓN

**Compruebe periódicamente que el perno (A, Fig. 19) esté apretado a 25 Nm (2,5 kgm).**

Si, con el paso del tiempo, el corte del césped ya no es satisfactorio, es probable que se deba afilar la cuchilla. Una cuchilla mal afilada desgarrar las hojas y esto hace que el césped amarillee. Si las cuchillas están dañadas o torcidas, es necesario sustituirlas.

- El afilado de las cuchillas es una operación muy delicada. Si las cuchillas no están bien equilibradas, pueden producirse vibraciones anómalas que hacen que las cuchillas se aflojen, con peligrosas consecuencias para el operador.
- Las cuchillas deben estar montadas del lado correcto. Un montaje erróneo puede causar un mal apriete, con el consiguiente aflojamiento durante el trabajo y con peligrosas consecuencias para el operador.

Por estos motivos, el equilibrado y la sustitución de las cuchillas deben ser efectuados por un **Centro de Asistencia Autorizado**.

##### ATENCIÓN

**La cuchilla mulching debe estar montada como en la Fig. 19. Para tener la certeza del montaje correcto de la cuchilla asegúrese de ver la marca y el código impresos en la cuchilla.**

##### ATENCIÓN

**No suelde, enderece ni modifique la forma de un equipo de corte dañado con la intención de repararlo. Estas operaciones pueden hacer que el equipo de corte se salga, causando lesiones graves e incluso mortales.**

##### ATENCIÓN

**Sustituya también el perno (A, Fig. 19) y la arandela (B).**

#### 11.5 SACO DE RECOGIDA

##### ATENCIÓN

**Pare el motor y desconecte la llave de seguridad (9, Fig. 1) antes de retirar el saco y cuando haya que limpiar el orificio de descarga del césped.**

Compruebe con frecuencia que el saco de recogida no esté mal montado o dañado.

Compruebe que el saco de recogida de césped no esté atascada; en tal caso, lávelo con agua y déjelo secar completamente antes de volver a colocarlo.

Si el saco está dañado o tiene las mallas obstruidas, no podrá llenarse por completo.

Si se trabaja con un saco lavado pero todavía húmedo, se atascará con facilidad.

#### 11.6 MANTENIMIENTO EXTRAORDINARIO

Se recomienda hacer realizar un control general de la máquina a un técnico especializado de la red de asistencia cada dos años en caso de uso normal o al final de cada temporada en caso de uso intensivo.

Encuentra tu Centro de Asistencia Autorizado más cercano en: <https://www.myemak.com/int/filiali-e-distributori/distributori>.

## ATENCIÓN

- **Todas las operaciones de mantenimiento no indicadas en este manual deben ser realizadas en un Centro de Asistencia Autorizado. Para garantizar un funcionamiento constante y regular de la máquina, es indispensable utilizar exclusivamente REPUESTOS ORIGINALES.**
- **Eventuales modificaciones no autorizadas y/o el uso de repuestos no originales pueden causar lesiones graves o mortales al usuario y a terceros y dejar inmediatamente sin efecto la garantía.**

- Sustituya las partes desgastadas o dañadas.
- Después de cada uso de la máquina, elimine los residuos de césped de la parte inferior.
- Mantenga la cuchilla siempre bien afilada.
- Una cuchilla mal afilada no permite un corte de buena calidad.

ES

### 11.7 TABLA DE MANTENIMIENTO

Las siguientes frecuencias de mantenimiento son aplicables sólo en condiciones de funcionamiento normal. Si su trabajo cotidiano es más severo de lo normal, aumente la frecuencia de mantenimiento.		Antes de cada uso	Después de cada pausa	Semanalmente	En caso de daños o defectos
Máquina completa	Inspeccionar: pérdidas, grietas, desgaste	x	x		
Controles: cebador y palanca del acelerador (sólo en los modelos que los tienen)	Verificar el funcionamiento	x	x		
Cuchilla	Inspeccionar: daños y desgaste	x	x		
	Sustituir				x
Parada de la cuchilla	Verificar el funcionamiento	x			
	Sustituir				x
Todos los tornillos y tuercas accesibles	Inspeccionar y apretar			x	
Saco de recogida del césped y deflector posterior	Verificar si hay desgaste o daños	x	x		

## 12 TRANSPORTE

- Para facilitar el transporte, el manillar se puede doblar, vea 6.1.3 *Doble el manillar*. Con el manillar doblado, la máquina se puede poner en posición vertical.
- Quite el saco de recogida.
- Transporte la máquina con el motor apagado.

## ATENCIÓN

**Para transportar la máquina en un vehículo, amárrela firmemente con correas. Quite la llave de seguridad (9, Fig. 1) pero no desconecte la batería. La máquina se debe transportar en posición horizontal, o en posición vertical con el manillar doblado. Asegúrese de que se cumplan las normas vigentes en materia de transporte de máquinas.**

## 13 GUARDADO

### ATENCIÓN

Lea atentamente también el manual de uso y mantenimiento de la batería y del cargador de baterías.

### ATENCIÓN

Después de cada uso de la máquina, limpie la parte inferior sin utilizar en absoluto chorros de agua (Fig. 20).

### ATENCIÓN

Antes de hacer cualquier operación de limpieza o reparación, pare el motor y desconecte la batería y la llave de seguridad.

ES

- Compruebe el buen estado de la máquina.
- Compruebe que todos los pernos y tuercas estén bien apretados.
- Aplique grasa o aceite de motor a las partes sujetas a oxidación.
- Ponga la máquina en un lugar seco, en lo posible sobre cemento. Para protegerla de la humedad, póngala sobre tablas o sobre una chapa.
- Para volver a utilizar la máquina después de la pausa invernal, es suficiente realizar las mismas operaciones que para la puesta en marcha habitual (8 *Arranque*).
- No deje la máquina en lugares donde puedan acumularse vapores de combustible que podrían provocar incendios.
- Antes de poner la máquina en un lugar cerrado, espere hasta que se enfríe el motor.

Para facilitar el guardado, el manillar se puede doblar, vea 6.1.3 *Doble el manillar*. Con el manillar doblado, la máquina se puede poner en posición vertical.

## 14 PROTECCIÓN DEL MEDIO AMBIENTE

La protección ambiental debe ser un aspecto prioritario del uso de la máquina, en beneficio de la convivencia cívica y de la salud del planeta.

- Evite causar molestias a sus vecinos.
- Respete escrupulosamente las normas locales para desechar el material cortado.
- Respete escrupulosamente las normas locales sobre el desecho de embalajes, aceites, gasolina, baterías, filtros, piezas deterioradas o cualquier elemento de fuerte impacto ambiental. No los deseche con los residuos domésticos, sepárelos según su composición y llévelos a un centro de clasificación y reciclaje.

### 14.1 DESGUACE Y ELIMINACIÓN

Al final de la vida útil de la máquina, no la deje con la basura doméstica sino en un centro de residuos especiales.

Gran parte de los materiales que componen la máquina son reciclables; por ejemplo, todos los metales (acero, aluminio, latón) se pueden entregar a un chatarrero. Para más información, consulte al servicio de recogida de residuos de su zona. Una vez desguazada la máquina, deseche los componentes de acuerdo con las normas de protección ambiental, evitando contaminar el suelo, el aire y el agua.

**En todos los casos deben respetarse las normas pertinentes.**

En el momento del desguace de la máquina, destruya la etiqueta de la marca CE junto con este manual.

## 15 CERTIFICADO DE GARANTÍA

Esta máquina ha sido diseñada y realizada con las técnicas de producción más modernas. El fabricante garantiza sus productos durante 24 meses desde la fecha de compra para el uso no profesional. La garantía se limita a 12 meses en caso de uso profesional.

### Condiciones generales de la garantía

1. La garantía tiene validez a partir de la fecha de compra. A través de la red de ventas y asistencia técnica, el fabricante sustituirá gratuitamente las partes que presenten defectos de material o de fabricación. La garantía no quita al comprador los derechos legales establecidos por el Código Civil con respecto a las consecuencias de los defectos o vicios del objeto vendido.
2. El personal técnico intervendrá lo más pronto posible, dentro de los límites impuestos por motivos organizativos.
3. **Para solicitar asistencia en garantía, es necesario presentar el certificado que figura más adelante, sellado por el vendedor y rellenado en todas sus partes, además de la factura o el comprobante de compra.**
4. La garantía pierde validez en caso de:
  - Falta manifiesta de mantenimiento,
  - Utilización incorrecta o manipulación indebida del producto,
  - Uso de lubricantes o combustibles no adecuados,
  - Empleo de repuestos o accesorios no originales,
  - Intervenciones efectuadas por personal no autorizado.
5. La garantía no cubre los materiales de consumo ni las partes sujetas a un desgaste normal de funcionamiento.
6. La garantía no cubre las intervenciones de actualización y mejora del producto.
7. La garantía no cubre la puesta a punto ni las operaciones de mantenimiento que deban realizarse durante el período de garantía.
8. Todo daño sufrido por el producto durante el transporte debe señalarse al transportista; de lo contrario, la garantía pierde validez.
9. Para los motores de otras marcas (Briggs & Stratton, Tecumseh, Kawasaki, Honda, etc.) montados en nuestras máquinas, vale la garantía del respectivo fabricante.
10. La garantía no cubre daños directos o indirectos, materiales o personales, causados por fallos de la máquina o derivados de la imposibilidad de utilizarla.

### Formulario de garantía

Recortar y rellenar el formulario de garantía presente al dorso de este manual.

Descripciones de los campos del formulario de garantía (WARRANTY FORM):

1. MODELO
2. N° DE SERIE
3. ADQUIRIDO POR
4. ¡No expedir! Adjuntar solo a un pedido de asistencia técnica en garantía.
5. FECHA
6. CONCESIONARIO.

## 16 SOLUCIÓN DE PROBLEMAS

### ATENCIÓN

- Detenga la máquina y desconecte la llave de seguridad antes de realizar las pruebas correctivas recomendadas en la tabla siguiente, a no ser que se requiera explícitamente el funcionamiento de la máquina.
- Una vez verificadas todas las posibles causas, si el problema no se resuelve, llame a un Centro de Asistencia Autorizado. Si se presenta algún problema que no figura en esta tabla, llame a un centro de asistencia autorizado.

### ATENCIÓN

No intente hacer reparaciones si no dispone de los medios y los conocimientos técnicos necesarios. Toda operación mal realizada deja la garantía sin efecto y exime al fabricante de cualquier responsabilidad.

### ATENCIÓN

Lea atentamente también el manual de uso y mantenimiento de la batería y del cargador de baterías.

PROBLEMA	CAUSAS POSIBLES	SOLUCIÓN
El motor no arranca o se apaga a los pocos segundos del arranque.	Batería descargada o no introducida correctamente (sólo en los modelos que la tienen)	Cargar o introducir correctamente la batería.
	Cable eléctrico dañado.	Hacer sustituir el cable en un centro de asistencia autorizado.
	Dispositivo de protección activado por recalentamiento del motor.	Esperar unos minutos antes de repetir el intento de arranque
	Llave de seguridad no introducida.	Controlar e introducir.
	Microinterruptor de la palanca de arranque averiado	Contacte con un Centro de Asistencia Autorizado.
Batería dañada.	Contacte con un Centro de Asistencia Autorizado.	
El motor arranca y funciona, pero la cuchilla no gira. <b>ATENCIÓN: No toque nunca la cuchilla con el motor en funcionamiento.</b>		Apague inmediatamente el motor y contacte con un Centro de Asistencia Autorizado.

ES

<b>1 INTRODUÇÃO</b> .....	<b>135</b>
1.1 Como ler o manual .....	135
<b>2 SÍMBOLOS E ADVERTÊNCIAS DE SEGURANÇA (FIG. 3)</b> .....	<b>136</b>
<b>3 COMPONENTES PRINCIPAIS</b> .....	<b>136</b>
3.1 Modelos Gi 548 P - Gi 548 V - Gi 553 V - LRi 548 P - LRi 548 V - LRi 553 V (Fig. 1) .....	136
3.2 Modelos Gi 548R P - Gi 548R T - Gi 553R T - LRi 548R P - LRi 548R T - LRi 553R T (Fig. 2) .....	136
<b>4 ADVERTÊNCIAS GERAIS DE SEGURANÇA PARA A MÁQUINA</b> .....	<b>137</b>
4.1 NORMAS DE SEGURANÇA .....	137
4.1.1 Avisos de segurança do corta-relva .....	139
4.1.2 Informação aos utilizadores .....	140
<b>5 EQUIPAMENTOS DE PROTEÇÃO INDIVIDUAL (EPI)</b> .....	<b>140</b>
<b>6 MONTAGEM</b> .....	<b>141</b>
6.1 Guiador (Gi 548 P - Gi 548 V - Gi 553 V - LRi 548 P - LRi 548 V - LRi 553 V) .....	141
6.1.1 Montagem do guiador (Fig. 4) .....	141
6.1.2 Altura do guiador (Fig. 4, Fig. 5) .....	141
6.1.3 Dobrar o guiador .....	141
6.2 Guiador (Gi 548R P - Gi 548R T - Gi 553R T - LRi 548R P - LRi 548R T - LRi 553R T) .....	141
6.2.1 Montagem do guiador (Fig. 7, Fig. 8, Fig. 9) .....	141
6.2.2 Altura do guiador (Fig. 9) .....	141
6.2.3 Dobrar o guiador .....	142
6.3 Montagem do cesto de recolha de relva (Fig. 16) .....	142
6.4 Montagem da bateria .....	142
<b>7 PREPARAÇÃO PARA O TRABALHO</b> .....	<b>142</b>
7.1 Display (Fig. 21) (Específico para os modelos Gi 548 P - Gi 548 V - Gi 553 V - LRi 548 P - LRi 548 V - LRi 553 V) .....	142
<b>8 ARRANQUE</b> .....	<b>143</b>
8.1 Verificação da máquina .....	143
8.2 Verificação do estado da bateria .....	143
8.2.1 Monitorização do nível de carregamento (Fig. 14) .....	143
8.3 Carregamento da bateria .....	144
8.3.1 Utilização correta .....	144
8.3.2 Modo de carregamento (Fig. 15) .....	144
8.3.3 Legenda dos indicadores LED do carregador (B, Fig. 15) .....	145
8.3.4 Fim do carregamento .....	145
8.4 Arranque da máquina .....	145

8.4.1 Arranque do motor (Fig. 12) (Específico para modelos Gi 548 P - Gi 548 V - Gi 553 V - LRi 548 P - LRi 548 V - LRi 553 V) .....

8.4.2 Arranque do motor (Fig. 12) (Específico para modelos Gi 548R P - Gi 548R T - Gi 553R T - LRi 548R P - LRi 548R T - LRi 553R T) .....

## **9 UTILIZAÇÃO DA MÁQUINA** .....

9.1 Usos proibidos .....

9.2 Normas de trabalho .....

9.3 Aplicação móvel .....

    9.3.1 Ligue a máquina à aplicação .....

    9.3.2 Primeira utilização da aplicação .....

9.4 Regulação da altura de corte .....

9.5 Indicador de cesto cheio .....

9.6 Mulching .....

9.7 Descarga lateral (apenas para modelos Gi 548 P - Gi 548 V - Gi 553 V - LRi 548 P - LRi 548 V - LRi 553 V) .....

9.8 Ceifa (apenas modelos de tração) .....

## **10 PARAGEM DO MOTOR** .....

10.1 Paragem do motor (modelos Gi 548 P - Gi 548 V - Gi 553 V - LRi 548 P - LRi 548 V - LRi 553 V) .....

10.2 Paragem do motor (modelos Gi 548R P - Gi 548R T - Gi 553R T - LRi 548R P - LRi 548R T - LRi 553R T) .....

## **11 MANUTENÇÃO** .....

11.1 Arrefecimento do motor .....

11.2 Gestão da bateria .....

    11.2.1 Manutenção e armazenamento da bateria .....

11.3 Manutenção do dispositivo de corte .....

11.4 Lâmina .....

11.5 cesto de recolha de relva .....

11.6 Manutenção extraordinária .....

11.7 Tabela de manutenção .....

## **12 TRANSPORTE** .....

## **13 ARMAZENAMENTO** .....

## **14 PROTEÇÃO DO AMBIENTE** .....

14.1 Demolição e eliminação .....

## **15 CERTIFICADO DE GARANTIA** .....

## **16 RESOLUÇÃO DE PROBLEMAS** .....

# 1 INTRODUÇÃO

Obrigado por ter escolhido um produto Emak.

A nossa rede de revendedores e de oficinas autorizadas está ao seu inteiro dispor para o que for necessário.

## ATENÇÃO

**Para utilizar corretamente a máquina e evitar acidentes, não comece a trabalhar sem primeiro ler este manual com a máxima atenção.**

## ATENÇÃO

**Este manual deve acompanhar a máquina durante toda a sua vida.**

Nele encontrará explicações relativas ao funcionamento dos várias componentes, bem como instruções para as verificações necessárias e para a manutenção.

## ATENÇÃO

**Leia também atentamente o manual de uso e manutenção da bateria e do carregador!**

## NOTA

As descrições e as figuras contidas neste manual não são rigorosamente vinculativas. O fabricante reserva-se o direito de efetuar eventuais modificações sem se comprometer em atualizar periodicamente este manual.

As figuras são indicativas. Os componentes efetivos podem diferir dos representados. Em caso de dúvida, contacte um Centro de Assistência Autorizado.

## 1.1 COMO LER O MANUAL

O manual está dividido em capítulos e parágrafos. Cada parágrafo é um subnível do capítulo relevante. As referências a capítulos ou parágrafos são assinaladas com a indicação "capítulo" ou "parágrafo" seguida do respetivo número. Exemplo: "capítulo 2".

Para além das instruções de uso e manutenção, este manual contém informações que requerem a sua atenção especial. Estas informações estão assinaladas com os seguintes símbolos:

## ATENÇÃO

**Quando existe o risco de acidentes ou lesões pessoais, mesmo mortais, ou graves danos materiais.**

## CUIDADO

**Quando existe o risco de danos na máquina ou em componentes individuais da mesma.**

## NOTA

Fornece informações adicionais às instruções das mensagens de segurança anteriores.

As figuras destas instruções de utilização estão numeradas 1, 2, 3, e assim por diante. Os componentes indicados nas figuras estão marcados com letras ou números, consoante o caso. Uma referência ao componente C na figura 2 é feita com a indicação: "Ver C, Fig. 2" ou simplesmente "(C, Fig. 2)".

## 2 SÍMBOLOS E ADVERTÊNCIAS DE SEGURANÇA (FIG. 3)

1. **ATENÇÃO!** - Leia o manual de uso e manutenção antes de utilizar esta máquina.
2. **Perigo de lançamento de objetos!** - Não deixe que ninguém se aproxime durante o trabalho.
3. **Perigo de cortar mãos e pés!**
4. Retire a bateria antes de efetuar qualquer manutenção.
5. Não exponha à humidade. Não utilize a máquina à chuva nem a deixe no exterior quando chover.
6. Ver o capítulo 4.1.2 *Informação aos utilizadores*.
7. Marca e modelo da máquina.
8. Frequência e tensão de alimentação. Dispositivo de corrente contínua.
9. Tipo de máquina: **CORTA-RELVA A BATERIA LI-ION.**
10. Dados Técnicos.
11. Classe de proteção da máquina.
12. Número de série.
13. Ano de fabrico.
14. Marca CE de conformidade.
15. Leia o manual de utilização e manutenção antes de utilizar esta máquina.
16. Nível de potência sonora garantido.

PT

## 3 COMPONENTES PRINCIPAIS

Nas figuras indicadas são mostrados os componentes principais da máquina.

### 3.1 MODELOS GI 548 P - GI 548 V - GI 553 V - LRI 548 P - LRI 548 V - LRI 553 V (FIG. 1)

1. Alavanca de funcionamento.
2. Guiador.
3. Cesto de recolha de relva.
4. Defletor traseiro.
5. Botão de segurança.
6. Botão de aperto do guiador.
7. Indicador de cesto cheio.
8. Portinhola do compartimento da bateria.
9. Chave de segurança.
10. Regulação da altura de corte.
11. Display.
12. Bateria.
13. Alavanca de tração (apenas modelos Gi 548 V - Gi 553 V - LRI 548 V - LRI 553 V)
14. Defletor lateral.
15. Porta lateral.

### 3.2 MODELOS GI 548R P - GI 548R T - GI 553R T - LRI 548R P - LRI 548R T - LRI 553R T (FIG. 2)

1. Alavanca de funcionamento.
2. Guiador.
3. Cesto de recolha de relva.
4. Defletor traseiro.
5. Botão de segurança.
6. Botão de aperto do guiador.
7. Indicador de cesto cheio.
8. Portinhola do compartimento da bateria.
9. Chave de segurança.
10. Regulação da altura de corte.
12. Bateria.
13. Alavanca de tração (apenas modelos Gi 548R T - Gi 553R T - LRI 548R T - LRI 553R T)
16. Compartimento porta-bateria (não alimenta a máquina).

## 4 ADVERTÊNCIAS GERAIS DE SEGURANÇA PARA A MÁQUINA

### ATENÇÃO

Leia todas as advertências de segurança, instruções, ilustrações e especificações fornecidas com esta máquina. Se não seguir todas as instruções listadas abaixo, poderá incorrer em eletrocussão, incêndio e/ou lesões graves.

### ATENÇÃO

Se bem usada, a máquina é um instrumento de trabalho rápido, cómodo e eficaz. Se usada de forma incorreta ou sem as devidas precauções, poderá tornar-se um equipamento perigoso. Para que o seu trabalho se processe sempre de forma agradável e segura, respeite escrupulosamente as seguintes normas de segurança, bem como as que se apresentam ao longo de todo o manual.

### ATENÇÃO

Este produto gera um campo eletromagnético durante o funcionamento! Este campo, em algumas circunstâncias, pode interferir com implantes médicos ativos ou passivos! Para reduzir o risco de lesões graves ou fatais, aconselhamos os utilizadores de implantes médicos a consultar o seu médico e o fabricante do implante médico antes de utilizar este produto!

### ATENÇÃO

A máquina deve estar equipada com os dispositivos de corte originais recomendados pelo fabricante. A utilização de dispositivos não autorizados pode levar a lesões graves ou mortais.

### NOTA

As leis nacionais podem limitar a utilização da máquina.

PT

Conserve todas as advertências e as instruções para consultas futuras.

### 4.1 NORMAS DE SEGURANÇA

O termo “ferramenta elétrica” usado nas advertências refere-se à ferramenta elétrica alimentada a bateria.

#### Segurança na área de trabalho

- Mantenha a área de trabalho limpa e bem iluminada.** Se trabalhar em áreas escuras e desorganizadas, podem ocorrer facilmente acidentes.
- Não ponha as ferramentas elétricas a funcionar em atmosferas explosivas como, por exemplo, na presença de líquidos inflamáveis, gases ou poeiras.** As ferramentas elétricas criam faíscas que podem provocar a ignição de poeiras ou fumos.
- Mantenha afastadas as crianças e toda e qualquer outra pessoa enquanto estiver a usar uma ferramenta elétrica.** As distrações podem fazer perder o controlo.

#### Segurança elétrica

- As fichas da ferramenta elétrica devem corresponder às tomadas. Nunca mude a ficha. Não utilize adaptadores da ficha em ferramentas elétricas com ligação à terra.** A utilização de fichas não modificadas e tomadas de parede de tipo adequado reduz o risco de choques elétricos.
- Evite o contacto do corpo com superfícies ligadas à terra, tais como tubos, aquecedores, fogões e frigoríficos.** Se o corpo estiver ligado à terra, o risco de choque elétrico aumenta.
- Não exponha as ferramentas elétricas à chuva ou à humidade.** Se penetrar água na ferramenta elétrica aumenta o risco de choque elétrico.
- Não utilize o cabo elétrico de forma inadequada. Não utilize o cabo elétrico para transportar ou puxar a ferramenta elétrica ou para desligar a ficha. Mantenha o cabo elétrico afastado de fontes de calor, óleo, arestas cortantes ou partes em movimento.** Os cabos elétricos danificados ou emaranhados aumentam o risco de choque elétrico.

- e. **Quando utilizar uma ferramenta elétrica ao ar livre, utilize uma extensão adequada para o uso ao ar livre.** A utilização de um cabo adequado para uso ao ar livre reduz o risco de choque elétrico.
- f. **Em caso de utilização de uma ferramenta elétrica num local húmido, utilize um dispositivo de proteção de corrente residual (RCD).** A utilização de um RCD reduz o risco de choque elétrico.

### Segurança pessoal

- a. **Mantenha-se alerta, preste atenção ao que está a fazer e adote o bom senso sempre que utilizar uma ferramenta elétrica. Não utilize uma ferramenta elétrica se sentir fadiga ou se estiver sob a influência de drogas, álcool ou medicamentos.** Um momento de distração durante a utilização de ferramentas elétricas pode provocar lesões pessoais graves.
- b. **Utilize equipamento de proteção individual. Use sempre proteções para os olhos.** O equipamento de proteção, como máscaras antipoeira, calçado de segurança antiderrapante, capacetes ou proteção auditiva, quando utilizado em condições adequadas, reduz o risco de lesões pessoais.
- c. **Evite a ignição acidental. Certifique-se de que o interruptor está desligado antes de ligar a fonte de alimentação e/ou as baterias quando pegar ou transportar a ferramenta.** Transportar ferramentas elétricas com o dedo no interruptor ou ligar ferramentas com o interruptor ligado promove acidentes.
- d. **Retire a chave de regulação antes de ligar a ferramenta elétrica.** Deixar a chave ligada a uma parte rotativa da ferramenta elétrica pode provocar lesões pessoais.
- e. **Não tente esticar-se excessivamente. Procure pontos de apoio firmes e mantenha-se sempre bem equilibrado** para ter um melhor controlo da ferramenta elétrica em situações inesperadas.
- f. **Use vestuário apropriado. Não use roupa larga nem adereços. Mantenha o cabelo e o vestuário afastado das partes em movimento.** O vestuário largo, os adereços ou o cabelo comprido podem ficar presos nas partes em movimento.
- g. **Se estiverem previstos dispositivos para ligar aparelhos de aspiração e recolha, certifique-se de que estão ligados e são utilizados corretamente.** A utilização destes aparelhos pode reduzir os perigos causados pela poeira.
- h. **Evite que a familiaridade adquirida com o uso frequente das ferramentas diminua o nível de atenção e leve ao incumprimento dos princípios de segurança das ferramentas.** Um comportamento negligente pode causar lesões graves numa fração de segundo.

### Utilização e manutenção de uma ferramenta elétrica

- a. **Não force a ferramenta elétrica. Utilize a ferramenta elétrica indicada para a sua aplicação.** Uma ferramenta elétrica de tipo correto funciona melhor e com mais segurança à velocidade para a qual foi concebida.
- b. **Não utilize a ferramenta elétrica se o interruptor não a ligar ou desligar corretamente.** A ferramenta elétrica pode ser perigosa e deve ser reparada se não puder controlá-la com o interruptor.
- c. **Retire a ficha da tomada e/ou, se for removível, remova a bateria do dispositivo elétrico antes de fazer qualquer regulação, mudar de acessórios ou armazenar dispositivos elétricos.** Estas medidas de segurança preventivas reduzem o risco de arranque acidental da ferramenta elétrica.
- d. **Arrume as ferramentas elétricas fora do alcance das crianças e não permita o uso às pessoas que não estejam familiarizadas com as mesmas ou que não tenham lido estas instruções.** As ferramentas elétricas podem ser perigosas nas mãos de utilizadores sem experiência.
- e. **Manutenção de ferramentas elétricas e acessórios. Certifique-se de que as partes móveis não estão desalinhas ou encravadas, que não há peças partidas ou outras condições que possam comprometer o funcionamento correto da ferramenta elétrica. Se a ferramenta estiver danificada, mande repará-la antes de a utilizar.** Muitos acidentes são provocados por uma má manutenção das ferramentas elétricas.
- f. **Mantenha os dispositivos de corte afiados e limpos.** Quando submetidos a uma manutenção correta, os dispositivos de corte com bordas cortantes encravam com menos frequência e são mais fáceis de controlar.
- g. **Utilize a ferramenta elétrica, os acessórios, as pontas, etc. de acordo com estas instruções, tendo em conta as condições de trabalho e a operação a realizar.** A utilização da ferramenta elétrica para operações distintas das previstas pode originar uma situação perigosa.
- h. **Mantenha a pega e as superfícies de prensão secas, limpas e sem vestígios de óleo e gordura.** Eventuais pegas e superfícies escorregadias não permitem manusear e controlar a ferramenta com a devida segurança em situações inesperadas.

## Utilização e manutenção de uma ferramenta a bateria

- a. **Carregue a bateria apenas com o carregador especificado pelo fabricante.** Utilizar um carregador que não seja adequado à bateria da ferramenta pode provocar um incêndio.
- b. **Utilize as ferramentas elétricas apenas com baterias compatíveis.** O uso de qualquer outra bateria pode provocar lesões ou incêndios.
- c. **Quando a bateria não estiver a ser utilizada, mantenha-a longe de outros objetos metálicos, tais como agramos, moedas, chaves, pregos, parafusos ou outros pequenos objetos metálicos, os quais poderão efetuar uma ligação entre os dois terminais.** Um curto-circuito nos terminais da bateria pode causar queimaduras ou um incêndio.
- d. **Em condições de abuso da bateria, o líquido pode vaziar; evite o contacto. Em caso de contacto acidental com o líquido, enxague com água. Se o líquido entrar em contacto com os olhos, procure assistência médica imediatamente.** O líquido que sai da bateria pode causar irritações ou queimaduras.
- e. **Não utilize uma bateria ou ferramenta danificada ou modificada.** As baterias danificadas ou modificadas podem ter reações imprevisíveis resultando em incêndio, explosão ou risco de lesões.
- f. **Não exponha a bateria ou o grupo da bateria ao fogo ou a temperaturas excessivas.** A exposição ao fogo ou a temperaturas superiores a 130 °C (265 °F) pode provocar explosões.
- g. **Siga as instruções para carregar corretamente a bateria e não a recarregue em ambientes com uma temperatura diferente da especificada nas instruções.** Carregar a bateria de forma inadequada ou a temperaturas fora das especificadas pode danificá-la e aumentar o risco de incêndio.

PT

## Assistência

- a. **Faça a manutenção da ferramenta elétrica recorrendo a pessoal qualificado e utilize apenas peças sobresselentes idênticas aos componentes originais.** Isto garante a segurança da ferramenta.
- b. **Nunca faça manutenção numa bateria danificada.** A manutenção das baterias apenas deve ser realizada pelo fabricante ou pelos serviços de assistência autorizados pelo mesmo.

### 4.1.1 Avisos de segurança do corta-relva

- a. **Não utilize o corta-relva com mau tempo, especialmente quando houver risco de raios.** Isso reduz o risco de ser atingido por um raio.
- b. **Inspecione cuidadosamente a área onde o corta-relva deve ser utilizado para garantir que não há fauna selvagem.** Durante o funcionamento, o corta-relva pode ferir a fauna selvagem.
- c. **Inspecione cuidadosamente a zona onde o corta-relva deve ser utilizado e remova todas as pedras, ramos e outros objetos estranhos.** Eventuais objetos arremessados pelo corta-relva podem causar lesões pessoais.
- d. **Antes de utilizar o corta-relva, verifique sempre visualmente se as lâminas e a unidade de corte apresentam sinais de desgaste ou danos.** As peças gastas ou danificadas aumentam o risco de lesões.
- e. **Verifique periodicamente o saco de recolha quanto a possíveis sinais de desgaste ou deterioração.** Um saco de recolha gasto ou danificado pode aumentar o risco de lesões pessoais.
- f. **Mantenha as proteções no lugar. As proteções devem estar a funcionar e ser montadas corretamente.** Uma proteção frouxa, danificada ou com mau funcionamento pode resultar em lesões pessoais.
- g. **Mantenha todas as aberturas de ar de arrefecimento livres de detritos.** As aberturas de ar entupidas e os detritos podem causar sobreaquecimento ou risco de incêndio.
- h. **Durante o funcionamento do corta-relva, use sempre calçado antiderrapante e de proteção. Não utilize o corta-relva descalço ou com sandálias abertas.** Isto reduz a possibilidade de lesões nos pés devido ao contacto com o cortador em movimento.
- i. **Use sempre calças compridas quando usar o corta-relva.** As partes do corpo que não estejam protegidas por roupas podem ser mais facilmente feridas por objetos arremessados.
- j. **Não utilize o corta-relva na relva molhada. Caminhe, não corra.** Isto reduz o risco de escorregar e cair, causando lesões pessoais.
- k. **Não utilize o corta-relva em declives excessivamente acentuados.** Isso reduz o risco de perder o controlo, escorregar e cair, causando lesões pessoais.
- l. **Quando trabalhar em declives, certifique-se sempre de que consegue ficar firme em pé, trabalhe sempre transversalmente à encosta, nunca subindo ou descendo, e tenha muito cuidado ao mudar de direção.** Isso reduz o risco de perder o controlo, escorregar e cair, causando lesões pessoais.

- m. **Tenha extremo cuidado ao puxar o corta-relva na sua direção. Certifique-se de que conhece bem o ambiente que o rodeia.** Isto reduz o risco de tropeçar durante a utilização do corta-relva.
- n. **Não toque em lâminas e outras peças perigosas enquanto ainda estiverem em movimento.** Isto reduz o risco de lesões provocadas por peças em movimento.
- o. **Durante a remoção do material preso no corta-relva ou durante a limpeza do corta-relva, desligue todos os interruptores de alimentação e desconecte a bateria.** O funcionamento inesperado do corta-relva pode provocar lesões pessoais graves.
- p. **Durante a remoção do material preso no corta-relva ou durante a limpeza do corta-relva, desligue todos os interruptores de alimentação e remova (ou ative) o dispositivo de desativação.** O funcionamento inesperado do corta-relva pode provocar lesões pessoais graves.

#### 4.1.2 Informação aos utilizadores

PT



**Produto conforme os termos das Diretivas 2011/65/CE e 2012/19/CE, relativas à redução do uso de substâncias perigosas nos equipamentos elétricos e eletrónicos, bem como à eliminação de resíduos.**

Este símbolo no equipamento indica que o produto no final da sua vida útil **deve** ser recolhido separadamente de outros resíduos.

O utilizador deverá, portanto, entregar o equipamento em fim de vida a centros adequados para a recolha separada de resíduos eletrónicos e elétricos, ou devolvê-lo ao revendedor no momento da compra de um **novo equipamento de tipo equivalente, à razão de um para um.**

A adequada recolha diferenciada para o posterior envio do equipamento antigo para reciclagem, tratamento e eliminação compatível com o meio ambiente contribui para evitar possíveis efeitos negativos no ambiente e na saúde e promove a reciclagem dos materiais de que o equipamento é composto.

A eliminação abusiva do produto por parte do utilizador está sujeita à aplicação das sanções previstas pela legislação nacional.

#### ATENÇÃO

**Elimine as baterias separadamente da máquina!**

#### ATENÇÃO

**Leia também atentamente o manual de uso e manutenção da bateria e do carregador!**

## 5 EQUIPAMENTOS DE PROTEÇÃO INDIVIDUAL (EPI)

Por equipamento de proteção individual (EPI) entende-se qualquer equipamento destinado a ser usado pelo operador, a fim de o proteger contra os riscos suscetíveis de ameaçar a sua segurança ou saúde no trabalho, bem como qualquer dispositivo ou acessório destinado a este fim. A utilização dos EPI não elimina o perigo de lesão, mas reduz os efeitos do dano em caso de incidente.

De seguida é indicada a lista dos equipamentos de proteção individual a utilizar durante o uso da máquina:

- **Calce sapatos de segurança com proteção contra cortes, com sola antiderrapante e biqueira de aço.**
- **Use óculos ou uma viseira de proteção. Os objetos atirados que saltam podem causar lesões oculares graves.**
- **Utilize proteções contra o ruído, por exemplo, auscultadores ou tampões.**

#### ATENÇÃO

**A utilização das proteções para os ouvidos requer maior atenção e cautela, pois diminui-se a perceção dos sinais sonoros de perigo (como gritos, alarmes, etc.). Um equipamento de proteção adequado reduz o risco de perda de audição.**

- **Use luvas que permitam a máxima absorção das vibrações.**
- **Utilize vestuário de proteção de segurança homologado. O casaco e o macacão de proteção são o ideal.**

### ATENÇÃO

O vestuário deve ser adequado e não deve atrapalhar o operador. Use roupa justa de proteção. Não use roupa, lenços, gravatas ou colares que se possam enredar na máquina, nas ervas ou outros. Ate o cabelo comprido e proteja-o.

#### NOTA

O seu revendedor pode aconselhá-lo na escolha do vestuário adequado.

## 6 MONTAGEM

### ATENÇÃO

Certifique-se de que todos os componentes da máquina estão bem ligados e os parafusos apertados.

#### NOTA

Siga rigorosamente as normas locais para a eliminação das embalagens.

PT

### 6.1 GUIADOR (GI 548 P - GI 548 V - GI 553 V - LRI 548 P - LRI 548 V - LRI 553 V)

#### 6.1.1 Montagem do guiador (Fig. 4)

A máquina vem com o guiador desmontado. Para montar o guiador, proceda da seguinte forma:

1. Insira a alavanca de desbloqueio (A) no suporte (B), passando o parafuso entre o suporte (B) e (C). Existe uma mola entre o suporte (B) e o suporte (C), o parafuso deve passar através dela.
2. Insira o botão (D) para fixar a alavanca (A). O aperto da porca regula a rigidez do acionamento da alavanca (A): aperte a porca para tornar o acionamento mais rígido, solte a porca para tornar o acionamento mais macio.
3. O guiador é fornecido com os parafusos dos suportes apenas parcialmente apertados. O utilizador deve apertar totalmente os parafusos com a chave Torx fornecida.

Execute a operação em ambos os lados do guiador.

#### 6.1.2 Altura do guiador (Fig. 4, Fig. 5)

Abra as alavancas de desbloqueio (A) e levante ou baixe o guiador (B). Feche as alavancas de desbloqueio (A) para fixar a posição do guiador (B).

#### 6.1.3 Dobrar o guiador

Para facilitar o transporte e armazenamento, o guiador pode ser dobrado: solte a alavanca de desbloqueio do guiador (A, Fig. 6) e gire o guiador em direção às rodas dianteiras.

#### NOTA

Preste atenção para evitar picar ou esticar os cabos.

Antes de utilizar a máquina, coloque o guiador na posição de trabalho.

### 6.2 GUIADOR (GI 548R P - GI 548R T - GI 553R T - LRI 548R P - LRI 548R T - LRI 553R T)

#### 6.2.1 Montagem do guiador (Fig. 7, Fig. 8, Fig. 9)

Levante o guiador (B). Aperte os botões (A) depois de posicionar o guiador (B) e decidir a altura correspondente, escolhendo uma das duas posições (C). Bloqueie o guiador inserindo os pernos nos orifícios (C).

#### 6.2.2 Altura do guiador (Fig. 9)

Desaperte os botões (A) e levante ou baixe o guiador (B).

### 6.2.3 Dobrar o guiador

Desaperte os botões (A, Fig. 8). Desbloqueie o guiador (B) removendo os pernos dos orifícios (C, Fig. 8). Rode o guiador (B) para o compartimento da bateria (Fig. 7).

### 6.3 MONTAGEM DO CESTO DE RECOLHA DE RELVA (FIG. 16)

#### Posicionamento do cesto (Fig. 17)

- Eleve o defletor (G).
- Apoie os dois ganchos (H) no perno do defletor (I).
- Baixe o defletor e certifique-se de que este fecha completamente a parte superior do cesto de recolha de relva.

### 6.4 MONTAGEM DA BATERIA

PT

- Abra a tampa do compartimento das baterias (8, Fig. 1).
- Empurre a bateria para o lugar até ficar bloqueada na posição (Fig. 10).
- **Modelos Gi 548 P - Gi 548 V - Gi 553 V - LRi 548 P - LRi 548 V - LRi 553 V:** É possível inserir duas baterias, a bateria (A) será a usada e a (B) será a sobresselente (Fig. 11).
- **Modelos Gi 548R P - Gi 548R T - Gi 553R T - LRi 548R P - LRi 548R T - LRi 553R T:** É possível inserir uma bateria no compartimento (A); o compartimento não utilizado (B) serve como porta-bateria (Fig. 11).

#### NOTA

A máquina foi concebida para acomodar duas baterias no mesmo compartimento em simultâneo. Utilizando duas baterias, poder-se-á estender o tempo de funcionamento. O sistema da máquina decidirá como gerir a carga das baterias.

## 7 PREPARAÇÃO PARA O TRABALHO

### 7.1 DISPLAY (FIG. 21) (ESPECÍFICO PARA OS MODELOS GI 548 P - GI 548 V - GI 553 V - LRi 548 P - LRi 548 V - LRi 553 V)

Ligue o display premindo uma vez o botão ON/OFF (A).

Ref.	Descrição
(A)	Botão ON/OFF.
(B) <sup>(1)</sup>	Botão de incremento de velocidade de avanço. Prima uma vez para aumentar a velocidade um entalhe. Mantenha premido para aumentar a velocidade até soltar o botão.
(C)	<b>Gi 548 V - Gi 553 V - Gi 548R T - Gi 553R T - LRi 548 V - LRi 553 V - LRi 548R T - LRi 553R T:</b> Indicador de velocidade de avanço. Durante a utilização, é possível reduzir as rotações do motor para poupar energia ativando o modo "ECO" através do respetivo botão. Nos modelos de tração, também é possível regular manualmente a velocidade através dos botões (+) e (-) no display. No total, há sete níveis de velocidade para escolher. É importante notar que, sempre que se liga a máquina, a velocidade previamente definida é armazenada, mesmo quando a máquina está desligada. <b>Gi 548 P - Gi 548R P - LRi 548 P - LRi 548R P:</b> Indicador do consumo de energia das baterias.
(D)	Luz indicadora azul. Acende-se de forma fixa quando é feita a ligação ao dispositivo móvel. Ver o capítulo 9.3 <i>Aplicação móvel</i> .
(E)	Luz indicadora ECO. Acende-se quando o modo ECO está ativado.
(F) <sup>(1)</sup>	Velocidade máxima de avanço (Lebre). Sempre acesa.
(G)	Luz indicadora de alarme. Indica que a máquina tem um problema que pode ser resolvido pelo operador. Exemplo: sobreaquecimento da bateria ou uso excessivo da máquina. Interrompa o trabalho e deixe a máquina em repouso durante alguns minutos.
(H)	Luz indicadora de assistência. Indica que pode haver um problema que não pode ser resolvido pelo operador. Interrompa imediatamente o trabalho e contacte um Centro de Assistência Autorizado o mais rápido possível.

Ref.	Descrição
(I)	Símbolo da bateria. Sempre aceso.
(J)	Indicador de carga da bateria. Existem dois indicadores, um à direita e outro à esquerda do display. O número de LEDs acesos e a cor indicam a carga restante: <ul style="list-style-type: none"> <li>• 4 LEDs verdes acesos: carga restante superior a 75%.</li> <li>• 3 LEDs verdes acesos: carga restante entre 50% e 75%.</li> <li>• 2 LEDs amarelos acesos: carga restante entre 25% e 50%.</li> <li>• 1 LED vermelho aceso: carga restante inferior a 25%. Interrompa o trabalho assim que possível e carregue a bateria. Caso contrário, a vida útil da bateria será significativamente reduzida.</li> <li>• 1 LED vermelho intermitente: carga restante inferior a 10%. Interrompa o trabalho e carregue a bateria. Caso contrário, a bateria será danificada.</li> </ul> <p>Consulte o capítulo 8.2.1 <i>Monitorização do nível de carregamento (Fig. 14)</i> para obter mais informações.</p>
(K) <sup>(1)</sup>	Botão de redução da velocidade de avanço. Prima uma vez para reduzir a velocidade um entalhe. Mantenha premido para reduzir a velocidade até soltar o botão.
(L)	Botão ECO. Ativa o modo de poupança de energia.
(M) <sup>(1)</sup>	Velocidade mínima de avanço (Tartaruga). Sempre acesa.

<sup>(1)</sup> Não disponível em modelos com tração por impulso.

## 8 ARRANQUE

### 8.1 VERIFICAÇÃO DA MÁQUINA



#### ATENÇÃO

**Certifique-se de que a bateria não está inserida no seu compartimento.**

**Antes de iniciar o trabalho:**

- **certifique-se de que a alavanca de funcionamento e o botão de segurança estão livres no movimento, sem forçar, e que, ao serem libertados, voltam automaticamente e rapidamente à posição neutra;**
- **certifique-se de que a alavanca de funcionamento permanece bloqueada, se não for premido o botão de segurança;**
- **certifique-se de que as passagens do ar de arrefecimento não estão obstruídas;**
- **certifique-se de que as pegas e proteções da máquina estão limpas e secas, corretamente montadas e firmemente fixadas à máquina;**
- **certifique-se de que os dispositivos de corte e as proteções não estão danificadas;**
- **certifique-se de que a máquina não apresenta sinais de desgaste ou de danos devidos a impactos ou outras causas e efetue as reparações necessárias;**
- **certifique-se de que a bateria está em boas condições e de que não há sinais de danos. Não use a máquina com uma bateria danificada ou gasta;**
- **carregue a bateria, segundo os modos indicados no capítulo 8.3 *Carregamento da bateria*.**

### 8.2 VERIFICAÇÃO DO ESTADO DA BATERIA

#### 8.2.1 Monitorização do nível de carregamento (Fig. 14)

1. Quando a bateria está a carregar normalmente, os LED1, LED2, LED3 e LED4 (C) piscam sob a forma de uma barra de progresso. Quando a bateria está carregada, os quatro LEDs ficam sempre acesos durante cinco segundos e, em seguida, entram no modo de hibernação, no qual as luzes estão todas apagadas.
2. No modo de espera, a bateria está equipada com um botão para controlar o nível de carga. Basta premir o botão (B) para ler o nível de carga da bateria, conforme indicado pelos indicadores LED (C):

Display LED da bateria	Estado da carga
4 LEDs acesos	Capacidade residual $\geq 75\%$ .
3 LEDs acesos	Capacidade residual $\geq 50\%$ .
2 LEDs acesos	Capacidade residual $\geq 25\%$ . Interrompa o trabalho assim que possível e carregue a bateria.
1 LED aceso	Capacidade residual $\geq 10\%$ . Interrompa o trabalho assim que possível e carregue a bateria. Caso contrário, a vida útil da bateria será significativamente reduzida.
1 LED aceso intermitente	Quando o LED1 pisca, significa que a carga residual da bateria é $\leq 10\%$ , mas a bateria não para de descarregar. Quando a frequência de intermitência aumenta, é necessário interromper a descarga e carregar imediatamente a bateria, caso contrário, a bateria será danificada. Carregue a bateria o mais rápido possível. Caso contrário, a vida útil da bateria será significativamente reduzida.

- No modo de hibernação, prima o botão (B) para a ativar. A bateria entrará novamente no modo de hibernação após 10 minutos.

### 8.3 CARREGAMENTO DA BATERIA



#### CUIDADO

**Certifique-se de que a tensão de rede da tomada de corrente corresponde à indicada na etiqueta do carregador da bateria.**

#### 8.3.1 Utilização correta

- Antes de iniciar o procedimento de carregamento, verifique cuidadosamente se o carregador está colocado numa superfície estável e bem ventilada, longe da água.
- Verifique se a tensão de rede da tomada está em conformidade com as especificações do carregador indicadas na placa nominal (nunca a ligue a uma tensão diferente), certifique-se de que a tomada está em ótimas condições.
- Ao carregar, não cubra o carregador e mantenha-o bem ventilado. NÃO cubra as grelhas de ventilação do carregador e NÃO o coloque sobre uma superfície macia, como uma manta ou almofada. Certifique-se de que as grelhas de ventilação do carregador estão limpas.
- Não utilize baterias que tenham ficado sobreaquecidas durante o processo de carregamento, uma vez que as células da bateria podem ter sofrido danos perigosos.
- Nunca carregue ou utilize baterias que tenham ficado sobreaquecidas; substitua-as imediatamente, se possível.
- A bateria é dotada de uma proteção que impede a recarga se a temperatura ambiente não estiver compreendida entre  $0\text{ }^{\circ}\text{C}$  e  $+45\text{ }^{\circ}\text{C}$ .
- A bateria pode ser recarregada a qualquer momento, até mesmo parcialmente, sem o risco de a danificar.
- Nunca descarregue totalmente a bateria; a descarga total da bateria levará ao envelhecimento prematuro das células da bateria.



#### ATENÇÃO

**Use apenas baterias originais. O uso de baterias de tipo incorreto pode comportar o risco de incêndio, explosões e lesões pessoais.**

#### 8.3.2 Modo de carregamento (Fig. 15)

- Insira a ficha de alimentação do carregador na tomada de rede. O LED (B) acende-se com uma luz verde.
- Certifique-se de que a bateria é compatível com o carregador. Insira a bateria no carregador como mostra a seta na figura, certificando-se de que encaixa completamente. Quando se ouve um clique, isso indica que foram inseridos corretamente e que a bateria foi instalada com êxito. Se a ficha do carregador estiver ligada à tomada, um LED verde (B) começará a piscar para indicar o início do carregamento.

- A bateria está totalmente carregada quando as luzes LED (E) acendem com uma luz verde fixa.

### ATENÇÃO

**Desligue sempre o carregador da rede elétrica depois de concluída a carga da bateria.**

### ATENÇÃO

**Se a bateria recarregável não carregar, verifique se o cabo de alimentação está bem ligado. Se mesmo assim não conseguir carregar a bateria, contacte um centro de assistência autorizado. Uma recarga correta da bateria contribui para o seu bom funcionamento ao longo do tempo. A bateria deve ser recarregada quando se notar uma diminuição da potência do aparelho.**

### 8.3.3 Legenda dos indicadores LED do carregador (B, Fig. 15)

Display LED	Estado do carregador
Luz verde	Modo standby
Luz verde intermitente	Em carregamento
Luz vermelha	Carregador anómalo
Luz vermelha intermitente	Proteção anómala da bateria

PT

### 8.3.4 Fim do carregamento

- Desligue a fonte de alimentação quando o carregamento estiver concluído.
- Prima o botão (D, Fig. 15) para remover a bateria.

## 8.4 ARRANQUE DA MÁQUINA

### ATENÇÃO

**A máquina é dotada de um circuito de segurança para impedir o uso não autorizado! Antes de ligar a máquina deve-se inserir a chave de segurança (9, Fig. 1) e retirá-la sempre que se interromper ou se terminar o trabalho.**

Antes de ligar a máquina, insira a bateria no seu compartimento.

Nos modelos Gi 548R P - Gi 548R T - Gi 553R T - LRi 548R P - LRi 548R T - LRi 553R T o compartimento da bateria encontra-se perto do lado do operador (A, Fig. 11).

- Ligue a máquina numa área desimpedida onde não haja relva alta. Inspeccione a área a cortar e retire quaisquer pedras, ossos, pedaços de madeira e afins.
- Leia as normas de segurança neste folheto.
- Antes de ligar o motor, certifique-se de que a lâmina não está bloqueada.
- Ligue o motor como descrito nas instruções e com os pés bem afastados da lâmina.

### 8.4.1 Arranque do motor (Fig. 12) (Específico para modelos Gi 548 P - Gi 548 V - Gi 553 V - LRi 548 P - LRi 548 V - LRi 553 V)

Para efetuar o arranque:

- Insira a chave de segurança (A) na ranhura (B).
- Prima o botão ON/OFF (A, Fig. 21) no display.
- Prima o botão de segurança (C, Fig. 12) e acione a alavanca (D, Fig. 12).

### ATENÇÃO

**Em caso de sobreaquecimento, a bateria desliga-se por motivos de segurança através do circuito de proteção. Retire a bateria da máquina e deixe-a arrefecer. Uma vez arrefecida, é possível voltar a montá-la na máquina e prosseguir o trabalho.**

#### 8.4.2 Arranque do motor (Fig. 12) (Específico para modelos Gi 548R P - Gi 548R T - Gi 553R T - LRi 548R P - LRi 548R T - LRi 553R T)

Para efetuar o arranque:

- Insira a chave de segurança (A) na ranhura (B).
- Prima o botão de segurança (C, Fig. 12) e acione a alavanca (D, Fig. 12).



#### ATENÇÃO

**Em caso de sobreaquecimento, a bateria desliga-se por motivos de segurança através do circuito de proteção. Retire a bateria da máquina e deixe-a arrefecer. Uma vez arrefecida, é possível voltar a montá-la na máquina e prosseguir o trabalho.**

## PT 9 UTILIZAÇÃO DA MÁQUINA

### 9.1 USOS PROIBIDOS

- A máquina apenas deve ser utilizada para o corte de superfícies de relva em jardins ou parques privados.
- A máquina não deve ser utilizada para cortar outros materiais, nomeadamente materiais que se encontrem acima do nível do solo, para os quais seja necessário levantar a máquina.
- A máquina não deve ser utilizada para triturar ramos ou materiais maiores do que relva.
- A máquina não deve ser utilizada para aspirar ou recolher do terreno materiais consistentes, pó, resíduos de qualquer espécie, areia ou cascalho.
- A máquina não deve ser utilizada para aplanar relevos ou saliências do terreno; a lâmina nunca deve tocar no solo.
- A máquina não deve ser utilizada para transportar, empurrar ou rebocar outros objetos, carrinhos ou similares.
- É proibido aplicar à tomada de força da máquina ferramentas ou aplicações que não sejam as indicadas pelo fabricante.

### 9.2 NORMAS DE TRABALHO

- Nunca use a máquina em relva molhada ou noutras superfícies escorregadias. Segure firmemente no punho com as duas mãos. Caminhe, nunca corra.
- Em terrenos inclinados, corte transversalmente, nunca em subidas ou descidas acentuadas; não corte em declives acentuados.
- Corte apenas à luz do dia ou com uma boa iluminação artificial.
- Assegure-se de que o defletor traseiro está sempre corretamente posicionado.
- Se bater num objeto, pare o motor e verifique a extensão dos danos causados à máquina; nunca volte a arrancar sem reparar tais danos.
- Não incline a máquina durante o arranque: a lâmina exposta pode causar danos.
- Nunca se coloque à frente da máquina com o motor ligado.
- Pare o motor se tiver de atravessar um caminho, passadiço ou afins e quando transportar a máquina de uma zona de corte para outra.
- Pare o motor e retire a chave de segurança antes de retirar o cesto e quando limpar o orifício de descarga da relva.
- Mantenha sempre uma posição estável em declives.
- Tenha muito cuidado quando mudar de direção em declives.
- Certifique-se de que apenas são utilizados dispositivos de corte originais.
- Tenha muito cuidado ao inverter a direção ou ao puxar a máquina na sua direção.
- Nunca toque nas lâminas antes de ter desligado a chave de segurança (9, Fig. 1) e antes que as lâminas estejam completamente paradas.
- Nunca use a máquina se o cesto apresentar ruturas ou estiver entupido com relva.
- Em caso de vibrações anómalas: verifique o dano, substitua as partes danificadas e verifique e aperte os componentes soltos.

## 9.3 APLICAÇÃO MÓVEL

### 9.3.1 Ligue a máquina à aplicação

Ligue a máquina. Nas máquinas dotadas de display, a luz azul acender-se-á de forma fixa quando tiver sido feita a ligação com o dispositivo móvel. A pesquisa pode ser reativada removendo e reinserindo a bateria. Para detalhes específicos, consulte as instruções na aplicação dedicada (Oleo-Mac Hub - Efcó Hub). A aplicação é gratuita para os dispositivos móveis e fornece funções abrangentes (informações adicionais sobre a máquina, detalhes, orientação, peças da máquina e manutenção). As máquinas equipadas com tecnologia wireless integrada podem ligar-se a dispositivos móveis e habilitar funções adicionais.

### 9.3.2 Primeira utilização da aplicação

1. Transfira a aplicação para o seu dispositivo móvel.
2. Registe-se na aplicação.
3. Siga as instruções para ligar e registar a máquina.

#### NOTA

A aplicação Oleo-Mac Hub - Efcó Hub está disponível para download em todos os mercados. Contacte um Centro de Assistência Autorizado para obter mais informações.

## 9.4 REGULAÇÃO DA ALTURA DE CORTE

### ATENÇÃO

**Desligue sempre o motor quando quiser regular a altura de corte.**

Rode a alavanca (Fig. 13) para a direita ou para a esquerda para baixar ou levantar a máquina.

## 9.5 INDICADOR DE CESTO CHEIO

Por cima do cesto de recolha de relva existe um defletor indicador de cesto cheio. Quando o defletor está levantado (A, Fig. 18), significa que o cesto se está a encher de relva. Quando o defletor está em baixo (B, Fig. 18), significa que o cesto está cheio e é necessário esvaziá-lo.

## 9.6 MULCHING

A lâmina de mulching é montada de série nos corta-relvas. Esta configuração permite escolher entre três formas diferentes de cortar a relva:

1. **Com o saco montado:** a lâmina de mulching permite uma maior trituração da relva cortada para obter um melhor carregamento do saco.
2. **Com o saco desmontado e o defletor traseiro fechado:** a lâmina de mulching permite uma ótima trituração da relva cortada para poder descarregá-la diretamente no terreno.
3. **Mulching:** para fazer o mulching propriamente dito, é necessário montar a tampa de mulching (C, Fig. 22, Fig. 23) para obter a máxima trituração da relva cortada. O tampão mulching (C, Fig. 22, Fig. 23) código 66110828R deve ser montado inserindo-o no orifício sob o defletor traseiro (D).

### Notas sobre o corte de relva com mulching

Quando se utiliza o corta-relva com o mulching, é necessário que a relva não ultrapasse os 5-6 cm de altura. No entanto, recomenda-se não utilizar uma altura do corta-relva demasiado baixa. O não cumprimento destas regras pode prejudicar o efeito de mulching e, em casos graves, provocar a paragem do motor.

## 9.7 DESCARGA LATERAL (APENAS PARA MODELOS GI 548 P - GI 548 V - GI 553 V - LRI 548 P - LRI 548 V - LRI 553 V)

Se o operador não quiser recolher a relva, mas sim descarregá-la no terreno, é fornecido juntamente com a máquina o defletor lateral (Fig. 24).

Para utilizar a descarga lateral, é necessário desmontar o saco de recolha de relva e montar a tampa de mulching (ver capítulo 9.6 *Mulching*).

Para montar o defletor lateral (A, Fig. 26), prima o fecho de segurança (E, Fig. 25), levante a porta lateral (B) e engate as duas linguetas (C, Fig. 26, Fig. 27) no perno (D). Em seguida, liberte a porta (B, Fig. 28), cuja mola terá bloqueado o defletor (A).

 **ATENÇÃO**

**A montagem errada do kit defletor de descarga lateral pode originar lesões graves para o operador ou para as pessoas que se encontrem nas proximidades.**

 **ATENÇÃO**

**Quando remover o grupo de descarga lateral, certifique-se de que a porta fecha corretamente por meio do respetivo dispositivo de encaixe.**

PT

## 9.8 CEIFA (APENAS MODELOS DE TRACÇÃO)

Para acionar o avanço, coloque a alavanca de tração (A) em contacto com o guiador (B, Fig. 29).

## 10 PARAGEM DO MOTOR

### 10.1 PARAGEM DO MOTOR (MODELOS GI 548 P - GI 548 V - GI 553 V - LRI 548 P - LRI 548 V - LRI 553 V)

Solte a alavanca de funcionamento (D, Fig. 12).

Quando o trabalho estiver concluído, remova a chave de segurança (A, Fig. 12).

 **ATENÇÃO**

- Para parar a lâmina, basta soltar a alavanca de funcionamento (D, Fig. 12). Depois de se soltar a alavanca (D), o motor elétrico e a lâmina continuam a girar durante cerca de 3 segundos!
- Para desligar o display, prima o botão ON/OFF.

 **ATENÇÃO**

**Certifique-se, antes de cada utilização, de que a libertação da alavanca de funcionamento provoca a paragem do motor em poucos segundos. O tempo de paragem correto da lâmina deve ser verificado periodicamente num Centro de Assistência Autorizado.**

### 10.2 PARAGEM DO MOTOR (MODELOS GI 548R P - GI 548R T - GI 553R T - LRI 548R P - LRI 548R T - LRI 553R T)

Solte a alavanca de funcionamento (D, Fig. 12).

Quando o trabalho estiver concluído, remova a chave de segurança (A, Fig. 12).

 **ATENÇÃO**

**Para parar a lâmina, basta soltar a alavanca de funcionamento (D, Fig. 12). Depois de se soltar a alavanca (D), o motor elétrico e a lâmina continuam a girar durante cerca de 3 segundos!**

 **ATENÇÃO**

**Certifique-se, antes de cada utilização, de que a libertação da alavanca de funcionamento provoca a paragem do motor em poucos segundos. O tempo de paragem correto da lâmina deve ser verificado periodicamente num Centro de Assistência Autorizado.**

## 11 MANUTENÇÃO

### ATENÇÃO

- Durante as operações de manutenção, calce sempre as luvas de proteção.
- Não efetue as operações de manutenção com o motor ou a bateria quentes. Desligue a máquina e deixe-a arrefecer. Faça a manutenção com a máquina desligada e a bateria removida.
- A manutenção em falta ou incorreta, a remoção ou a modificação de dispositivos, de segurança e/ou a utilização de peças sobresselentes não originais pode causar ferimentos graves ou fatais ao operador ou a terceiros.

### ATENÇÃO

Leia também atentamente o manual de uso e manutenção da bateria e do carregador!

### ATENÇÃO

Antes de fazer qualquer limpeza ou reparação, desligue o motor, desligue a bateria e solte a chave de segurança.

PT

### 11.1 ARREFECIMENTO DO MOTOR

Para evitar o sobreaquecimento e danos no motor, as grelhas de aspiração do ar de refrigeração devem ser sempre mantidas limpas e sem relva e detritos.

### 11.2 GESTÃO DA BATERIA

#### 11.2.1 Manutenção e armazenamento da bateria

### ATENÇÃO

Leia também atentamente o manual de uso e manutenção da bateria e do carregador!

- Conserve a bateria fora do alcance das crianças, num local escuro e seco, a uma temperatura entre 0 – 23 °C, na ausência de poeiras ou atmosfera corrosiva. Não conserve sob a luz solar direta.
- Guarde e transporte a bateria na sua embalagem original.
- Mantenha as baterias não utilizadas longe de cliques, moedas, chaves, pregos, parafusos e outros objetos metálicos que possam causar um curto-circuito entre os contactos. Não faça curto-circuito numa bateria.
- Guarde as baterias ordenadamente. Evite armazená-las de forma desordenada num recipiente, como uma caixa ou gaveta, onde possam ser sujeitas a curto-circuitos entre si ou de outros objetos de metal. Um curto-circuito entre os contactos da bateria pode causar queimaduras ou incêndios.
- Mantenha a saída de ar da bateria livre de pó e sujidade. Limpe a bateria com um pano seco e macio. Em caso de sujidade persistente, utilize um pano ligeiramente húmido.
- Inspeccione a bateria regularmente. Se houver algum dano visível, sinais de desgaste ou outros problemas, pare de usar a bateria e contacte um Centro de Assistência Autorizado.
- Não deixe a bateria sem utilizar no carregador durante um longo período de tempo. Guarde a bateria na embalagem original ou noutra local seco.
- Se a bateria não for utilizada durante um período prolongado, carregue-a totalmente quando armazenada inicialmente e, posteriormente, a cada 15 – 30 dias, para evitar deterioração e danos.
- Em caso de sobrecarga ou sobreaquecimento, a bateria é automaticamente desligada do circuito de proteção por razões de segurança. Desligue o carregador da tomada e retire a bateria. Deixe a bateria arrefecer completamente. Assim que a bateria arrefecer, pode retomar o procedimento de carregamento.

### 11.3 MANUTENÇÃO DO DISPOSITIVO DE CORTE

#### ATENÇÃO

Antes de fazer qualquer limpeza ou reparação, desligue o motor, desligue a bateria e solte a chave de segurança.

#### ATENÇÃO

Manuseie sempre as lâminas com muito cuidado. Utilize sempre luvas de proteção.

#### ATENÇÃO

Uma lâmina deformada ou danificada deve ser substituída.

PT

- Mantenha sempre a lâmina afiada.
- Uma lâmina não afiada não permitirá um corte de boa qualidade.

### 11.4 LÂMINA

#### ATENÇÃO

Utilize luvas de proteção para verificar o estado das lâminas. Preste atenção, pois as lâminas podem rodar mesmo com o motor desligado.

#### ATENÇÃO

Certifique-se periodicamente de que o parafuso (A, Fig. 19) está apertado a 25 Nm (2,5 kgm).

Se, com o passar do tempo, o corte da relva já não for satisfatório, provavelmente as lâminas precisam de ser afiadas. Uma lâmina mal afiada arranca a relva e provoca um amarelecimento do relvado. Se as lâminas estiverem danificadas ou torcidas, devem ser substituídas.

- O afiamento das lâminas é uma operação muito delicada. Se não se tiver em consideração o perfeito equilíbrio das mesmas, podem ocorrer vibrações anómalas que conduzem ao afrouxamento das lâminas, com consequências perigosas para o operador.
- As lâminas devem ser montadas no sentido correto. A montagem errada pode provocar um aperto errado, com o consequente afrouxamento das lâminas durante o trabalho, que acarreta consequências perigosas para o operador.

Por estes motivos, o equilíbrio e a substituição das lâminas deve ser efetuada por um **Centro de Assistência Autorizado**.

#### ATENÇÃO

A lâmina de mulching deve ser montada conforme indicado na Fig. 19. Para garantir que a lâmina está corretamente montada, certifique-se de que vê a marca e o código estampados na lâmina.

#### ATENÇÃO

Não solde, retifique ou modifique a forma dos aparelhos de corte danificados na tentativa de os reparar. Isto pode fazer com que peças da ferramenta de corte se soltem, provocando lesões graves ou fatais.

#### ATENÇÃO

Substitua sempre também o parafuso (A, Fig. 19) e a anilha (B).

## 11.5 CESTO DE RECOLHA DE RELVA

### ATENÇÃO

**Pare o motor e retire a chave de segurança (9, Fig. 1) antes de retirar o cesto e quando limpar o orifício de descarga da relva.**

Verifique frequentemente se o cesto de recolha de relva está mal montado ou danificado.

Certifique-se de que as malhas da tela do cesto de recolha de relva não estão obstruídas; se estiverem, lave o cesto com água e deixe-o secar completamente antes de voltar a montá-lo.

Se trabalhar com um cesto de recolha de relva danificado ou com as malhas obstruídas, o cesto não poderá encher totalmente. Se, por outro lado, trabalhar com um cesto lavado mas ainda húmido, as malhas entupirão mais facilmente.

## 11.6 MANUTENÇÃO EXTRAORDINÁRIA

É necessário, no final da época quando o uso é intensivo, ou de dois em dois anos com uso normal, prever uma verificação geral a ser realizada com um técnico especializado da rede de assistência.

Encontre o Centro de Assistência Autorizado mais próximo em: <https://www.myemak.com/int/filiali-e-distributori/distributori>.

### ATENÇÃO

- **Todas as operações de manutenção não enumeradas neste manual devem ser efetuadas por um Centro de Assistência Autorizado. Para garantir um funcionamento constante e regular da máquina, lembre-se que as eventuais substituições das peças sobresselentes deverão ser exclusivamente efetuadas com PEÇAS ORIGINAIS.**
- **Qualquer modificação não autorizada e/ou a utilização de peças sobresselentes não originais pode causar ferimentos graves ou fatais ao operador ou a terceiros e são causa de anulação imediata da garantia.**

- Substitua as peças se estiverem gastas ou danificadas.
- Após cada utilização da máquina, limpe a parte inferior da máquina de resíduos de relva.
- Mantenha sempre a lâmina afiada.
- Uma lâmina não afiada não permitirá um corte de boa qualidade.

## 11.7 TABELA DE MANUTENÇÃO

Por favor, note que os seguintes intervalos de manutenção se aplicam apenas a condições normais de funcionamento. Se o seu trabalho quotidiano for mais exigente relativamente ao normal, os intervalos de manutenção devem ser consequentemente reduzidos.		Antes de cada utilização	Após cada paragem	Semanalmente	Se danificado ou defeituoso
Máquina completa	Inspeccionar: fugas, fendas e desgaste	x	x		
Comandos: motor de arranque e alavanca do acelerador (apenas nos modelos que os possuam)	Verificar o funcionamento	x	x		
Lâmina	Inspeccionar: danos e desgaste	x	x		
	Substituir				x
Paragem da lâmina	Verificar o funcionamento	x			
	Substituir				x

PT

Por favor, note que os seguintes intervalos de manutenção se aplicam apenas a condições normais de funcionamento. Se o seu trabalho quotidiano for mais exigente relativamente ao normal, os intervalos de manutenção devem ser consequentemente reduzidos.		Antes de cada utilização	Após cada paragem	Semanalmente	Se danificado ou defeituoso
Todos os parafusos e as porcas acessíveis	Inspecionar e reapertar			X	
Cesto de recolha de relva e defletor traseiro	Verificar se há desgaste ou danos	X	X		

## 12 TRANSPORTE

- Para facilitar o transporte, o guiador pode ser dobrado, consulte 6.1.3 *Dobrar o guiador*. Com o guiador dobrado, a máquina pode ser posicionada na vertical.
- Retire o cesto de recolha de relva.
- Transporte a máquina com o motor desligado.

### ATENÇÃO

Para o transporte da máquina no veículo, certifique-se da correta e sólida fixação ao veículo através de correias. Retire a chave de segurança (9, Fig. 1) mas não desligue a bateria. A máquina deve ser transportada na posição horizontal ou na posição vertical com o guiador dobrado. Certifique-se também de que não viola as normas de transporte em vigor para estas máquinas.

## 13 ARMAZENAMENTO

### ATENÇÃO

Leia também atentamente o manual de uso e manutenção da bateria e do carregador!

### ATENÇÃO

Após cada utilização da máquina, limpe a parte inferior, evitando o mais possível a utilização de jatos de água (Fig. 20).

### ATENÇÃO

Antes de fazer qualquer limpeza ou reparação, desligue o motor, desligue a bateria e solte a chave de segurança.

- Verifique o bom estado da máquina.
- Verifique se todos os parafusos e porcas estão bem apertados.
- Aplique massa lubrificante ou óleo de motor nas peças com tendência a enferrujar.
- Coloque a máquina num local seco, eventualmente com um piso de betão. Para a proteger da humidade, pode colocá-la sobre tábuas ou uma chapa de metal.
- Os procedimentos de colocação em serviço após um armazenamento de inverno são os mesmos que se efetuam durante o arranque normal da máquina (8 *Arranque*).
- Nunca deixe a máquina em locais onde os vapores de combustível se possam acumular e provocar incêndios.
- Antes de colocar a máquina num local fechado, deixe o motor arrefecer.

Para facilitar o armazenamento, o guiador pode ser dobrado, consulte 6.1.3 *Dobrar o guiador*. Com o guiador dobrado, a máquina pode ser posicionada na vertical.

## 14 PROTEÇÃO DO AMBIENTE

A proteção do ambiente deve ser um aspecto relevante e prioritário na utilização da máquina, para benefício da convivência civil e do ambiente em que vivemos.

- Evite ser um incômodo para a vizinhança.
- Siga escrupulosamente as normas locais para a eliminação dos resíduos após o corte.
- Siga rigorosamente as normas locais para a eliminação de embalagens, óleos, gasolina, baterias, filtros, partes deterioradas ou qualquer elemento de forte impacto ambiental. Estes resíduos não devem ser deitados ao lixo, mas devem ser separados e entregues aos centros de recolha adequados, que irão proceder à reciclagem dos materiais.

### 14.1 DEMOLIÇÃO E ELIMINAÇÃO

No momento da colocação fora de serviço, não abandone a máquina no ambiente, mas dirija-se a um centro de recolha.

A maioria dos materiais utilizados na construção da máquina são recicláveis; todos os metais (aço, alumínio, latão) podem ser entregues a um centro normal de recuperação de ferro. Para obter informações, contacte o serviço normal de recolha de resíduos da sua área. A eliminação dos resíduos provenientes da demolição da máquina deve ser efetuada respeitando o ambiente, evitando poluir o solo, o ar e a água.

**Em todo o caso, deve ser respeitada a legislação local em vigor sobre esta matéria.**

Ao demolir a máquina, deve destruir a etiqueta de marcação CE juntamente com este manual.

PT

## 15 CERTIFICADO DE GARANTIA

Esta máquina foi concebida e realizada através das técnicas de fabrico mais modernas. O fabricante oferece uma garantia sobre os seus produtos de 24 meses, a partir da data de aquisição, para uma utilização privada e doméstica. A garantia é limitada a 12 meses no caso de uso profissional.

### Condições gerais da garantia

1. A garantia é reconhecida a partir da data de aquisição. A empresa fabricante, através da sua rede de venda e assistência técnica, substitui gratuitamente as peças defeituosas devido a materiais, trabalho e fabrico. A garantia não retira ao comprador os direitos legais previstos pelo código civil, contra consequências de defeitos ou irregularidades causados pelo objeto adquirido.
2. O pessoal técnico intervirá o mais rapidamente possível dentro dos limites de tempo concedidos pelas exigências de organização.
3. **Para solicitar a assistência dentro do período da garantia é necessário apresentar ao pessoal autorizado o certificado de garantia que se encontra abaixo, carimbado pelo revendedor e com todos os campos preenchidos, em conjunto com a fatura ou talão de compra fiscalmente válido e que comprove a data de compra.**
4. A garantia será anulada em caso de:
  - Manifesta falta de manutenção,
  - Utilização incorreta do aparelho ou tentativas de modificação,
  - Utilização de lubrificantes ou combustíveis não adequados,
  - Utilização de peças de substituição ou acessórios não originais,
  - Intervenções realizadas por pessoal não autorizado.
5. A empresa fabricante exclui da garantia os materiais de consumo e as peças sujeitas a um esforço normal de funcionamento.
6. A garantia exclui as intervenções de atualização e melhoria do aparelho.
7. A garantia não cobre ajustes e intervenções de manutenção que ocorram durante o período da garantia.
8. Eventuais danos causados durante o transporte deverão ser imediatamente comunicados ao transportador sob pena de anulação da garantia.
9. Para motores de outras marcas (Briggs & Stratton, Tecumseh, Kawasaki, Honda, etc.) instalados nas nossas máquinas, prevalece a garantia dada pelo fabricante do motor.
10. A garantia não cobre eventuais danos, diretos ou indiretos causados a pessoas ou bens por avarias na máquina ou resultantes de suspensão prolongada forçada no uso da mesma.

### Formulário de garantia

Recorte e preencha o formulário de garantia presente no verso deste manual.

Descrições dos campos do formulário de garantia (WARRANTY FORM):

1. MODELO
2. N.º DE SÉRIE
3. ADQUIRIDO POR
4. Não enviar! Anexar apenas a eventuais pedidos de garantia técnica.
5. DATA
6. CONCESSIONÁRIO.

## 16 RESOLUÇÃO DE PROBLEMAS

### ATENÇÃO

- Pare sempre a máquina e desligue a chave de segurança antes de efetuar todos os testes corretivos recomendados na tabela abaixo, a menos que seja explicitamente requerido o funcionamento da máquina.
- Quando forem verificadas todas as possíveis causas e o problema não for resolvido, consultar um Centro de Assistência Autorizado. Caso se verifique um problema que não esteja listado nesta tabela, consultar um Centro de Assistência Autorizado.

### ATENÇÃO

Nunca tente efetuar reparações sem ter os meios e os conhecimentos técnicos necessários. Qualquer intervenção mal efetuada comporta automaticamente a anulação da Garantia e o declínio de quaisquer responsabilidades do fabricante.

### ATENÇÃO

Leia também atentamente o manual de uso e manutenção da bateria e do carregador!

PROBLEMA	POSSÍVEIS CAUSAS	SOLUÇÃO
O motor não arranca ou desliga-se alguns segundos após o arranque.	Bateria descarregada ou incorretamente inserida (apenas nos modelos que a possuam)	Carregue ou insira corretamente a bateria.
	Cabo elétrico danificado.	Mande substituir o cabo num Centro de Assistência Autorizado.
	Protetor do motor ativado devido ao motor sobreaquecido.	Aguarde alguns minutos antes de repetir o arranque
	Chave de segurança não inserida.	Verifique e/ou insira.
	Microinterruptor da alavanca de arranque danificado	Contacte um Centro de Assistência Autorizado.
	Bateria danificada.	Contacte um Centro de Assistência Autorizado.
O motor arranca e funciona, mas a lâmina não gira. <b>ATENÇÃO: Nunca toque na lâmina quando o motor estiver a trabalhar.</b>		Desligue imediatamente o motor e contacte um Centro de Assistência Autorizado.

<b>1 ΕΙΣΑΓΩΓΗ .....</b>	<b>156</b>
1.1 Τρόπος ανάγνωσης του εγχειριδίου .....	156
<b>2 ΣΥΜΒΟΛΑ ΚΑΙ ΠΡΟΕΙΔΟΠΟΙΗΣΕΙΣ ΑΣΦΑΛΕΙΑΣ (ΕΙΚ. 3) .....</b>	<b>157</b>
<b>3 ΚΥΡΙΑ ΕΞΑΡΤΗΜΑΤΑ .....</b>	<b>157</b>
3.1 Μοντέλα Gi 548 P - Gi 548 V - Gi 553 V - L Ri 548 P - L Ri 548 V - L Ri 553 V (Εικ. 1) .....	157
3.2 Μοντέλα Gi 548R P - Gi 548R T - Gi 553R T - L Ri 548R P - L Ri 548R T - L Ri 553R T (Εικ. 2).....	157
<b>4 ΓΕΝΙΚΕΣ ΠΡΟΕΙΔΟΠΟΙΗΣΕΙΣ ΑΣΦΑΛΕΙΑΣ ΓΙΑ ΤΟ ΜΗΧΑΝΗΜΑ .....</b>	<b>158</b>
4.1 Κανόνες ασφαλείας .....	158
4.1.1 Προειδοποιήσεις ασφαλείας χλοοκοπτικού .....	160
4.1.2 Πληροφορίες για τους χρήστες.....	161
<b>5 ΜΈΣΑ ΑΤΟΜΙΚΗΣ ΠΡΟΣΤΑΣΙΑΣ (ΜΑΡ).....</b>	<b>162</b>
<b>6 ΣΥΝΑΡΜΟΛΟΓΗΣΗ.....</b>	<b>162</b>
6.1 Λαβή χειρισμού (Gi 548 P - Gi 548 V - Gi 553 V - L Ri 548 P - L Ri 548 V - L Ri 553 V) .....	162
6.1.1 Συναρμολόγηση τιμονιού (Εικ. 4).....	162
6.1.2 Ύψος λαβής χειρισμού (Εικ. 4, Εικ. 5).....	163
6.1.3 Διπλώστε το τιμόνι.....	163
6.2 Λαβή χειρισμού (Gi 548R P - Gi 548R T - Gi 553R T - L Ri 548R P - L Ri 548R T - L Ri 553R T) .....	163
6.2.1 Συναρμολόγηση λαβής χειρισμού (Εικ. 7, Εικ. 8, Εικ. 9) .....	163
6.2.2 Ύψος λαβής χειρισμού (Εικ. 9).....	163
6.2.3 Διπλώστε το τιμόνι.....	163
6.3 Τοποθέτηση κάδου συλλογής χόρτων (Εικ. 16).....	163
6.4 Τοποθέτηση μπαταρίας.....	163
<b>7 ΠΡΟΕΤΟΙΜΑΣΙΑ ΓΙΑ ΕΡΓΑΣΙΑ .....</b>	<b>163</b>
7.1 Οθόνη (Εικ. 21) (Ειδική για τα μοντέλα Gi 548 P - Gi 548 V - Gi 553 V - L Ri 548 P - L Ri 548 V - L Ri 553 V) .....	163
<b>8 ΕΚΚΙΝΗΣΗ.....</b>	<b>165</b>
8.1 Έλεγχος του μηχανήματος.....	165
8.2 Έλεγχος κατάστασης μπαταρίας.....	165
8.2.1 Παρακολούθηση της στάθμης επαναφόρτισης (Εικ. 14).....	165
8.3 Φόρτιση της μπαταρίας .....	166
8.3.1 Σωστή χρήση.....	166
8.3.2 Διαδικασία επαναφόρτισης (Εικ. 15).....	166
8.3.3 Επεξήγηση ενδεικτικών λυχνιών LED φορτιστή μπαταρίας (B, Εικ. 15).....	167
8.3.4 Τέλος επαναφόρτισης .....	167
8.4 Εκκίνηση του μηχανήματος.....	167
8.4.1 Εκκίνηση κινητήρα (Εικ. 12) (Ειδική για τα μοντέλα Gi 548 P - Gi 548 V - Gi 553 V - L Ri 548 P - L Ri 548 V - L Ri 553 V) .....	167
8.4.2 Εκκίνηση κινητήρα (Εικ. 12) (Ειδική για τα μοντέλα Gi 548R P - Gi 548R T - Gi 553R T - L Ri 548R P - L Ri 548R T - L Ri 553R T).....	167
<b>9 ΧΡΗΣΗ ΤΟΥ ΜΗΧΑΝΗΜΑΤΟΣ .....</b>	<b>168</b>
9.1 Απαγορευμένες χρήσεις .....	168
9.2 Κανόνες εργασίας.....	168
9.3 Εφαρμογή για κινητό τηλέφωνο .....	168
9.3.1 Συνδέστε το μηχανήμα με την εφαρμογή .....	168
9.3.2 Πρώτη χρήση της εφαρμογής.....	168
9.4 Ρύθμιση ύψους κοπής .....	169
9.5 Ενδειξη γεμάτου κάδου .....	169
9.6 Χορτολίπασμα (mulching).....	169
9.7 Πλάγια εκτόξευση (μόνο για τα μοντέλα Gi 548 P - Gi 548 V - Gi 553 V - L Ri 548 P - L Ri 548 V - L Ri 553 V) .....	169
9.8 Κούρεμα (μόνο αυτοκινούμενα μοντέλα).....	170
<b>10 ΣΒΉΣΙΜΟ ΚΙΝΗΤΗΡΑ.....</b>	<b>170</b>
10.1 Σβήσιμο κινητήρα (μοντέλα Gi 548 P - Gi 548 V - Gi 553 V - L Ri 548 P - L Ri 548 V - L Ri 553 V) .....	170
10.2 Σβήσιμο κινητήρα (μοντέλα Gi 548R P - Gi 548R T - Gi 553R T - L Ri 548R P - L Ri 548R T - L Ri 553R T).....	170
<b>11 ΣΥΝΤΗΡΗΣΗ .....</b>	<b>170</b>
11.1 Ψύξη του κινητήρα.....	171
11.2 Διαχείριση μπαταρίας.....	171
11.2.1 Συντήρηση και διατήρηση της μπαταρίας .....	171
11.3 Συντήρηση εξαρτήματος κοπής.....	171
11.4 Λεπίδα .....	172
11.5 κάδο συλλογής χόρτων .....	172
11.6 Έκτακτη συντήρηση .....	173
11.7 Πίνακας συντήρησης.....	173
<b>12 ΜΕΤΑΦΟΡΑ.....</b>	<b>173</b>
<b>13 ΑΠΟΣΉΚΕΥΣΗ .....</b>	<b>174</b>
<b>14 ΠΡΟΣΤΑΣΙΑ ΤΟΥ ΠΕΡΙΒΑΛΛΟΝΤΟΣ.....</b>	<b>174</b>
14.1 Διάλυση και απόρριψη.....	174
<b>15 ΠΙΣΤΟΠΟΙΗΤΙΚΟ ΕΓΓΥΗΣΗΣ .....</b>	<b>175</b>
<b>16 ΑΝΤΙΜΕΤΩΠΙΣΗ ΠΡΟΒΛΗΜΑΤΩΝ .....</b>	<b>176</b>

## 1 ΕΙΣΑΓΩΓΗ

Σας ευχαριστούμε που επιλέξατε ένα προϊόν Etak.

Το δίκτυο προμηθευτών και εξουσιοδοτημένων συνεργείων μας βρίσκονται στη διάθεσή σας για ό,τι χρειαστείτε.

### ΠΡΟΣΟΧΗ

Για σωστή χρήση του μηχανήματος και αποφυγή ατυχημάτων, διαβάστε με ιδιαίτερη προσοχή το παρόν εγχειρίδιο πριν από την έναρξη της εργασίας σας.

### ΠΡΟΣΟΧΗ

Το παρόν εγχειρίδιο πρέπει να συνοδεύει το μηχάνημα για όλη τη διάρκεια ζωής του.

Στο εγχειρίδιο αυτό παρέχονται λεπτομέρειες για τη λειτουργία των διαφόρων εξαρτημάτων και οδηγίες για τους αναγκαίους ελέγχους και τη συντήρηση.

GR

### ΠΡΟΣΟΧΗ

Διαβάστε επίσης προσεκτικά το εγχειρίδιο χρήσης και συντήρησης της μπαταρίας και του φορτιστή μπαταρίας!

### ΣΗΜΕΙΩΣΗ

Οι περιγραφές και οι εικόνες του παρόντος εγχειριδίου δεν θεωρούνται αυστηρά δεσμευτικές. Ο κατασκευαστής διατηρεί το δικαίωμα να προβεί σε τυχόν τροποποιήσεις χωρίς υποχρέωση ενημέρωσης του παρόντος εγχειριδίου.

Οι εικόνες είναι ενδεικτικές. Τα εξαρτήματα μπορεί να διαφέρουν σε σχέση με αυτά που απεικονίζονται. Στην περίπτωση αμφιβολιών, επικοινωνήστε με ένα εξουσιοδοτημένο κέντρο τεχνικής υποστήριξης.

### 1.1 ΤΡΟΠΟΣ ΑΝΑΓΝΩΣΗΣ ΤΟΥ ΕΓΧΕΙΡΙΔΙΟΥ

Το εγχειρίδιο χωρίζεται σε κεφάλαια και παραγράφους. Οι παράγραφοι είναι ένα επιμέρους επίπεδο των σχετικών κεφαλαίων. Οι παραπομπές στα κεφάλαια ή στις παραγράφους επισημαίνονται με την ένδειξη «κεφάλαιο» ή «παράγραφος» ακολουθούμενη από τον σχετικό αριθμό. Παράδειγμα: «κεφάλαιο 2».

Εκτός από οδηγίες χρήσης και συντήρησης, το εγχειρίδιο αυτό παρέχει σημαντικές πληροφορίες που πρέπει να λάβετε υπόψη. Οι πληροφορίες αυτές επισημαίνονται με τα σύμβολα που περιγράφονται παρακάτω:

### ΠΡΟΣΟΧΗ

Όταν υπάρχει κίνδυνος ατυχημάτων ή τραυματισμών, ακόμη και θανατηφόρων, ή σοβαρών υλικών ζημιών.

### ΠΡΟΕΙΔΟΠΟΙΗΣΗ

Όταν υπάρχει ο κίνδυνος πρόκλησης ζημιάς στο μηχάνημα ή σε μεμονωμένα εξαρτήματά της.

### ΣΗΜΕΙΩΣΗ

Παρέχει πληροφορίες επιπρόσθετες των οδηγιών των μηνυμάτων ασφάλειας που προηγούνται.

Οι εικόνες σε αυτές τις οδηγίες χρήσης αριθμούνται 1, 2, 3 και ούτω καθεξής. Τα εξαρτήματα που απεικονίζονται στις εικόνες επισημαίνονται με γράμματα ή αριθμούς ανάλογα με την περίπτωση. Η παραπομπή στο εξάρτημα C της εικόνας 2 υποδεικνύεται με την ένδειξη: «Βλ. C, εικ. 2» ή απλά «(C, εικ. 2)».

## 2 ΣΥΜΒΟΛΑ ΚΑΙ ΠΡΟΕΙΔΟΠΟΙΗΣΕΙΣ ΑΣΦΑΛΕΙΑΣ (ΕΙΚ. 3)

1. **ΠΡΟΣΟΧΗ!** - Διαβάστε το εγχειρίδιο χρήσης και συντήρησης πριν από τη χρήση αυτού του μηχανήματος.
2. **Κίνδυνος πτώσης αντικειμένων!** - Μην επιτρέπετε σε κανέναν να πλησιάζει κατά τη διάρκεια της λειτουργίας.
3. **Κίνδυνος κοπής χεριών και ποδιών!**
4. Αφαιρείτε τις μπαταρίες πριν από την εκτέλεση οποιασδήποτε εργασίας συντήρησης.
5. Αποφεύγετε την έκθεση στην υγρασία. Μην χρησιμοποιείτε το μηχάνημα όταν βρέχει ή μην τον αφήνετε σε εξωτερικό χώρο όταν βρέχει.
6. Ανατρέξτε στο κεφάλαιο 4.1.2 *Πληροφορίες για τους χρήστες*.
7. Μάρκα και μοντέλο μηχανήματος.
8. Συχνότητα και τάση τροφοδοσίας. Συσκευή συνεχούς ρεύματος.
9. Τύπος μηχανήματος: **ΧΛΟΟΚΟΠΤΙΚΟ ΜΠΑΤΑΡΙΑΣ ΙΟΝΤΩΝ ΛΙΘΙΟΥ**.
10. Τεχνικά στοιχεία.
11. Κατηγορία προστασίας μηχανήματος.
12. Αριθμός σειράς.
13. Έτος κατασκευής.
14. Σήμα συμμόρφωσης CE.
15. Διαβάστε το εγχειρίδιο χρήσης και συντήρησης πριν από τη χρήση αυτού του μηχανήματος.
16. Εγγυημένη στάθμη ηχητικής πίεσης.

GR

## 3 ΚΥΡΙΑ ΕΞΑΡΤΗΜΑΤΑ

Στις εικόνες παρουσιάζονται τα κύρια εξαρτήματα του μηχανήματος.

### 3.1 ΜΟΝΤΕΛΑ GI 548 P - GI 548 V - GI 553 V - LRI 548 P - LRI 548 V - LRI 553 V (ΕΙΚ. 1)

- |                                 |   |
|---------------------------------|---|
| 1. Λειτουργία λειτουργίας.      | 9. Κλειδί ασφαλείας.  |
| 2. Λαβή χειρισμού.              | 10. Ρύθμιση ύψους κοπής.  |
| 3. Κάδο συλλογής χόρτων.        | 11. Οθόνη.  |
| 4. Πίσω εκτροπέας.              | 12. Μπαταρία.   |
| 5. Κουμπί ασφαλείας.            | 13. Λεβιές μετάδοσης κίνησης (μόνο μοντέλα Gi 548 V - Gi 553 V - LRI 548 V - LRI 553 V) |
| 6. Διακόπτης σύσφιξης τιμονιού. | 14. Πλάγιος εκτοξευτής.   |
| 7. Ένδειξη γεμάτου κάδου.       | 15. Πλάγια θυρίδα.  |
| 8. Θυρίδα χώρου μπαταρίας.      |   |

### 3.2 ΜΟΝΤΕΛΑ GI 548R P - GI 548R T - GI 553R T - LRI 548R P - LRI 548R T - LRI 553R T (ΕΙΚ. 2)

- |                                 |   |
|---------------------------------|---|
| 1. Λειτουργία λειτουργίας.      | 8. Θυρίδα χώρου μπαταρίας.  |
| 2. Λαβή χειρισμού.              | 9. Κλειδί ασφαλείας.  |
| 3. Κάδο συλλογής χόρτων.        | 10. Ρύθμιση ύψους κοπής.  |
| 4. Πίσω εκτροπέας.              | 12. Μπαταρία.   |
| 5. Κουμπί ασφαλείας.            | 13. Λεβιές μετάδοσης κίνησης (μόνο μοντέλα Gi 548R T - Gi 553R T - LRI 548R T - LRI 553R T) |
| 6. Διακόπτης σύσφιξης τιμονιού. | 16. Υποδοχή μπαταρίας (δεν τροφοδοτεί το μηχάνημα).   |
| 7. Ένδειξη γεμάτου κάδου.       |   |

## 4 ΓΕΝΙΚΕΣ ΠΡΟΕΙΔΟΠΟΙΗΣΕΙΣ ΑΣΦΑΛΕΙΑΣ ΓΙΑ ΤΟ ΜΗΧΑΝΗΜΑ

### ΠΡΟΣΟΧΗ

Διαβάστε όλες τις προειδοποιήσεις ασφαλείας, τις οδηγίες, τις εικόνες και τις προδιαγραφές που παρέχονται με αυτό το μηχάνημα. Εάν δεν τηρούνται όλες οι οδηγίες που αναφέρονται παρακάτω, μπορεί να προκληθούν ηλεκτροπληξία, φωτιά ή/και σοβαροί τραυματισμοί.

### ΠΡΟΣΟΧΗ

Το μηχάνημα, εάν χρησιμοποιείται σωστά, είναι ένα γρήγορο, άνετο και αποτελεσματικό εργαλείο εργασίας. Εάν χρησιμοποιείται με εσφαλμένο τρόπο ή χωρίς τις απαιτούμενες προφυλάξεις, μπορεί να είναι επικίνδυνο. Για να είναι πάντα ευχάριστη και ασφαλής η εργασία σας, τηρείτε αυστηρά τους κανόνες ασφαλείας που ακολουθούν ή αναγράφονται στο εγχειρίδιο.

### ΠΡΟΣΟΧΗ

Αυτό το προϊόν δημιουργεί ηλεκτρομαγνητικό πεδίο κατά τη λειτουργία! Αυτό το πεδίο, σε ορισμένες περιπτώσεις, μπορεί να προκαλέσει παρεμβολές σε ενεργές ή παθητικές ιατρικές εγκαταστάσεις! Για να μειωθεί ο κίνδυνος σοβαρών ή θανατηφόρων τραυματισμών, τα άτομα με ιατρικές συσκευές πρέπει να επικοινωνήσουν με τον ιατρό τους και τον κατασκευαστή της ιατρικής συσκευής πριν από τη χρήση αυτού του προϊόντος!

### ΠΡΟΣΟΧΗ

Το μηχάνημα πρέπει να είναι εξοπλισμένο με τα γνήσια εξαρτήματα κοπής που συνιστώνται από τον κατασκευαστή. Η χρήση μη εγκεκριμένων εξαρτημάτων μπορεί να οδηγήσει σε σοβαρούς ή θανατηφόρους τραυματισμούς.

### ΣΗΜΕΙΩΣΗ

Η χρήση του μηχανήματος μπορεί να περιορίζεται από εθνικούς κανονισμούς.

Φυλάξτε όλες τις προειδοποιήσεις και τις οδηγίες για μελλοντική αναφορά.

### 4.1 ΚΑΝΟΝΕΣ ΑΣΦΑΛΕΙΑΣ

Ο όρος «ηλεκτρικό εργαλείο» στις προειδοποιήσεις αναφέρεται σε ένα ηλεκτρικό εργαλείο που τροφοδοτείται από μπαταρία.

#### Ασφάλεια στην περιοχή εργασίας

- Διατηρείτε την περιοχή εργασίας καθαρή και καλά φωτισμένη. Εάν εκτελείτε εργασίες στο σκοτάδι και σε μη τακτοποιημένο χώρο, μπορεί να προκληθούν εύκολα ατυχήματα.
- Μη θέτετε σε λειτουργία τα ηλεκτρικά εργαλεία σε εκρηκτικές ατμόσφαιρες, όπως παρουσία εύφλεκτων υγρών, αερίων ή σκόνης. Τα ηλεκτρικά εργαλεία δημιουργούν σπινθήρες που μπορεί να προκαλέσουν ανάφλεξη της σκόνης ή των καπνών.
- Κατά τη χρήση του ηλεκτρικού εργαλείου κρατάτε μακριά τα παιδιά καθώς και άλλα άτομα. Σε περίπτωση περισπασμού, μπορεί να χάσετε τον έλεγχο.

#### Ηλεκτρική ασφάλεια

- Τα φics του ηλεκτρικού εργαλείου πρέπει να είναι συμβατά με τις πρίζες. Μην τροποποιείτε ποτέ το φics. Μη χρησιμοποιείτε προσαρμογείς του φics σε ηλεκτρικά εργαλεία με γείωση. Η χρήση μη τροποποιημένων φics και πριζών κατάλληλου τύπου μειώνει τον κίνδυνο ηλεκτροπληξίας.
- Αποφύγετε την επαφή του σώματος με επιφάνειες συνδεδεμένες στη γείωση, όπως σωλήνες, καλοριφέρ, κουζίνες και ψυγεία. Εάν το σώμα είναι συνδεδεμένο στη γείωση, αυξάνεται ο κίνδυνος ηλεκτροπληξίας.
- Μην εκθέτετε τα ηλεκτρικά εργαλεία στη βροχή ή σε υγρασία. Εάν εισχωρήσει νερό στο ηλεκτρικό εργαλείο, αυξάνεται ο κίνδυνος ηλεκτροπληξίας.
- Μη χρησιμοποιείτε το ηλεκτρικό καλώδιο με ακατάλληλο τρόπο. Μη χρησιμοποιείτε το ηλεκτρικό καλώδιο για να μεταφέρετε ή να τραβήξετε το ηλεκτρικό εργαλείο ή για να αποσυνδέσετε το φics. Φυλάσσετε το

ηλεκτρικό καλώδιο μακριά από πηγές θερμότητας, λάδια, αιχμηρές άκρες ή κινούμενα εξαρτήματα. Τα φθαρμένα ή ημπερδεμένα ηλεκτρικά καλώδια αυξάνουν τον κίνδυνο ηλεκτροπληξίας.

- e. Για χρήση του ηλεκτρικού εργαλείου σε εξωτερικό χώρο, χρησιμοποιείτε κατάλληλη προέκταση για εξωτερικό χώρο. Η χρήση κατάλληλου καλωδίου για εξωτερικό χώρο μειώνει τον κίνδυνο ηλεκτροπληξίας.
- f. Στην περίπτωση χρήσης ηλεκτρικού υγρού σε χώρο με υγρασία, χρησιμοποιήστε συσκευή προστασίας από υπολειπόμενο ρεύμα (RCD). Η χρήση συσκευής RCD μειώνει τον κίνδυνο ηλεκτροπληξίας.

#### Ατομική ασφάλεια

- a. Κατά τη χρήση ενός ηλεκτρικού εργαλείου απαιτείται συγκέντρωση, παρακολούθηση της εργασίας που εκτελείται και κοινή λογική. Μη χρησιμοποιείτε το ηλεκτρικό εργαλείο σε περίπτωση κόπωσης ή υπό την επίρεια ναρκωτικών, οινόπνευματος ή φαρμάκων. Μια στιγμή απροσεξίας κατά τη χρήση ηλεκτρικών εργαλείων μπορεί να οδηγήσει στην πρόκληση σοβαρών τραυματισμών.
- b. Χρησιμοποιείτε μέσα ατομικής προστασίας. Χρησιμοποιείτε πάντα προστατευτικά γυαλιά. Οι διατάξεις προστασίας, όπως μάσκες για τη σκόνη, αντιλιοθητικά παπούτσια, κράνη ή ακουστικά, εάν χρησιμοποιούνται σε κατάλληλες συνθήκες, μειώνουν τον κίνδυνο τραυματισμών.
- c. Αποφεύγετε την κατά λάθος ενεργοποίηση. Βεβαιωθείτε ότι ο διακόπτης βρίσκεται στη θέση απενεργοποίησης πριν συνδέσετε την πηγή τροφοδοσίας ή/και τις μπαταρίες όταν κρατάτε ή μεταφέρετε το εργαλείο. Εάν μεταφέρετε ηλεκτρικά εργαλεία με το δάχτυλο στον διακόπτη ή εάν τροφοδοτήσετε τα εργαλεία με τον διακόπτη ενεργοποιημένο, μπορεί να προκληθούν ατυχήματα.
- d. Αφαιρέστε το κλειδί ρύθμισης πριν από την ενεργοποίηση του ηλεκτρικού εργαλείου. Εάν αφήσετε το κλειδί συνδεδεμένο σε ένα περιστρεφόμενο εξάρτημα του ηλεκτρικού εργαλείου, μπορεί να προκληθούν τραυματισμοί.
- e. Μην τεντώνετε υπερβολικά τα χέρια και το σώμα σας. Στηρίξτε τα πόδια σας σε σταθερά σημεία και διατηρείτε πάντα καλή ισορροπία για να έχετε καλύτερο έλεγχο του ηλεκτρικού εργαλείου σε απρόβλεπτες καταστάσεις.
- f. Φοράτε τα κατάλληλα ρούχα. Μη φοράτε φαρδιά ρούχα ή κοσμήματα. Διατηρείτε τα μαλλιά και τα ρούχα μακριά από κινούμενα εξαρτήματα. Τα φαρδιά ρούχα, τα κοσμήματα ή τα μακριά μαλλιά μπορεί να σφηνώσουν στα κινούμενα εξαρτήματα.
- g. Εάν προβλέπονται διατάξεις για τη σύνδεση συσκευών αναρρόφησης και συλλογής, βεβαιωθείτε ότι είναι συνδεδεμένες και ότι χρησιμοποιούνται με σωστό τρόπο. Η χρήση των συσκευών αυτών μπορεί να μειώσει τους κινδύνους που προκαλούνται από τη σκόνη.
- h. Παρά την εξοικείωση λόγω της συχνής χρήσης των εργαλείων, πρέπει να είστε πάντα εξαιρετικά προσεκτικοί και να τηρείτε τις αρχές ασφαλείας των εργαλείων. Η αμέλεια μπορεί να προκαλέσει σοβαρούς τραυματισμούς σε κλάσματα του δευτερολέπτου.

#### Χρήση και συντήρηση ηλεκτρικού εργαλείου

- a. Μην ασκείτε υπερβολική πίεση στο ηλεκτρικό εργαλείο. Χρησιμοποιείτε το ηλεκτρικό εργαλείο που καθορίζεται για την εφαρμογή σας. Ένα ηλεκτρικό εργαλείο κατάλληλου τύπου λειτουργεί καλύτερα και σε συνθήκες μεγαλύτερης ασφάλειας στην ταχύτητα στην οποία έχει σχεδιαστεί.
- b. Μη χρησιμοποιείτε το ηλεκτρικό εργαλείο εάν δεν είναι δυνατή η σωστή εκκίνηση ή διακοπή της λειτουργίας του με τον διακόπτη. Το ηλεκτρικό εργαλείο μπορεί να είναι επικίνδυνο και πρέπει να επισκευαστεί εάν δεν μπορείτε να το ελέγξετε με τον διακόπτη.
- c. Αποσυνδέστε το φις από την πρίζα ρεύματος ή, εάν είναι αφαιρούμενο, αφαιρέστε τη συστοιχία μπαταρίας από την ηλεκτρική συσκευή πριν από την εκτέλεση ρυθμίσεων, την αλλαγή εξαρτημάτων ή την αποθήκευση των ηλεκτρικών συσκευών. Αυτά τα προληπτικά μέτρα ασφαλείας μειώνουν τον κίνδυνο κατά λάθος εκκίνησης του ηλεκτρικού εργαλείου.
- d. Αποθηκεύετε τα ηλεκτρικά εργαλεία μακριά από τα παιδιά και μην αφήνετε άτομα που δεν είναι εξοικειωμένα με τη συσκευή ή που δεν έχουν διαβάσει αυτές τις οδηγίες να τα χρησιμοποιούν. Τα ηλεκτρικά εργαλεία μπορεί να είναι επικίνδυνα όταν χρησιμοποιούνται από χρήστες χωρίς εμπειρία.
- e. Συντήρηση των ηλεκτρικών εργαλείων και των εξαρτημάτων. Βεβαιωθείτε ότι όλα τα κινητά εξαρτήματα είναι σωστά ευθυγραμμισμένα, ότι δεν έχουν υποστεί εμπλοκή και ότι δεν υπάρχουν σπασμένα εξαρτήματα ή άλλες συνθήκες που θα μπορούσαν να θέσουν σε κίνδυνο τη σωστή λειτουργία του ηλεκτρικού εργαλείου. Εάν το εργαλείο έχει υποστεί ζημιά, επισκευάστε το πριν το χρησιμοποιήσετε. Πολλά ατυχήματα οφείλονται σε κακή συντήρηση των ηλεκτρικών εργαλείων.

- f. **Διατηρείτε τα εξαρτήματα κοπής τροχισμένα και καθαρά.** Εάν τα εξαρτήματος κοπής με αιχμηρά άκρα συντηρούνται σωστά, έχουν λιγότερο συχνές εμπλοκές και ελέγχονται πιο εύκολα.
- g. **Χρησιμοποιείτε το ηλεκτρικό εργαλείο, τα εξαρτήματα, τις μύτες κλπ. σύμφωνα με αυτές τις οδηγίες, λαμβάνοντας υπόψη τις συνθήκες λειτουργίας και την εργασία που πρόκειται να εκτελεστεί.** Η χρήση του ηλεκτρικού εργαλείου για εργασίες διαφορετικές από τις προβλεπόμενες μπορεί να οδηγήσει σε επικίνδυνες καταστάσεις.
- h. **Διατηρείτε τη λαβή και τις επιφάνειες συγκράτησης στεγνές, καθαρές και χωρίς ίχνη λαδιού και γράσου.** Τυχόν ολισθηρές λαβές και επιφάνειες συγκράτησης δεν επιτρέπουν τη διαχείριση και τον έλεγχο του εργαλείου με ασφάλεια σε απρόβλεπτες καταστάσεις.

### Χρήση και συντήρηση εργαλείου με μπαταρία

- a. **Επαναφορτίζετε την μπαταρία αποκλειστικά και μόνο με τον φορτιστή που έχει καθοριστεί από τον κατασκευαστή.** Η χρήση φορτιστή μπαταρίας που δεν είναι κατάλληλος για το εργαλείο μπορεί να προκαλέσει φωτιά.
- b. **Χρησιμοποιείτε μόνο τα ηλεκτρικά εργαλεία με συμβατές συστοιχίες μπαταρίας.** Η χρήση άλλης συστοιχίας μπαταρίας μπορεί να προκαλέσει τραυματισμούς ή φωτιά.
- c. **Όταν η συστοιχία μπαταρίας δεν χρησιμοποιείται, πρέπει να την κρατάτε μακριά από άλλα μεταλλικά αντικείμενα, όπως γάντζους, νομίσματα, κλειδιά, καρφιά, βίδες ή άλλα μικρά μεταλλικά αντικείμενα που μπορεί να προκαλέσουν σύνδεση μεταξύ των δύο ακροδεκτών.** Το βραχυκύκλωμα των ακροδεκτών της μπαταρίας μπορεί να προκαλέσει εγκαύματα ή φωτιά.
- d. **Σε περίπτωση εσφαλμένης χρήσης της μπαταρίας, μπορεί να διαρρέυσει υγρό. Αποφεύγετε την επαφή. Στην περίπτωση κατά λάθος επαφής με το υγρό, ξεπλύνετε με νερό. Σε περίπτωση επαφής του υγρού με τα μάτια, απευθυνθείτε αμέσως σε ιατρό.** Το υγρό που διαρρέει από την μπαταρία μπορεί να προκαλέσει ερεθισμούς ή εγκαύματα.
- e. **Μη χρησιμοποιείτε μια συστοιχία μπαταρίας ή ένα εξάρτημα που έχει υποστεί ζημιά ή τροποποίηση.** Οι μπαταρίες που έχουν υποστεί ζημιά ή τροποποιήσεις μπορούν να έχουν απρόσμενη συμπεριφορά με αποτέλεσμα φωτιά, έκρηξη ή κίνδυνο τραυματισμών.
- f. **Μην εκθέτετε την μπαταρία ή τη συστοιχία μπαταρίας σε φωτιά ή υπερβολικά υψηλές θερμοκρασίες.** Η έκθεση σε φωτιά ή θερμοκρασίες άνω των 130 °C (265 °F) μπορεί να προκαλέσει εκρήξεις.
- g. **Ακολουθήστε τις οδηγίες σχετικά με τη σωστή φόρτιση της μπαταρίας και μην την επαναφορτίζετε σε περιβάλλον με θερμοκρασία διαφορετική από αυτήν που καθορίζεται στις οδηγίες.** Η επαναφόρτιση της μπαταρίας με ακατάλληλο τρόπο ή εκτός του καθορισμένου εύρους θερμοκρασίας μπορεί να προκαλέσει ζημιά στην μπαταρία και να αυξήσει τον κίνδυνο φωτιάς.

### Υποστήριξη

- a. **Αναθέτετε τη συντήρηση του ηλεκτρικού εργαλείου σε καταρτισμένο προσωπικό και χρησιμοποιείτε μόνο γνήσια ανταλλακτικά.** Με αυτόν τον τρόπο, διασφαλίζεται η ασφάλεια του εργαλείου.
- b. **Μην πραγματοποιείτε ποτέ εργασίες συντήρησης σε συστοιχία μπαταρίας που έχει υποστεί ζημιά.** Η συντήρηση των μπαταριών πρέπει να πραγματοποιείται μόνο από τον κατασκευαστή ή τις υπηρεσίες τεχνικής υποστήριξης που έχουν εξουσιοδοτηθεί από τον κατασκευαστή.

#### 4.1.1 Προειδοποιήσεις ασφαλείας χλοοκοπτικού

- a. **Μη χρησιμοποιείτε το χλοοκοπτικό στην περίπτωση κακοκαιρίας, κυρίως όταν υπάρχει κίνδυνος κεραυνών.** Με αυτόν τον τρόπο, μειώνεται ο κίνδυνος να σας χτυπήσει κεραυνός.
- b. **Ελέγχετε προσεκτικά την περιοχή στην οποία πρέπει να χρησιμοποιηθεί το χλοοκοπτικό για να βεβαιωθείτε ότι δεν υπάρχουν άγρια ζώα.** Κατά τη λειτουργία, το χλοοκοπτικό μπορεί να προκαλέσει τραυματισμούς στα άγρια ζώα.
- c. **Ελέγχετε προσεκτικά τη περιοχή στην οποία πρέπει να χρησιμοποιηθεί το χλοοκοπτικό και απομακρύνετε όλες τις πέτρες, τα κλαδιά και άλλα ξένα αντικείμενα.** Πιθανά αντικείμενα που εκτοξεύονται από το χλοοκοπτικό μπορούν να προκαλέσουν τραυματισμούς.
- d. **Πριν από τη χρήση του χλοοκοπτικού, ελέγχετε πάντα οπτικά εάν οι λεπίδες και η μονάδα κοπής έχουν φθαρεί ή καταστραφεί.** Τα φθαρισμένα ή κατεστραμμένα εξαρτήματα αυξάνουν τον κίνδυνο τραυματισμών.
- e. **Ελέγχετε περιοδικά τον κάδο συλλογής για πιθανή φθορά ή ζημιά.** Εάν ο κάδος συλλογής έχει φθαρεί ή υποστεί ζημιά, μπορεί να αυξηθεί ο κίνδυνος τραυματισμών.
- f. **Διατηρείτε τα προστατευτικά στη θέση τους. Τα προστατευτικά πρέπει να είναι λειτουργικά και σωστά τοποθετημένα.** Εάν ένα προστατευτικό έχει χαλαρώσει, καταστραφεί ή δεν λειτουργεί σωστά, μπορούν να προκληθούν τραυματισμοί.

- g. **Διατηρείτε όλα τα ανοίγματα αέρα ψύξης χωρίς υπολείμματα.** Τα φραγμένα ανοίγματα αέρα και τα υπολείμματα μπορεί να προκαλέσουν υπερθέρμανση ή κίνδυνος φωτιάς.
- h. **Κατά τη λειτουργία του χλοοκοπτικού, φοράτε πάντα αντιολισθητικά και προστατευτικά παπούτσια. Μη χρησιμοποιείτε το χλοοκοπτικό με γυμνά πόδια ή ανοιχτά σανδάλια.** Με αυτόν τον τρόπο, μειώνεται η πιθανότητα τραυματισμού των ποδιών λόγω επαφής με την κινούμενη λεπίδα.
- i. **Φοράτε πάντα μακριά παντελόνια όταν χρησιμοποιείτε το χλοοκοπτικό.** Τα μέρη του σώματος που δεν προστατεύονται από ρούχα μπορούν να τραυματιστούν πιο εύκολα από αντικείμενα που εκτοξεύονται.
- j. **Μη χρησιμοποιείτε το χλοοκοπτικό σε βρεγμένα χόρτα. Περπατάτε, μην τρέχετε.** Με αυτόν τον τρόπο, μειώνεται ο κίνδυνος ολίσθησης και πτώσης, με αποτέλεσμα την πρόκληση τραυματισμών.
- k. **Μη χρησιμοποιείτε το χλοοκοπτικό σε εξαιρετικά απότομες κλίσεις.** Με αυτόν τον τρόπο, μειώνεται ο κίνδυνος απώλειας ελέγχου, ολίσθησης και πτώσης, με αποτέλεσμα τραυματισμούς.
- l. **Όταν εκτελείτε εργασίες σε επικλινή εδάφη, πρέπει να βεβαιώνετε πάντα ότι μπορείτε να στηριχτείτε σταθερά στα πόδια σας, εκτελείτε εργασίες στην εγκάρσια κατεύθυνση προς την κλίση, ποτέ ανηφορικά ή κατηφορικά, και δίνετε εξαιρετική προσοχή στην αλλαγή κατεύθυνσης.** Με αυτόν τον τρόπο, μειώνεται ο κίνδυνος απώλειας ελέγχου, ολίσθησης και πτώσης, με αποτέλεσμα τραυματισμούς.
- m. **Απαιτείται εξαιρετική προσοχή όταν τραβάτε το χλοοκοπτικό προς το μέρος σας. Βεβαιωθείτε ότι γνωρίζετε καλά τον περιβάλλοντα χώρο.** Με αυτόν τον τρόπο, μειώνεται ο κίνδυνος ανατροπής κατά τη διάρκεια της χρήσης του χλοοκοπτικού.
- n. **Μην αγγίζετε λεπίδες και άλλα επικίνδυνα εξαρτήματα ενώ βρίσκονται ακόμη σε κίνηση.** Με αυτόν τον τρόπο, μειώνεται ο κίνδυνος τραυματισμών από κινούμενα εξαρτήματα.
- o. **Κατά την αφαίρεση σφηνωμένων υλικών στο χλοοκοπτικό ή την εκτέλεση εργασιών στο χλοοκοπτικό, απενεργοποιείτε όλους τους διακόπτες τροφοδοσίας και αποσυνδέετε τη συστοιχία μπαταρίας.** Η απρόβλεπτη λειτουργία του χλοοκοπτικού μπορεί να προκαλέσει σοβαρούς τραυματισμούς.
- p. **Κατά την αφαίρεση σφηνωμένων υλικών στο χλοοκοπτικό ή την εκτέλεση εργασιών στο χλοοκοπτικό, απενεργοποιείτε όλους τους διακόπτες τροφοδοσίας και αφαιρείτε (ή ενεργοποιείτε) τη συσκευή απενεργοποίησης.** Η απρόβλεπτη λειτουργία του χλοοκοπτικού μπορεί να προκαλέσει σοβαρούς τραυματισμούς.

GR

#### 4.1.2 Πληροφορίες για τους χρήστες



**Προϊόν που συμμορφώνεται με τις Οδηγίες 2011/65/EK και 2012/19/EK που αφορούν τη μείωση της χρήσης επικίνδυνων ουσιών στους ηλεκτρικούς και ηλεκτρονικούς εξοπλισμούς, καθώς και την απόρριψη των αποβλήτων.**

Αυτό το σύμβολο πάνω στον εξοπλισμό σημαίνει ότι η αποκομιδή του προϊόντος στο τέλος της ωφέλιμης διάρκειας ζωής του **πρέπει** να γίνεται ξεχωριστά από τα υπόλοιπα απόβλητα.

Συνεπώς, ο χρήστης πρέπει να παραδίδει τον εξοπλισμό στο τέλος της διάρκειας ζωής του στα κατάλληλα κέντρα διαφοροποιημένης συλλογής ηλεκτρικών και ηλεκτρονικών συσκευών ή στον προμηθευτή **κατά την αγορά ενός νέου εξοπλισμού ισοδύναμου τύπου.**

Η κατάλληλη διαφοροποιημένη συλλογή και παράδοση του εξοπλισμού για ανακύκλωση, επεξεργασία και φιλική προς το περιβάλλον απόρριψη συμβάλλει στην αποφυγή πιθανών αρνητικών επιπτώσεων για το περιβάλλον και την υγεία, καθώς και στην ανακύκλωση των υλικών από τα οποία αποτελείται ο εξοπλισμός.

Η ακατάλληλη απόρριψη του προϊόντος από τον χρήστη οδηγεί στην επιβολή των κυρώσεων που προβλέπονται από την εθνική νομοθεσία.



**ΠΡΟΣΟΧΗ**

**Μην πετάτε τις μπαταρίες μαζί με το μηχάνημα!**



**ΠΡΟΣΟΧΗ**

**Διαβάστε επίσης προσεκτικά το εγχειρίδιο χρήσης και συντήρησης της μπαταρίας και του φορτιστή μπαταρίας!**

## 5 ΜΈΣΑ ΑΤΟΜΙΚΉΣ ΠΡΟΣΤΑΣΊΑΣ (ΜΑΠ)

Τα μέσα ατομικής προστασίας (ΜΑΠ) είναι κάθε εξοπλισμός που προορίζεται για χρήση από τον χειριστή με σκοπό την προστασία του από κινδύνους για την ασφάλεια ή την υγεία κατά την εργασία, καθώς και κάθε συσκευή ή εξάρτημα που προορίζεται για αυτόν τον σκοπό. Η χρήση ΜΑΠ δεν εξαλείφει τους κινδύνους τραυματισμού, αλλά μειώνει τις επιπτώσεις των βλαβών σε περίπτωση ατυχήματος.

Ακολουθεί μια λίστα των μέσων ατομικών προστασίας που πρέπει να χρησιμοποιούνται κατά τη χρήση του μηχανήματος:

- **Φοράτε παπούτσια ασφαλείας για προστασία από την κοπή με αντιολισθητικό πέλμα και μύτες από ασάλι.**
- **Φοράτε προστατευτικά γυαλιά ή μάσκες προσώπου. Τα εκτοξευόμενα αντικείμενα που αναπηδούν μπορεί να προκαλέσουν σοβαρό τραυματισμό στα μάτια.**
- **Χρησιμοποιείτε προστατευτικά από τον θόρυβο, για παράδειγμα, ακουστικά ή ωτοασπίδες.**



### ΠΡΟΣΟΧΗ

Κατά τη χρήση προστατευτικών ακοής απαιτείται ιδιαίτερη προσοχή, καθώς τα ηχητικά σήματα κινδύνου (φωνή, συναγερμοί κλπ.) δεν γίνονται εύκολα αντιληπτά. Τα κατάλληλα μέσα προστασίας μειώνουν τον κίνδυνο απώλειας της ακοής.

GR

- **Φοράτε γάντια που επιτρέπουν τη μέγιστη απορρόφηση των κραδασμών.**
- **Φοράτε εγκεκριμένο προστατευτικό ρουχισμό. Τα ιδανικά ρούχα είναι το μπουφάν και η φόρμα προστασίας.**



### ΠΡΟΣΟΧΗ

Τα είδη ρουχισμού πρέπει να είναι κατάλληλα και να μην σας εμποδίζουν. Φοράτε εφαρμοστά προστατευτικά ρούχα. Μη φοράτε ρούχα, κασκόλ, γραβάτες ή κρεμαστά κοσμήματα που θα μπορούσαν να σφηνώσουν στο μηχάνημα, στα θαμνόχορτα ή κάπου αλλού. Μαζέψτε και προστατεύστε τα μακριά μαλλιά.

### ΣΗΜΕΙΩΣΗ

Απευθυνθείτε στον προμηθευτή σας για συμβουλές σχετικά με την επιλογή των κατάλληλων ειδών ρουχισμού.

## 6 ΣΥΝΑΡΜΟΛΟΓΗΣΗ



### ΠΡΟΣΟΧΗ

Βεβαιωθείτε ότι όλα τα εξαρτήματα του μηχανήματος έχουν συνδεθεί σωστά και ότι οι βίδες είναι καλά σφιγμένες.

### ΣΗΜΕΙΩΣΗ

Τηρείτε πιστά τους τοπικούς κανονισμούς για την απόρριψη των συσκευασιών.

### 6.1 ΛΑΒΉ ΧΕΙΡΙΣΜΟΥ (GI 548 P - GI 548 V - GI 553 V - LRI 548 P - LRI 548 V - LRI 553 V)

#### 6.1.1 Συναρμολόγηση τιμονιού (Εικ. 4)

Το μηχάνημα παρέχεται με το τιμόνι αποσυναρμολογημένο. Για να συναρμολογήσετε το τιμόνι, ακολουθήστε την παρακάτω διαδικασία:

1. Εισαγάγετε τον λειβέ απασφάλισης (A) στο στήριγμα (B) φροντίζοντας η βίδα να περάσει ανάμεσα από το στήριγμα (B) και (C). Μεταξύ του στηρίγματος (B) και του στηρίγματος (C) υπάρχει ένα ελατήριο. Η βίδα πρέπει να περάσει μέσα από αυτό.
2. Τοποθετήστε τη λαβή (D) για να στερεώσετε τον λειβέ (A). Η σύσφιξη του παξιμαδιού ρυθμίζει την ακαμψία της λειτουργίας του λειβέ (A): σφίξτε το παξιμάδι για πιο άκαμπτη λειτουργία, χαλαρώστε το παξιμάδι για πιο μαλακή λειτουργία.
3. Το τιμόνι παρέχεται με τις βίδες των στηριγμάτων εν μέρει βιδωμένες. Ο χρήστης πρέπει να βιδώσει πλήρως τις βίδες με το παρεχόμενο κλειδί Torx.

Εκτελέστε τη διαδικασία και στις δύο πλευρές του τιμονιού.

### 6.1.2 Ύψος λαβής χειρισμού (Εικ. 4, Εικ. 5)

Ανοίξτε τους λεβιέδες απασφάλισης (Α) και ανασηκώστε ή χαμηλώστε το τιμόνι (Β). Κλείστε ξανά τους λεβιέδες απασφάλισης (Α) για να στερεώσετε τη θέση του τιμονιού (Β).

### 6.1.3 Διπλώστε το τιμόνι

Για πιο εύκολη μεταφορά και αποθήκευση, μπορείτε να διπλώσετε το τιμόνι: χαμηλώστε τον λεβιέ απασφάλισης τιμονιού (Α, Εικ. 6) και περιστρέψτε το τιμόνι προς τους μπροστινούς τροχούς.

#### ΣΗΜΕΙΩΣΗ

Πρέπει να είστε προσεκτικοί, ώστε να αποφευχθεί τυχόν συμπίεση ή τέντωμα των καλωδίων.

Πριν από τη χρήση του μηχανήματος, επαναφέρετε το τιμόνι στη θέση λειτουργίας.

## 6.2 ΛΑΒΗ ΧΕΙΡΙΣΜΟΥ (Gi 548R P - Gi 548R T - Gi 553R T - LRI 548R P - LRI 548R T - LRI 553R T)

### 6.2.1 Συναρμολόγηση λαβής χειρισμού (Εικ. 7, Εικ. 8, Εικ. 9)

Ανυψώστε τη λαβή χειρισμού (Β). Σφίξτε τις πεταλούδες (Α) αφού τοποθετήσετε τη λαβή χειρισμού (Β) και αποφασίστε το ύψος της επιλέγοντας μία από τις δύο θέσεις (C). Ασφαλίστε τη λαβή χειρισμού εισάγοντας τους πείρους στις οπές (C).

### 6.2.2 Ύψος λαβής χειρισμού (Εικ. 9)

Ξεβιδώστε τις λαβές (Α) και ανασηκώστε ή χαμηλώστε τη λαβή χειρισμού (Β).

### 6.2.3 Διπλώστε το τιμόνι

Χαλαρώστε τις πεταλούδες (Α, Εικ. 8). Ασφαλίστε τη λαβή χειρισμού (Β) αφαιρώντας τους πείρους από τις οπές (C, Εικ. 8). Περιστρέψτε τη λαβή χειρισμού (Β) προς την υποδοχή της μπαταρίας (Εικ. 7).

## 6.3 ΤΟΠΟΘΕΤΗΣΗ ΚΑΔΟΥ ΣΥΛΛΟΓΗΣ ΧΟΡΤΩΝ (ΕΙΚ. 16)

### Τοποθέτηση κάδου (Εικ. 17)

- Ανασηκώστε τον εκτροπέα (G).
- Τοποθετήστε τους δύο γάντζους (H) στον πείρο του εκτροπέα (I).
- Κατεβάστε τον εκτροπέα και βεβαιωθείτε ότι κλείνει πλήρως το πάνω τμήμα του κάδου συλλογής χόρτων.

## 6.4 ΤΟΠΟΘΕΤΗΣΗ ΜΠΑΤΑΡΙΑΣ

- Ανοίξτε το κάλυμμα του χώρου μπαταριών (8, Εικ. 1).
- Πιέστε την μπαταρία στη θέση της μέχρι να ασφαλίσει (Εικ. 10).
- **Μοντέλα Gi 548 P - Gi 548 V - Gi 553 V - LRI 548 P - LRI 548 V - LRI 553 V:** Μπορείτε να τοποθετήσετε δύο μπαταρίες: η μπαταρία (Α) είναι αυτή που θα χρησιμοποιηθεί και η άλλη θα είναι εφεδρική (Εικ. 11).
- **Μοντέλα Gi 548R P - Gi 548R T - Gi 553R T - LRI 548R P - LRI 548R T - LRI 553R T:** Μπορείτε να εισαγάγετε μία μπαταρία στην υποδοχή (Α). Η υποδοχή που δεν χρησιμοποιείται (Β) λειτουργεί ως θήκη για την μπαταρία (Εικ. 11).

#### ΣΗΜΕΙΩΣΗ

Το μηχανήμα έχει σχεδιαστεί με τέτοιο τρόπο ώστε να μπορούν να τοποθετηθούν δύο μπαταρίες ταυτόχρονα στον ίδιο χώρο. Όταν χρησιμοποιούνται δύο μπαταρίες, ο χρόνος λειτουργίας μπορεί να παραταθεί. Το σύστημα του μηχανήματος θα αποφασίσει τον τρόπο διαχείρισης της φόρτισης των μπαταριών.

## 7 ΠΡΟΕΤΟΙΜΑΣΙΑ ΓΙΑ ΕΡΓΑΣΙΑ

### 7.1 ΟΘΟΝΗ (ΕΙΚ. 21) (ΕΙΔΙΚΗ ΓΙΑ ΤΑ ΜΟΝΤΕΛΑ Gi 548 P - Gi 548 V - Gi 553 V - LRI 548 P - LRI 548 V - LRI 553 V)

Ενεργοποιήστε την οθόνη πατώντας μία φορά το κουμπί ON/OFF (Α).

Αναφ.	Περιγραφή
(A)	Κουμπί ON/OFF.
(B) <sup>(1)</sup>	Κουμπί αύξησης της ταχύτητας προώθησης. Πατήστε μία φορά για να αυξήσετε την ταχύτητα κατά μία ένδειξη. Κρατήστε το πατημένο για να αυξήσετε την ταχύτητα μέχρι να αφήσετε το κουμπί.
(C)	<b>Gi 548 V - Gi 553 V - Gi 548R T - Gi 553R T - L Ri 548 V - L Ri 553 V - L Ri 548R T - L Ri 553R T:</b> Ένδειξη ταχύτητας προώθησης. Κατά τη διάρκεια της χρήσης, μειώστε τις στροφές του κινητήρα για να εξοικονομήσετε ενέργεια ενεργοποιώντας τη λειτουργία «ECO» μέσω του ειδικού κουμπιού. Στα αυτοκινούμενα μοντέλα, μπορείτε επίσης να ρυθμίσετε χειροκίνητα την ταχύτητα έσω των κουμπιών (+) και (-) στην οθόνη. Συνολικά, υπάρχουν επτά επίπεδα ταχύτητας για επιλογή. Είναι σημαντικό να σημειωθεί ότι κάθε φορά που ενεργοποιείτε το μηχάνημα, αποθηκεύεται η ταχύτητα που ρυθμίστηκε προηγουμένως, ακόμη και όταν το μηχάνημα απενεργοποιηθεί. <b>Gi 548 P - Gi 548R P - L Ri 548 P - L Ri 548R P:</b> Ένδειξη απορροφούμενης ισχύος από τις μπαταρίες.
(D)	Μπλε λυχνία. Ανάβει σταθερά όταν υπάρχει σύνδεση με το κινητό τηλέφωνο. Ανατρέξτε στο κεφάλαιο 9.3 <i>Εφαρμογή για κινητό τηλέφωνο</i> .
(E)	Λυχνία ECO. Ανάβει όταν είναι ενεργοποιημένη η λειτουργία ECO.
(F) <sup>(1)</sup>	Μέγιστη ταχύτητα προώθησης (λαγός). Πάντα αναμμένη.
(G)	Λυχνία συναγερμού. Υποδεικνύει ότι το μηχάνημα έχει δυσλειτουργία, η οποία μπορεί να αντιμετωπιστεί από τον χειριστή. Παράδειγμα: υπερθέρμανση της μπαταρίας ή υπερβολική χρήση του μηχανήματος. Διακόψτε την εργασία και αφήστε το μηχάνημα σε κατάσταση αδράνειας για μερικά λεπτά.
(H)	Λυχνία υποστήριξης. Υποδεικνύει ότι μπορεί να έχει εμφανιστεί ένα πρόβλημα που δεν μπορεί να αντιμετωπιστεί από τον χειριστή. Διακόψτε αμέσως τη λειτουργία και απευθυνθείτε το συντομότερο δυνατόν σε ένα εξουσιοδοτημένο κέντρο τεχνικής υποστήριξης.
(I)	Σύμβολο μπαταρίας. Πάντα αναμμένο.
(J)	Ένδειξη φορτίου μπαταρίας. Υπάρχουν δύο ενδείξεις, στα δεξιά και στα αριστερά της οθόνης. Ο αριθμός αναμμένων λυχνιών LED και το χρώμα υποδεικνύουν το υπολειπόμενο φορτίο: <ul style="list-style-type: none"> <li>• 4 αναμμένες λυχνίες LED με πράσινο χρώμα: υπολειπόμενο φορτίο πάνω από 75%.</li> <li>• 3 αναμμένες λυχνίες LED με πράσινο χρώμα: υπολειπόμενο φορτίο μεταξύ 50% και 75%.</li> <li>• 2 αναμμένες λυχνίες LED με κίτρινο χρώμα: υπολειπόμενο φορτίο μεταξύ 25% και 50%.</li> <li>• 1 αναμμένη λυχνία LED με κόκκινο χρώμα: υπολειπόμενο φορτίο κάτω από 25%. Διακόψτε την εργασία σας το συντομότερο δυνατό και φορτίστε την μπαταρία. Σε αντίθετη περίπτωση, η διάρκεια ζωής της μπαταρίας θα μειωθεί σημαντικά.</li> <li>• 1 λυχνία LED που αναβοσβήνει με κόκκινο χρώμα: υπολειπόμενο φορτίο κάτω από 10%. Διακόψτε την εργασία και φορτίστε την μπαταρία. Σε αντίθετη περίπτωση, η μπαταρία θα υποστεί ζημιά.</li> </ul> Για περισσότερες πληροφορίες, ανατρέξτε στο κεφάλαιο 8.2.1 <i>Παρακολούθηση της στάθμης επαναφόρτισης (Εικ. 14)</i> .
(K) <sup>(1)</sup>	Κουμπί μείωσης της ταχύτητας προώθησης. Πατήστε μία φορά για να μειώσετε την ταχύτητα κατά μία ένδειξη. Κρατήστε το πατημένο για να μειώσετε την ταχύτητα μέχρι να αφήσετε το κουμπί.
(L)	Κουμπί ECO. Ενεργοποιεί τη λειτουργία εξοικονόμησης ενέργειας.
(M) <sup>(1)</sup>	Ελάχιστη ταχύτητα προώθησης (χελώνα). Πάντα αναμμένη.

<sup>(1)</sup> Δεν διατίθεται στα αυτοκινούμενα μοντέλα.

## 8 ΕΚΚΙΝΗΣΗ

### 8.1 ΈΛΕΓΧΟΣ ΤΟΥ ΜΗΧΑΝΗΜΑΤΟΣ



#### ΠΡΟΣΟΧΗ

Βεβαιωθείτε ότι η μπαταρία δεν έχει τοποθετηθεί στην υποδοχή της.

Πριν από την έναρξη των εργασιών, πρέπει να:

- Ελέγχετε εάν ο λεβιές λειτουργίας και το κουμπί ασφαλείας κινούνται ελεύθερα, χωρίς να ασκήσετε πίεση, και εάν όταν τους αφήνετε επιστρέφουν αυτόματα και γρήγορα στη νεκρά.
- Ελέγχετε εάν ο λεβιές λειτουργίας παραμένει ασφαλισμένος εάν δεν πατηθεί το κουμπί ασφαλείας.
- Ελέγχετε εάν η διόδος αέρα ψύξης είναι φραγμένη.
- Ελέγχετε εάν οι λαβές και τα προστατευτικά του μηχανήματος είναι καθαρά και στεγνά, σωστά τοποθετημένα και στερεωμένα σταθερά στο μηχάνημα.
- Ελέγχετε εάν τα εξαρτήματα κοπής και τα προστατευτικά έχουν υποστεί ζημιά.
- Ελέγχετε εάν το μηχάνημα έχει ενδείξεις φθοράς ή ζημιάς που οφείλονται σε χτυπήματα ή άλλες αιτίες και να εκτελείτε τις απαιτούμενες επισκευές.
- Βεβαιωθείτε ότι η μπαταρία βρίσκεται σε καλή κατάσταση και ότι δεν υπάρχουν ενδείξεις φθοράς. Μη χρησιμοποιείτε το μηχάνημα με κατεστραμμένη ή φθαρμένη μπαταρία.
- Φορτίζετε την μπαταρία σύμφωνα με τους τρόπους που καθορίζονται στο κεφάλαιο 8.3 Φόρτιση της μπαταρίας.

GR

### 8.2 ΈΛΕΓΧΟΣ ΚΑΤΑΣΤΑΣΗΣ ΜΠΑΤΑΡΙΑΣ

#### 8.2.1 Παρακολούθηση της στάθμης επαναφόρτισης (Εικ. 14)

1. Όταν η συστοιχία μπαταριών φορτίζει κανονικά, οι λυχνίες LED1, LED2, LED3 και LED4 (C) αναβοσβήνουν υπό τη μορφή γραμμής προόδου. Όταν ο φορτιστής μπαταρίας είναι φορτισμένος, οι τέσσερις λυχνίες LED ανάβουν πάντα για πέντε δευτερόλεπτα και, στη συνέχεια, μεταβαίνει στη λειτουργία αδράνειας στην οποία οι λυχνίες είναι όλες σβηστές.
2. Στη λειτουργία αναμονής, η συστοιχία μπαταριών διαθέτει ένα κουμπί για τον έλεγχο της στάθμης φορτίου. Αρκεί να πατήσετε το κουμπί (B) για να ελέγξετε τη στάθμη φορτίου του φορτιστή μπαταριών, όπως υποδεικνύεται από τις ενδεικτικές λυχνίες LED (C):

Ένδειξη LED μπαταρίας	Κατάσταση φορτίου
4 αναμμένες λυχνίες LED	Υπολειπόμενη χωρητικότητα $\geq 75\%$ .
3 αναμμένες λυχνίες LED	Υπολειπόμενη χωρητικότητα $\geq 50\%$ .
2 αναμμένες λυχνίες LED	Υπολειπόμενη χωρητικότητα $\geq 25\%$ . Διακόψτε την εργασία σας το συντομότερο δυνατό και φορτίστε την μπαταρία.
1 αναμμένη λυχνία LED	Υπολειπόμενη χωρητικότητα $\geq 10\%$ . Διακόψτε την εργασία σας το συντομότερο δυνατό και φορτίστε την μπαταρία. Σε αντίθετη περίπτωση, η διάρκεια ζωής της μπαταρίας θα μειωθεί σημαντικά.
1 λυχνία LED που αναβοσβήνει	Όταν η λυχνία LED1 αναβοσβήνει, η υπολειπόμενη χωρητικότητα της μπαταρίας είναι $\leq 10\%$ , αλλά η εκφόρτιση της μπαταρίας δεν θα σταματήσει. Όταν αυξηθεί η συχνότητα των αναλαμπών, πρέπει να διακόψετε την εκφόρτιση και να φορτίσετε αμέσως την μπαταρία. Φορτίστε την μπαταρία το συντομότερο δυνατόν. Σε αντίθετη περίπτωση, η διάρκεια ζωής της μπαταρίας θα μειωθεί σημαντικά.

3. Στη λειτουργία αδράνειας, πατήστε το κουμπί (B) για αφύπνιση της μπαταρίας. Η μπαταρία θα μεταβεί ξανά στη λειτουργία αδράνειας μετά από 10 λεπτά.

### 8.3 ΦΟΡΤΙΣΗ ΤΗΣ ΜΠΑΤΑΡΙΑΣ



#### ΠΡΟΕΙΔΟΠΟΙΗΣΗ

**Βεβαιωθείτε ότι η τάση δικτύου της πρίζας ρεύματος αντιστοιχεί σε αυτήν που αναγράφεται στην ετικέτα του φορτιστή μπαταρίας.**

#### 8.3.1 Σωστή χρήση

- Πριν από την έναρξη της διαδικασίας επαναφόρτισης, ελέγξτε προσεκτικά εάν ο φορτιστής μπαταρίας έχει τοποθετηθεί σε σταθερή και καλά αεριζόμενη επιφάνεια, προστατευμένος από το νερό.
- Ελέγξτε εάν η τάση δικτύου της πρίζας ρεύματος συμμορφώνεται με τις προδιαγραφές του φορτιστή μπαταρίας που αναγράφονται στην πινακίδα (μην τον συνδέετε ποτέ σε διαφορετική τάση) και βεβαιωθείτε ότι η πρίζα ρεύματος βρίσκεται σε καλή κατάσταση.
- Κατά την επαναφόρτιση, μην καλύπτετε τον φορτιστή μπαταρία, αλλά διατηρείτε τον καλά αεριζόμενο. ΜΗΝ καλύπτετε τις γρίλιες εξαερισμού του φορτιστή μπαταρίας και ΜΗΝ τον τοποθετείτε σε μαλακή επιφάνεια, όπως σε κουβέρτα ή μαξιλάρι. Βεβαιωθείτε ότι οι γρίλιες εξαερισμού του φορτιστή μπαταρίας είναι καθαρές.
- Μη χρησιμοποιείτε μπαταρίες που υπερθερμάνθηκαν κατά την επαναφόρτιση, καθώς τα στοιχεία των μπαταριών μπορούν να έχουν υποστούν σοβαρή ζημιά.
- Μη φορτίζετε ή μη χρησιμοποιείτε ποτέ μπαταρίες που έχουν υπερθερμανθεί. Αντικαταστήστε τις αμέσως, εάν είναι δυνατόν.
- Η μπαταρία διαθέτει προστατευτικό που δεν επιτρέπει την επαναφόρτιση εάν η θερμοκρασία περιβάλλοντος δεν είναι μεταξύ 0 °C και +45 °C.
- Η μπαταρία μπορεί να επαναφορτιστεί ανά πάσα στιγμή, ακόμη και εν μέρει, χωρίς να υπάρχει κίνδυνος βλάβης.
- Μην εκφορτίζετε ποτέ πλήρως τη συστοιχία μπαταριών. Η πλήρης εκφόρτιση της συστοιχίας μπαταριών προκαλεί πρόωγη γήρανση των στοιχείων των μπαταριών.



#### ΠΡΟΣΟΧΗ

**Χρησιμοποιείτε μόνο γνήσιες μπαταρίες. Η χρήση μπαταριών εσφαλμένου τύπου μπορεί να οδηγήσει σε κινδύνους φωτιάς, έκρηξης και τραυματισμού.**

#### 8.3.2 Διαδικασία επαναφόρτισης (Εικ. 15)

- Συνδέστε το φως τροφοδοσίας του φορτιστή μπαταρίας στην πρίζα δικτύου. Η λυχνία LED (B) θα ανάψει με πράσινο φως.
- Βεβαιωθείτε ότι η μπαταρία είναι συμβατή με τον φορτιστή μπαταρίας. Τοποθετήστε την μπαταρία στον φορτιστή μπαταρίας, όπως υποδεικνύεται από το βέλος στην εικόνα, φροντίζοντας να συνδεθεί πλήρως και να ακουστεί ο χαρακτηριστικός ήχος. Όταν ακουστεί ένα κλικ, η εισαγωγή έχει γίνει σωστά και η μπαταρία εγκαταστάθηκε με επιτυχία. Εάν το φως του φορτιστή μπαταρίας είναι συνδεδεμένο στην πρίζα ρεύματος, θα αρχίσει να αναβοσβήνει μια λυχνία LED (B) πράσινου χρώματος ως υπόδειξη της έναρξης της επαναφόρτισης.
- Η μπαταρία έχει φορτίσει πλήρως όταν οι λυχνίες LED (E) ανάβουν σταθερά με πράσινο χρώμα.



#### ΠΡΟΣΟΧΗ

**Αποσυνδέετε πάντα τον φορτιστή μπαταρίας από το δίκτυο στο τέλος κάθε επαναφόρτισης της μπαταρίας.**



#### ΠΡΟΣΟΧΗ

**Εάν η επαναφορτιζόμενη μπαταρία δεν φορτίζεται, βεβαιωθείτε ότι το καλώδιο τροφοδοσίας είναι καλά συνδεδεμένο. Εάν δεν μπορείτε να φορτίσετε και πάλι την μπαταρία, απευθυνθείτε σε ένα εξουσιοδοτημένο κέντρο τεχνικής υποστήριξης. Η σωστή επαναφόρτιση της μπαταρίας συμβάλλει στη σωστή της λειτουργία με το πέρασμα του χρόνου. Η μπαταρία πρέπει να επαναφορτιστεί όταν παρατηρήσετε μείωση της ισχύος της συσκευής.**

### 8.3.3 Επεξήγηση ενδεικτικών λυχνιών LED φορτιστή μπαταρίας (B, Εικ. 15)

Ένδειξη LED	Κατάσταση φορτιστή μπαταρίας
Πράσινη λυχνία	Λειτουργία αναμονής
Πράσινη λυχνία που αναβοσβήνει	Σε κατάσταση επαναφόρτισης
Κόκκινη λυχνία	Δυσλειτουργία φορτιστή μπαταρίας
Κόκκινη λυχνία που αναβοσβήνει	Ανεπαρκής προστασία της μπαταρίας

### 8.3.4 Τέλος επαναφόρτισης

- Αποσυνδέστε την τροφοδοσία όταν ολοκληρωθεί η επαναφόρτιση.
- Πατήστε το κουμπί (D, Εικ. 15) για να βγάλετε την μπαταρία.

## 8.4 ΕΚΚΙΝΗΣΗ ΤΟΥ ΜΗΧΑΝΗΜΑΤΟΣ



### ΠΡΟΣΟΧΗ

**Το μηχάνημα διαθέτει κύκλωμα ασφαλείας που αποτρέπει τη μη εξουσιοδοτημένη χρήση! Πριν από την εκκίνηση του μηχανήματος, πρέπει να τοποθετήσετε το κλειδί ασφαλείας (9, Εικ. 1). Αφαιρείτε το κλειδί κάθε φορά που διακόπτεται ή ολοκληρώνεται η εργασία σας.**

Πριν από την εκκίνηση του μηχανήματος, τοποθετήστε την μπαταρία στην υποδοχή της.

Στα μοντέλα Gi 548R P - Gi 548R T - Gi 553R T - LRi 548R P - LRi 548R T - LRi 553R T, η υποδοχή της μπαταρίας βρίσκεται κοντά στην πλευρά χειριστή (A, Εικ. 11).

- Βάλτε μπροστά το μηχάνημα σε περιοχή χωρίς εμπόδια όπου δεν υπάρχουν ψηλά χόρτα. Επιθεωρήστε την περιοχή κοπής και απομακρύνετε πέτρες, κόκαλα, κομμάτια ξύλου και άλλα παρόμοια.
- Διαβάστε τους κανονισμούς ασφαλείας που αναφέρονται σε αυτό το εγχειρίδιο.
- Πριν βάλετε μπροστά τον κινητήρα, βεβαιωθείτε ότι η λεπίδα δεν παρεμποδίζεται.
- Βάζετε μπροστά τον κινητήρα, όπως περιγράφεται στις οδηγίες και με τα πόδια μακριά από τη λεπίδα.

### 8.4.1 Εκκίνηση κινητήρα (Εικ. 12) (Ειδική για τα μοντέλα Gi 548 P - Gi 548 V - Gi 553 V - LRi 548 P - LRi 548 V - LRi 553 V)

Για να βάλετε μπροστά:

- Τοποθετήστε το κλειδί ασφαλείας (A) στην υποδοχή του (B).
- Πατήστε το κουμπί ON/OFF (A, Εικ. 21) στην οθόνη.
- Πατήστε το κουμπί ασφαλείας (C, Εικ. 12) και μετακινήστε τον λεβιέ (D, Εικ. 12).



### ΠΡΟΣΟΧΗ

**Σε περίπτωση υπερθέρμανσης, η μπαταρία αποσυνδέεται για λόγους ασφαλείας μέσω του κυκλώματος προστασίας. Αφαιρέστε την μπαταρία από το μηχάνημα και αφήστε την να κρυώσει. Όταν κρυώσει, μπορείτε να την τοποθετήσετε ξανά στο μηχάνημα και να συνεχίσετε την εργασία σας.**

### 8.4.2 Εκκίνηση κινητήρα (Εικ. 12) (Ειδική για τα μοντέλα Gi 548R P - Gi 548R T - Gi 553R T - LRi 548R P - LRi 548R T - LRi 553R T)

Για να βάλετε μπροστά:

- Τοποθετήστε το κλειδί ασφαλείας (A) στην υποδοχή του (B).
- Πατήστε το κουμπί ασφαλείας (C, Εικ. 12) και μετακινήστε τον λεβιέ (D, Εικ. 12).



### ΠΡΟΣΟΧΗ

**Σε περίπτωση υπερθέρμανσης, η μπαταρία αποσυνδέεται για λόγους ασφαλείας μέσω του κυκλώματος προστασίας. Αφαιρέστε την μπαταρία από το μηχάνημα και αφήστε την να κρυώσει. Όταν κρυώσει, μπορείτε να την τοποθετήσετε ξανά στο μηχάνημα και να συνεχίσετε την εργασία σας.**

## 9 ΧΡΗΣΗ ΤΟΥ ΜΗΧΑΝΗΜΑΤΟΣ

### 9.1 ΑΠΑΓΟΡΕΥΜΕΝΕΣ ΧΡΗΣΕΙΣ

- Το μηχάνημα πρέπει να χρησιμοποιείται μόνο για την κοπή χλόης σε ιδιωτικούς κήπους ή πάρκα.
- Το μηχάνημα δεν πρέπει να χρησιμοποιείται για την κοπή άλλων υλικών και, συγκεκριμένα, για υλικά που βρίσκονται πάνω από την επιφάνεια του εδάφους, για τα οποία απαιτείται ανύψωση του μηχανήματος.
- Το μηχάνημα δεν πρέπει να χρησιμοποιείται για θρυμματισμό κλαδιών ή πιο συμπαγών υλικών από το χόρτο.
- Το μηχάνημα δεν πρέπει να χρησιμοποιείται για αναρρόφηση ή συλλογή από το έδαφος συμπαγών υλικών, υλικών σε μορφή σκόνης, απορριμμάτων κάθε είδους, άμμου ή χαλικιών.
- Το μηχάνημα δεν πρέπει να χρησιμοποιείται για την εξομάλυνση περιοχών του εδάφους με προεσοχές ή ανωμαλίες. Η λεπίδα δεν πρέπει να έρχεται ποτέ σε επαφή με το έδαφος.
- Το μηχάνημα δεν πρέπει να χρησιμοποιείται για τη μεταφορά, ώθηση ή ρυμούλκηση άλλων αντικειμένων, καροτσιών ή άλλων παρόμοιων.
- Απαγορεύεται η τοποθέτηση στον δυναμοδότη του μηχανήματος εξαρτημάτων ή συστημάτων που δεν συνιστώνται από τον κατασκευαστή.

GR

### 9.2 ΚΑΝΟΝΕΣ ΕΡΓΑΣΙΑΣ

- Μη χρησιμοποιείτε ποτέ το μηχάνημα σε βρεγμένα χόρτα ή σε άλλες ολισθηρές επιφάνειες. Κρατάτε σφιχτά τη λαβή με τα δύο χέρια. Περπατάτε, μην τρέχετε ποτέ.
- Σε επικλινές έδαφος, κόβετε το χόρτο στην εγκάρσια κατεύθυνση και ποτέ ανηφορικά ή κατηφορικά. Μην εκτελείτε εργασίες κοπής σε εδάφη με πολύ μεγάλη κλίση.
- Εκτελείτε εργασίες μόνο κατά τη διάρκεια της ημέρας ή με δυνατό τεχνητό φωτισμό.
- Πρέπει να βεβαιώνετε πάντα ότι ο πίσω εκτροπέας είναι πάντα σωστά τοποθετημένος.
- Εάν χτυπήσετε κάποιο αντικείμενο, σβήστε τον κινητήρα και ελέγξτε εάν έχει υποστεί ζημιά το μηχάνημα. Μην ξεκινάτε ποτέ εάν δεν έχετε επισκευάσει τυχόν βλάβες.
- Μη δίνετε κλίση στο μηχάνημα κατά την εκκίνηση: η εκτεθειμένη λεπίδα μπορεί να προκαλέσει ζημιές.
- Μην στέκεστε ποτέ μπροστά από το μηχάνημα με τον κινητήρα σε λειτουργία.
- Σβήστε τον κινητήρα εάν πρέπει να διασχίσετε ένα μονοπάτι, ένα δρομάκι ή κάτι παρόμοιο, καθώς και όταν μεταφέρετε το μηχάνημα από τη μία περιοχή κοπής στην άλλη.
- Σβήνετε τον κινητήρα και αφαιρείτε το κλειδί ασφαλείας πριν από την αφαίρεση του κάδου, καθώς και όταν καθαρίζετε το άνοιγμα εξαγωγής των χόρτων.
- Διατηρείτε πάντα σταθερή θέση σε επικλινές έδαφος.
- Απαιτείται εξαιρετική προσοχή κατά την αλλαγή κατεύθυνσης σε επικλινές έδαφος.
- Βεβαιωθείτε ότι χρησιμοποιούνται μόνο γνήσια εξαρτήματα κοπής.
- Απαιτείται εξαιρετική προσοχή κατά την αντιστροφή της κατεύθυνσης ή το τράβηγμα του μηχανήματος προς το μέρος σας.
- Μην αγγίζετε ποτέ τις λεπίδες πριν αποσυνδέσετε το κλειδί ασφαλείας (9, Εικ. 1) και πριν σταματήσουν πλήρως οι λεπίδες.
- Μη χρησιμοποιείτε ποτέ το μηχάνημα εάν ο κάδος έχει σπάσει ή εάν είναι φραγμένος με χόρτα.
- Σε περίπτωση μη φυσιολογικών δονήσεων: ελέγξτε εάν υπάρχει ζημιά, αντικαταστήστε τα φθαρμένα εξαρτήματα, ελέγξτε και σφίξτε τα χαλαρά εξαρτήματα.

### 9.3 ΕΦΑΡΜΟΓΗ ΓΙΑ ΚΙΝΗΤΟ ΤΗΛΕΦΩΝΟ

#### 9.3.1 Συνδέστε το μηχάνημα με την εφαρμογή

Ενεργοποιήστε το μηχάνημα. Στα μηχανήματα με οθόνη, η μπλε λυχνία ανάβει σταθερά όταν υπάρχει σύνδεση με το κινητό τηλέφωνο. Η αναζήτηση μπορεί να ενεργοποιηθεί εκ νέου με αφαίρεση και επανατοποθέτηση της μπαταρίας. Για ειδικές λεπτομέρειες, ανατρέξτε στις οδηγίες στην ειδική εφαρμογή (Oleo-Mac Hub - Efcó Hub). Η εφαρμογή είναι δωρεάν για κινητά τηλέφωνα και παρέχει εκτεταμένες λειτουργίες (πρόσθετες πληροφορίες για το μηχάνημα, λεπτομέρειες, οδηγός, εξαρτήματα μηχανήματος και συντήρηση). Τα μηχανήματα που διαθέτουν ενσωματωμένη ασύρματη τεχνολογία μπορούν να συνδεθούν σε κινητά τηλέφωνα και να ενεργοποιήσουν πρόσθετες λειτουργίες.

#### 9.3.2 Πρώτη χρήση της εφαρμογής

1. Εκτελέστε λήψη της εφαρμογής στο κινητό τηλέφωνό σας.
2. Εγγραφείτε στην εφαρμογή.

3. Ακολουθήστε τις οδηγίες για σύνδεση και εγγραφή του μηχανήματος.

#### ΣΗΜΕΙΩΣΗ

Η εφαρμογή Oleo-Mac Hub - Efcu Hub είναι διαθέσιμη για λήψη σε όλες τις αγορές. Για περισσότερες πληροφορίες, απευθυνθείτε σε ένα εξουσιοδοτημένο κέντρο τεχνικής υποστήριξης.

### 9.4 ΡΥΘΜΙΣΗ ΎΨΟΥΣ ΚΟΠΗΣ



#### ΠΡΟΣΟΧΗ

**Σβήνετε πάντα τον κινητήρα όταν θέλετε να ρυθμίσετε το ύψος της κοπής.**

Ποριστρέψτε τον λεβιέ (D, Εικ. 13) προς τα δεξιά ή προς τα αριστερά για να χαμηλώσετε ή να ανυψώσετε το μηχάνημα.

### 9.5 ΈΝΔΕΙΞΗ ΓΕΜΑΤΟΥ ΚΑΔΟΥ

Πάνω από τον κάδο συλλογής χόρτων υπάρχει ο εκτροπέας ένδειξης πλήρωσης κάδου. Όταν ο εκτροπέας είναι ανασηκωμένος (Α, Εικ. 18), υποδεικνύει ότι ο κάδος γεμίζει με χόρτα. Αντίθετα, όταν ο εκτροπέας είναι χαμηλωμένος (Β, Εικ. 18), υποδεικνύει ότι ο κάδος είναι γεμάτος και πρέπει να τον αδειάζετε.

GR

### 9.6 ΧΟΡΤΟΛΙΠΑΣΜΑ (MULCHING)

Στα χλοοκοπτικά έχει τοποθετηθεί ως τυπικός εξοπλισμός η λεπίδα χορτολίπασματος (mulching). Αυτή η διαμόρφωση επιτρέπει την επιλογή τριών διαφορετικών τρόπων κοπής του χόρτου:

1. **Με τον κάδο τοποθετημένο:** η λεπίδα χορτολίπασματος (mulching) θρυμματίζει περισσότερο το κομμένο χόρτο για καλύτερο γέμισμα του κάδου.
2. **Με τον κάδο μη τοποθετημένο και τον πίσω εκτροπέα είναι κλειστό:** η λεπίδα χορτολίπασματος (mulching) θρυμματίζει καλύτερα το κομμένο χόρτο και επιτρέπει την εκτόξευση στο έδαφος.
3. **Χορτολίπασμα (mulching):** για τη δημιουργία χορτολίπασματος (mulching), πρέπει να τοποθετήσετε το καπάκι χορτολίπασματος (mulching) (C, Εικ. 22, Εικ. 23) ώστε να επιτευχθεί ο μέγιστος δυνατός θρυμματισμός του κομμένου χόρτου. Το καπάκι χορτολίπασματος (mulching) (C, Εικ. 22, Εικ. 23), κωδικός 66110828R, πρέπει να τοποθετείται με εισαγωγή στην οπή κάτω από τον πίσω εκτροπέα (D).

#### Σημειώσεις σχετικά με την κοπή χόρτου με λεπίδα χορτολίπασματος (mulching)

Όταν χρησιμοποιείτε το χλοοκοπτικό με τη λεπίδα χορτολίπασματος (mulching), το χόρτο δεν πρέπει να έχει ύψος πάνω από 5-6 cm. Επομένως, το ύψος του χλοοκοπτικού συνιστάται να μην είναι πολύ μικρό. Εάν δεν τηρήσετε αυτούς τους κανονισμούς, μπορεί να επηρεαστεί το χορτολίπασμα (mulching) και, στις πιο σοβαρές περιπτώσεις, μπορεί να σβήσει ο κινητήρας.

### 9.7 ΠΛΑΓΙΑ ΕΚΤΟΞΕΥΣΗ (ΜΟΝΟ ΓΙΑ ΤΑ ΜΟΝΤΕΛΑ GI 548 P - GI 548 V - GI 553 V - LRI 548 P - LRI 548 V - LRI 553 V)

Εάν δεν απαιτείται συλλογή των χόρτων, αλλά εξαγωγή τους στο έδαφος, μαζί με το μηχάνημα παρέχεται ο εκτροπέας πλάγιας εξαγωγής (Εικ. 24).

Για να χρησιμοποιήσετε την πλάγια εξαγωγή, πρέπει να αφαιρέσετε τον κάδο συλλογής χόρτων και να τοποθετήσετε το καπάκι χορτολίπασματος (mulching) (βλ. κεφάλαιο 9.6 Χορτολίπασμα (mulching)).

Για να τοποθετήσετε τον πλάγιο εκτροπέα (Α, Εικ. 26), πατήστε τον αναστολέα ασφαλείας (Ε, Εικ. 25), ανασηκώστε την πλάγια θυρίδα (Β) και συνδέστε τις δύο γλωττίδες (C, Εικ. 26, Εικ. 27) στον πείρο (D). Στη συνέχεια, αφήστε τη θυρίδα (Β, Εικ. 28) και το ελατήριο της θυρίδας θα ασφαλίσει τον εκτροπέα (Α).



#### ΠΡΟΣΟΧΗ

**Η εσφαλμένη τοποθέτηση του κιτ εκτροπέα πλάγιας εξαγωγής μπορεί να οδηγήσει σε σοβαρό τραυματισμό για τον χειριστή ή παριστάμενα άτομα.**

### ΠΡΟΣΟΧΗ

Κατά την αφαίρεση του συγκροτήματος πλάγιου εκτροπέα, βεβαιωθείτε ότι η θυρίδα έχει κλείσει καλά με την ειδική ασφαλιστική διάταξη.

## 9.8 ΚΟΥΡΕΜΑ (ΜΟΝΟ ΑΥΤΟΚΙΝΟΥΜΕΝΑ ΜΟΝΤΕΛΑ)

Για να προχωρήσετε, μετακινήστε τον λεβιέ μετάδοσης κίνησης (Α) ώστε να έρθει σε επαφή με τη λαβή χειρισμού (Β, Εικ. 29).

## 10 ΣΒΉΣΙΜΟ ΚΙΝΗΤΗΡΑ

### 10.1 ΣΒΉΣΙΜΟ ΚΙΝΗΤΗΡΑ (ΜΟΝΤΕΛΑ GI 548 P - GI 548 V - GI 553 V - LRI 548 P - LRI 548 V - LRI 553 V)

Αφήστε τον λεβιέ λειτουργίας (D, Εικ. 12).

Όταν ολοκληρωθεί η εργασία, αφαιρέστε το κλειδί ασφαλείας (Α, Εικ. 12).

### ΠΡΟΣΟΧΗ

- Για να ακινητοποιήσετε τη λεπίδα, αρκεί να αφήσετε τον λεβιέ λειτουργίας (D, Εικ. 12). Όταν αφήσετε τον λεβιέ (D), ο ηλεκτρικός κινητήρας και η λεπίδα θα συνεχίσουν να περιστρέφονται για περίπου 3 δευτερόλεπτα!
- Για να σβήσετε την θόνη, πατήστε το κουμπί ON/OFF.

### ΠΡΟΣΟΧΗ

Πρέπει να βεβαιώνετε πριν από κάθε χρήση ότι όταν αφήνετε τον λεβιέ λειτουργίας, ο κινητήρας σβήνει μετά από λίγα δευτερόλεπτα. Ελέγχετε τακτικά εάν ο χρόνος ακινητοποίησης της λεπίδας είναι σωστός σε ένα εξουσιοδοτημένο κέντρο τεχνικής υποστήριξης.

### 10.2 ΣΒΉΣΙΜΟ ΚΙΝΗΤΗΡΑ (ΜΟΝΤΕΛΑ GI 548R P - GI 548R T - GI 553R T - LRI 548R P - LRI 548R T - LRI 553R T)

Αφήστε τον λεβιέ λειτουργίας (D, Εικ. 12).

Όταν ολοκληρωθεί η εργασία, αφαιρέστε το κλειδί ασφαλείας (Α, Εικ. 12).

### ΠΡΟΣΟΧΗ

Για να ακινητοποιήσετε τη λεπίδα, αρκεί να αφήσετε τον λεβιέ λειτουργίας (D, Εικ. 12). Όταν αφήσετε τον λεβιέ (D), ο ηλεκτρικός κινητήρας και η λεπίδα θα συνεχίσουν να περιστρέφονται για περίπου 3 δευτερόλεπτα!

### ΠΡΟΣΟΧΗ

Πρέπει να βεβαιώνετε πριν από κάθε χρήση ότι όταν αφήνετε τον λεβιέ λειτουργίας, ο κινητήρας σβήνει μετά από λίγα δευτερόλεπτα. Ελέγχετε τακτικά εάν ο χρόνος ακινητοποίησης της λεπίδας είναι σωστός σε ένα εξουσιοδοτημένο κέντρο τεχνικής υποστήριξης.

## 11 ΣΥΝΤΗΡΗΣΗ

### ΠΡΟΣΟΧΗ

- Κατά τη διάρκεια της συντήρησης πρέπει να χρησιμοποιείτε πάντα τα προστατευτικά γάντια.
- Μην εκτελείτε εργασίες συντήρησης με ζεστό κινητήρα ή ζεστή μπαταρία. Σβήστε το μηχάνημα και αφήστε το να κρυώσει. Εκτελέστε τη συντήρηση με το μηχάνημα σβηστό και την μπαταρία μη τοποθετημένη.
- Η μη εκτέλεση συντήρησης ή η εσφαλμένη συντήρηση, η αφαίρεση ή η τροποποίηση των διατάξεων ασφαλείας ή/και η χρήση μη γνήσιων ανταλλακτικών μπορεί να οδηγήσουν στην πρόκληση σοβαρών ή θανατηφόρων τραυματισμών του χειριστή ή τρίτων.

**⚠ ΠΡΟΣΟΧΗ**

**Διαβάστε επίσης προσεκτικά το εγχειρίδιο χρήσης και συντήρησης της μπαταρίας και του φορτιστή μπαταρίας!**

**⚠ ΠΡΟΣΟΧΗ**

**Πριν από την εκτέλεση εργασιών καθαρισμού ή επισκευής, σβήστε τον κινητήρα, αποσυνδέστε την μπαταρία και το κλειδί ασφαλείας.**

### 11.1 ΨΥΞΗ ΤΟΥ ΚΙΝΗΤΗΡΑ

Για να αποφευχθούν η υπερθέρμανση και οι ζημιές του κινητήρα, οι γρίλιες αναρρόφησης του αέρα ψύξης πρέπει να διατηρούνται πάντα καθαρές και χωρίς χόρτα και υπολείμματα.

### 11.2 ΔΙΑΧΕΙΡΙΣΗ ΜΠΑΤΑΡΙΑΣ

#### 11.2.1 Συντήρηση και διατήρηση της μπαταρίας

**⚠ ΠΡΟΣΟΧΗ**

**Διαβάστε επίσης προσεκτικά το εγχειρίδιο χρήσης και συντήρησης της μπαταρίας και του φορτιστή μπαταρίας!**

- Φυλάσσετε τη συστοιχία μπαταριών μακριά από τα παιδιά, σε σκοτεινό και στεγνό χώρο, σε θερμοκρασία μεταξύ 0 – 23 °C, απουσία σκόνης ή διαβρωτικής ατμόσφαιρας. Μην τη φυλάσσετε σε χώρο που εκτίθεται στην απευθείας ηλιακή ακτινοβολία.
- Φυλάσσετε και μεταφέρετε τη συστοιχία μπαταριών στην αρχική της συσκευασία.
- Φυλάσσετε τις μπαταρίες που δεν χρησιμοποιούνται μακριά από γάντζους, νομίματα, κλειδιά, καρφιά, βίδες και άλλα μεταλλικά αντικείμενα που μπορεί να προκαλέσουν βραχυκύκλωμα των επαφών. Μη βραχυκυκλώνετε ποτέ τη συστοιχία μπαταριών.
- Αποθηκεύετε τις συστοιχίες μπαταριών τακτοποιημένες. Αποφεύγετε την αποθήκευσή τους διασκορπισμένες σε δοχείο, για παράδειγμα, σε κουτί ή συρτάρι, όπου μπορεί να βραχυκυκλωθούν μεταξύ τους ή με άλλα μεταλλικά αντικείμενα. Σε περίπτωση βραχυκυκλώματος των επαφών της συστοιχίας μπαταριών μπορεί να προκληθούν εγκαύματα ή φωτιά.
- Διατηρείτε τα ανοίγματα αέρα της συστοιχίας μπαταριών χωρίς σκόνες και ακαθαρσίες. Καθαρίστε τη συστοιχία μπαταριών με ένα στεγνό, μαλακό πανί. Στην περίπτωση επίμονων ακαθαρσιών, χρησιμοποιήστε ένα πανί ελαφρώς υγρό.
- Επιθεωρείτε τακτικά τη συστοιχία μπαταριών. Στην περίπτωση ορατών ζημιών, ενδείξεων φθοράς ή άλλων προβλημάτων, διακόψτε τη χρήση της συστοιχίας μπαταριών και επικοινωνήστε με ένα εξουσιοδοτημένο κέντρο τεχνικής υποστήριξης.
- Μην αφήνετε τοποθετημένη τη συστοιχία μπαταριών εάν δεν χρησιμοποιείται στον φορτιστή μπαταρίας για μεγάλο χρονικό διάστημα. Αποθηκεύετε τη συστοιχία μπαταριών στην αρχική της συσκευασίας ή σε άλλο στεγνό χώρο.
- Εάν η συστοιχία μπαταριών δεν χρησιμοποιηθεί για μεγάλο χρονικό διάστημα, πραγματοποιήστε πλήρη επαναφόρτιση κατά την αρχική επανατοποθέτηση και κάθε 15 – 30 διαδοχικές ημέρες, ώστε να αποφευχθούν φθορές και βλάβες.
- Στην περίπτωση υπερβολικής φόρτισης ή υπερθέρμανσης, η μπαταρία αποσυνδέεται αυτόματα από το κύκλωμα προστασίας για λόγους ασφαλείας. Αποσυνδέστε τον φορτιστή μπαταρίας από την πρίζα ρεύματος και αφαιρέστε την μπαταρία. Αφήστε την μπαταρία να κρυώσει πλήρως. Όταν η μπαταρία κρυώσει, μπορείτε να προχωρήσετε στη διαδικασία επαναφόρτισης.

### 11.3 ΣΥΝΤΗΡΗΣΗ ΕΞΑΡΤΗΜΑΤΟΣ ΚΟΠΗΣ

**⚠ ΠΡΟΣΟΧΗ**

**Πριν από την εκτέλεση εργασιών καθαρισμού ή επισκευής, σβήστε τον κινητήρα, αποσυνδέστε την μπαταρία και το κλειδί ασφαλείας.**

**⚠ ΠΡΟΣΟΧΗ**

**Ο χειρισμός των λεπίδων πρέπει να γίνεται με πολύ προσοχή. Χρησιμοποιείτε πάντα προστατευτικά γάντια.**

GR

 **ΠΡΟΣΟΧΗ**

**Μια παραμορφωμένη ή κατεστραμμένη λεπίδα πρέπει να αντικαθίσταται.**

- Το κοφτερό τμήμα της λεπίδας πρέπει να είναι πάντα καλά τροχισμένο.
- Εάν η λεπίδα δεν είναι τροχισμένη, δεν θα μπορείτε να κόψετε καλά.

#### 11.4 ΛΕΠΙΔΑ

 **ΠΡΟΣΟΧΗ**

**Φοράτε προστατευτικά γάντια για τον έλεγχο της κατάστασης της λεπίδας. Πρέπει να είστε προσεκτικοί καθώς οι λεπίδες μπορεί να περιστραφούν ακόμη και με τον κινητήρα σβηστό.**

 **ΠΡΟΣΟΧΗ**

**Ελέγχετε τακτικά εάν το μπουλόνι είναι σφιγμένο (Α, Εικ. 19) στα 25 Nm (2,5 kgm).**

Εάν με την πάροδο του χρόνου το κούρεμα των χόρτων δεν είναι ικανοποιητικό, ενδέχεται να πρέπει να τροχίσετε τις λεπίδες. Όταν η λεπίδα δεν είναι καλά τροχισμένη, τα χόρτα ξεριζώνονται, με αποτέλεσμα ο χλοοτάπητας να κιτρινίσει. Εάν οι λεπίδες υποστούν ζημιά ή παραμορφωθούν, πρέπει να αντικατασταθούν.

- Το τρόχισμα των λεπίδων είναι μια ιδιαίτερα λεπτή εργασία. Εάν δεν υπάρχει απόλυτη ισορροπία των λεπίδων, μπορεί να προκληθούν κραδασμοί με αποτέλεσμα να χαλαρώσουν οι λεπίδες και να υπάρχει κίνδυνος για τον χειριστή.
- Οι λεπίδες πρέπει να τοποθετούνται προς τη σωστή κατεύθυνση. Η εσφαλμένη τοποθέτηση μπορεί να οδηγήσει σε εσφαλμένη σύσφιξη, με αποτέλεσμα να χαλαρώσουν οι λεπίδες κατά τη διάρκεια της εργασίας και να υπάρχει κίνδυνος για το χειριστή.

Για τους λόγους αυτούς, η εξισορρόπηση και η αντικατάσταση των λεπίδων πρέπει να πραγματοποιείται από **εξουσιοδοτημένο κέντρο τεχνικής υποστήριξης** της εταιρείας μας.

 **ΠΡΟΣΟΧΗ**

**Η λεπίδα χορτολιπάσματος (mulching) πρέπει να τοποθετηθεί όπως φαίνεται στην Εικ. 19. Για να στερεώσετε σωστά τη λεπίδα, βεβαιωθείτε ότι η μάρκα και ο κωδικός που αναγράφονται στη λεπίδα είναι ορατοί.**

 **ΠΡΟΣΟΧΗ**

**Μην επιχειρήσετε να επισκευάσετε τα εξαρτήματα κοπής που έχουν καταστραφεί με συγκόλληση, ίσιωμα ή αλλαγή της μορφής τους. Οι εργασίες αυτές μπορεί να οδηγήσουν σε αποσύνδεση του εξαρτήματος κοπής και να προκαλέσουν σοβαρούς ή θανατηφόρους τραυματισμούς.**

 **ΠΡΟΣΟΧΗ**

**Αντικαθιστάτε πάντα το μπουλόνι (Α, Εικ. 19) και τη ροδέλα (Β).**

#### 11.5 ΚΑΔΟ ΣΥΛΛΟΓΗΣ ΧΟΡΤΩΝ

 **ΠΡΟΣΟΧΗ**

**Σβήνετε τον κινητήρα και αφαιρείτε το κλειδί ασφαλείας (9, Εικ. 1) πριν από την αφαίρεση του κάδου, καθώς και όταν καθαρίζετε το άνοιγμα εξαγωγής των χόρτων.**

Ελέγχετε συχνά εάν ο κάδος συλλογής χόρτων είναι σωστά τοποθετημένος ή εάν έχει υποστεί ζημιά.

Βεβαιωθείτε ότι το δικτυωτό πλέγμα του κάδου συλλογής χόρτων δεν είναι φραγμένο. Εάν είναι φραγμένο, πλύνετε τον κάδο με νερό και αφήστε τον να στεγνώσει καλά πριν τον τοποθετήσετε ξανά.

Εάν χρησιμοποιήσετε έναν κάδο συλλογής χόρτων που έχει υποστεί ζημιά ή με φραγμένο δικτυωτό πλέγμα, ο κάδος δεν θα μπορεί να γεμίσει πλήρως.

Ωστόσο, εάν χρησιμοποιήσετε πλυμένο κάδο, ο οποίος είναι ακόμη υγρός, το πλέγμα θα φράξει πιο εύκολα.

## 11.6 ΈΚΤΑΚΤΗ ΣΥΝΤΗΡΗΣΗ

Συνιστάται ο γενικός έλεγχος από εξειδικευμένο τεχνικό του δικτύου υποστήριξης στο τέλος της σεζόν, εάν η χρήση του μηχανήματος είναι εντατική, ή κάθε δύο χρόνια, εάν η χρήση είναι κανονική.

Μπορείτε να βρείτε το πλησιέστερο Εξουσιοδοτημένο κέντρο τεχνικής υποστήριξης στη διεύθυνση: <https://www.myemak.com/int/filiali-e-distributori/distributori>.



### ΠΡΟΣΟΧΗ

- Όλες οι εργασίες συντήρησης που δεν αναφέρονται στο παρόν εγχειρίδιο πρέπει να εκτελούνται από το Εξουσιοδοτημένο κέντρο τεχνικής υποστήριξης. Για να διασφαλιστεί η συνεχής και ομαλή λειτουργία του μηχανήματος, χρησιμοποιείτε μόνο ΓΝΗΣΙΑ ΑΝΤΑΛΛΑΚΤΙΚΑ για την αντικατάσταση τυχόν εξαρτημάτων.
- Τυχόν μη εξουσιοδοτημένες τροποποιήσεις ή/και η χρήση μη γνήσιων ανταλλακτικών μπορεί να οδηγήσουν στην πρόκληση σοβαρών ή θανατηφόρων τραυματισμών για τον χειριστή ή τρίτους και αποτελούν αιτία άμεσης ακύρωσης της εγγύησης.

- Αντικαταστήστε τα φθαμένα ή κατεστραμμένα εξαρτήματα.
- Μετά από κάθε χρήση του μηχανήματος, καθαρίζετε το κάτω μέρος από τα υπολείμματα χόρτων.
- Το κοφτερό τμήμα της λεπίδας πρέπει να είναι πάντα καλά τροχισμένο.
- Εάν η λεπίδα δεν είναι τροχισμένη, δεν θα μπορείτε να κόψετε καλά.

GR

## 11.7 ΠΙΝΑΚΑΣ ΣΥΝΤΗΡΗΣΗΣ

Λάβετε υπόψη ότι τα παρακάτω διαστήματα συντήρησης ισχύουν αποκλειστικά και μόνο για κανονικές συνθήκες λειτουργίας του μηχανήματος. Εάν οι συνθήκες χρήσης του μηχανήματος είναι πιο απαιτητικές, τα διαστήματα συντήρησης πρέπει να είναι πιο σύντομα.		Πριν από κάθε χρήση	Μετά από κάθε διακοπή	Εβδομαδιαίως	Σε περίπτωση βλάβης ή ζημιάς
Ολόκληρο το μηχανήμα	Επιθεώρηση: διαρροές, ρωγμές και φθορά	x	x		
Έλεγχος: μίζα και λεβιές γκαζιού (μόνο στα μοντέλα με τον σχετικό εξοπλισμό)	Έλεγχος λειτουργίας	x	x		
Λεπίδα	Επιθεώρηση: ζημιά και φθορά	x	x		
	Αντικατάσταση				x
Ακινητοποίηση λεπίδας	Έλεγχος λειτουργίας	x			
	Αντικατάσταση				x
Όλες οι βίδες και τα παξιμάδια με εύκολη πρόσβαση	Έλεγχος και εκ νέου σύσφιξη			x	
Κάδος συλλογής χλόης και πίσω εκτροπέας	Έλεγχος για φθορές ή ζημιές	x	x		

## 12 ΜΕΤΑΦΟΡΑ

- Για να διευκολυνθεί η μεταφορά, μπορείτε να διπλώσετε το τιμόνι, βλ. 6.1.3 *Διπλώστε το τιμόνι*. Με το τιμόνι διπλωμένο, το μηχανήμα μπορεί να τοποθετηθεί σε κατακόρυφη θέση.
- Αφαιρέστε τον κάδο συλλογής χόρτων.
- Μεταφέρετε το μηχανήμα με τον κινητήρα σβηστό.

### ΠΡΟΣΟΧΗ

Για τη μεταφορά του μηχανήματος με όχημα, βεβαιωθείτε ότι το μηχάνημα έχει στερεωθεί σωστά και σταθερά στο όχημα χρησιμοποιώντας ιμάντες. Αφαιρέστε το κλειδί ασφαλείας (9, Εικ. 1) χωρίς να αποσυνδέσετε την μπαταρία. Το μηχάνημα πρέπει να μεταφέρεται σε οριζόντια θέση ή σε κατακόρυφη θέση με το τιμόνι διπλωμένο. Επίσης, βεβαιωθείτε ότι τηρούνται οι ισχύοντες κανονισμοί μεταφοράς για μηχανήματα αυτού του τύπου.

## 13 ΑΠΟΘΗΚΕΥΣΗ

### ΠΡΟΣΟΧΗ

Διαβάστε επίσης προσεκτικά το εγχειρίδιο χρήσης και συντήρησης της μπαταρίας και του φορτιστή μπαταρίας!

### ΠΡΟΣΟΧΗ

Μετά από κάθε χρήση του μηχανήματος, καθαρίζετε το κάτω μέρος αποφεύγοντας αυστηρά τη χρήση ψεκασμού νερού (Εικ. 20).

### ΠΡΟΣΟΧΗ

Πριν από την εκτέλεση εργασιών καθαρισμού ή επισκευής, σβήστε τον κινητήρα, αποσυνδέστε την μπαταρία και το κλειδί ασφαλείας.

- Ελέγχετε εάν το μηχάνημα βρίσκεται σε καλή κατάσταση.
- Ελέγχετε εάν όλα τα μπουλόνια και τα παξιμάδια είναι καλά σφιγμένα.
- Απλώνετε γράσο ή λάδι κινητήρα στα εξαρτήματα που είναι ευάλωτα στη σκουριά.
- Τοποθετείτε το μηχάνημα σε στεγνό χώρο, σε τσιμεντένια βάση, εάν είναι δυνατόν. Για να το προστατεύσετε από την υγρασία, μπορείτε να τοποθετήσετε πάνω σε σανίδες ή λαμαρίνες.
- Οι διαδικασίες για τη θέση σε λειτουργία μετά από χειμερινή αποθήκευση είναι ίδιες με εκείνες που απαιτούνται για την κανονική εκκίνηση του μηχανήματος (8 *Εκκίνηση*).
- Μην αφήνετε ποτέ το μηχάνημα σε χώρο όπου μπορεί να συσσωρευτούν αναθυμιάσεις από καύσιμο, με αποτέλεσμα να υπάρχει κίνδυνος φωτιάς.
- Πριν από την τοποθέτηση του μηχανήματος σε κλειστό χώρο, αφήστε τον κινητήρα να κρυώσει.

Για να διευκολυνθεί η αποθήκευση, μπορείτε να διπλώσετε το τιμόνι, βλ. 6.1.3 *Διπλώστε το τιμόνι*. Με το τιμόνι διπλωμένο, το μηχάνημα μπορεί να τοποθετηθεί σε κατακόρυφη θέση.

## 14 ΠΡΟΣΤΑΣΙΑ ΤΟΥ ΠΕΡΙΒΑΛΛΟΝΤΟΣ

Η προστασία του περιβάλλοντος αποτελεί βασική προϋπόθεση κατά τη χρήση του μηχανήματος, προς όφελος τόσο του ανθρώπου όσο και του περιβάλλοντος.

- Φροντίστε να μην ενοχλείτε τους γείτονές σας.
- Τηρείτε πιστά τους τοπικούς κανονισμούς για την απόρριψη των υλικών μετά την κοπή.
- Τηρείτε πιστά τους τοπικούς κανονισμούς για την απόρριψη συσκευασιών, λαδιών, βενζίνης, μπαταριών, φίλτρων, κατεστραμμένων εξαρτημάτων ή άλλων στοιχείων που επιβαρύνουν το περιβάλλον. Τα υλικά αυτά δεν πρέπει να απορρίπτονται στα απορρίμματα, αλλά να διαχωρίζονται και να μεταφέρονται σε ειδικά κέντρα συλλογής όπου θα ανακυκλωθούν.

### 14.1 ΔΙΑΛΥΣΗ ΚΑΙ ΑΠΟΡΡΙΨΗ

Σε περίπτωση απόσυρσης, το μηχάνημα δεν πρέπει να απορρίπτεται στο περιβάλλον, αλλά να παραδίδεται σε ένα κέντρο συλλογής.

Τα περισσότερα υλικά που χρησιμοποιούνται για την κατασκευή του μηχανήματος είναι ανακυκλώσιμα. Όλα τα μεταλλικά εξαρτήματα (από χάλυβα, αλουμίνιο, ορείχαλκο) μπορούν να παραδοθούν σε ένα κέντρο ανάκτησης σιδήρου. Για πληροφορίες,

απευθυνθείτε στην υπηρεσία συλλογής απορριμμάτων της περιοχής σας. Η απόρριψη των απορριμμάτων που προέρχονται από τη διάλυση του μηχανήματος πρέπει να γίνεται με φιλικό τρόπο για το περιβάλλον, αποφεύγοντας τη ρύπανση του εδάφους, του αέρα και των υδάτων.

### **Πρέπει να τηρείται σε κάθε περίπτωση η σχετική ισχύουσα τοπική νομοθεσία.**

Στην περίπτωση διάλυσης του μηχανήματος, πρέπει να καταστρέψετε την ετικέτα της σήμανσης CE μαζί με το παρόν εγχειρίδιο.

## **15 ΠΙΣΤΟΠΟΙΗΤΙΚΟ ΕΓΓΥΗΣΗΣ**

Το μηχανήμα έχει σχεδιαστεί και κατασκευαστεί σύμφωνα με τις πιο προηγμένες τεχνικές παραγωγής. Η κατασκευάστρια εταιρεία παρέχει εγγύηση για τα προϊόντα της για μια περίοδο 24 μηνών από την ημερομηνία αγοράς, για ιδιωτική και ερασιτεχνική χρήση. Η εγγύηση ισχύει για 12 μήνες στην περίπτωση επαγγελματικής χρήσης.

### **Γενικοί όροι εγγύησης**

1. Η εγγύηση ισχύει από την ημερομηνία αγοράς. Η κατασκευάστρια εταιρεία αντικαθιστά δωρεάν μέσω του δικτύου πωλήσεων και τεχνικής υποστήριξης τα ελαττωματικά εξαρτήματα λόγω αστοχίας υλικού, επεξεργασίας ή παραγωγής. Η εγγύηση δεν καταργεί τα νόμιμα δικαιώματα του αγοραστή που προβλέπει ο Αστικός Κώδικας για τις συνέπειες από ελαττώματα ή προβλήματα του διατιθέμενου προϊόντος.
2. Το τεχνικό προσωπικό παρεμβαίνει το ταχύτερο δυνατό εντός των χρονικών ορίων που καθορίζονται από τις ανάγκες οργάνωσης.
3. **Για την παροχή υποστήριξης στο πλαίσιο της εγγύησης, πρέπει να επιδείξετε στο εξουσιοδοτημένο προσωπικό το πιστοποιητικό εγγύησης, που παρέχεται παρακάτω, σφραγισμένο από τον προμηθευτή και συμπληρωμένο πλήρως, καθώς και το τιμολόγιο αγοράς ή τη νόμιμη απόδειξη με την ημερομηνία αγοράς.**
4. Η εγγύηση δεν ισχύει σε περίπτωση:
  - Εμφανούς έλλειψης συντήρησης.
  - Εσφαλμένης χρήσης ή τροποποίησης του προϊόντος.
  - Χρήσης ακατάλληλων λιπαντικών ή καυσίμων.
  - Χρήσης μη γνήσιων ανταλλακτικών ή εξαρτημάτων.
- Επεμβάσεων από μη εξουσιοδοτημένο προσωπικό.
5. Η κατασκευάστρια εταιρεία δεν παρέχει εγγύηση για τα αναλώσιμα υλικά και τα εξαρτήματα που υπόκεινται σε φυσιολογική φθορά κατά τη λειτουργία.
6. Η εγγύηση δεν καλύπτει εργασίες αναβάθμισης ή βελτίωσης του προϊόντος.
7. Η εγγύηση δεν καλύπτει εργασίες ρύθμισης και συντήρησης που μπορεί να είναι απαραίτητες κατά την περίοδο ισχύος της εγγύησης.
8. Πιθανές βλάβες που προκαλούνται κατά τη μεταφορά πρέπει να επισημαίνονται αμέσως στο μεταφορέα, διαφορετικά η εγγύηση δεν ισχύει.
9. Για τους κινητήρες άλλων εταιρειών (Briggs & Stratton, Tecumseh, Kawasaki, Honda κλπ.) που χρησιμοποιούνται στα μηχανήματά μας, ισχύει η εγγύηση του κατασκευαστή του κινητήρα.
10. Η εγγύηση δεν καλύπτει ενδεχόμενες άμεσες ή έμμεσες βλάβες ή ατυχήματα που οφείλονται σε βλάβες του μηχανήματος ή σε αναγκαστική διακοπή της χρήσης του για μεγάλο χρονικό διάστημα.

GR

### **Έντυπο εγγύησης**

Κόψτε και συμπληρώστε το έντυπο εγγύησης που υπάρχει στο πίσω μέρος αυτού του εγχειριδίου.

Περιγραφή πεδίων έντυπου εγγύησης (WARRANTY FORM):

1. MONTELO
2. ΑΡ. ΣΕΙΡΑΣ
3. ΑΓΟΡΑΣΤΗΣ
4. Μη στείλετε το απόκομμα! Επισυνάψτε το μόνο σε ενδεχόμενη αίτηση τεχνικής εγγύησης.
5. ΗΜΕΡΟΜΗΝΙΑ
6. ΑΝΤΙΠΡΟΣΩΠΟΣ.

## 16 ΑΝΤΙΜΕΤΩΠΙΣΗ ΠΡΟΒΛΗΜΑΤΩΝ

### ΠΡΟΣΟΧΗ

- Σβήνετε πάντα το μηχάνημα και αποσυνδέετε το κλειδί ασφαλείας πριν από την εκτέλεση όλων των διορθωτικών ελέγχων που συνιστώνται στον παρακάτω πίνακα, εκτός εάν ορίζεται ρητά ότι το μηχάνημα πρέπει να λειτουργεί.
- Εάν διερευνηθούν όλες οι πιθανές αιτίες και το πρόβλημα παραμένει, επικοινωνήστε με ένα εξουσιοδοτημένο κέντρο τεχνικής υποστήριξης. Εάν εμφανιστεί κάποιο πρόβλημα που δεν αναφέρεται στον πίνακα αυτό, επικοινωνήστε με ένα εξουσιοδοτημένο κέντρο τεχνικής υποστήριξης.

### ΠΡΟΣΟΧΗ

Μην επιχειρήσετε ποτέ να επισκευάσετε το μηχάνημα, εάν δεν διαθέτετε τα κατάλληλα μέσα και τις απαιτούμενες τεχνικές γνώσεις. Κάθε εργασία που δεν εκτελείται σωστά οδηγεί αυτόματα σε ακύρωση της εγγύησης και απαλλάσσει τον κατασκευαστή από κάθε ευθύνη.

### ΠΡΟΣΟΧΗ

Διαβάστε επίσης προσεκτικά το εγχειρίδιο χρήσης και συντήρησης της μπαταρίας και του φορτιστή μπαταρίας!

ΠΡΟΒΛΗΜΑ	ΠΙΘΑΝΕΣ ΑΙΤΙΕΣ	ΛΥΣΗ
Ο κινητήρας δεν παίρνει μπροστά ή σβήνει λίγα μόλις δευτερόλεπτα μετά την εκκίνηση.	Εξαντλημένη ή μη σωστά τοποθετημένη μπαταρία (μόνο στα μοντέλα με τον σχετικό εξοπλισμό)	Φορτίστε ή τοποθετήστε σωστά την μπαταρία.
	Φθαρμένο ηλεκτρικό καλώδιο.	Απευθυνθείτε σε ένα εξουσιοδοτημένο κέντρο τεχνικής υποστήριξης για αντικατάσταση του καλωδίου.
	Ενεργοποίηση συστήματος προστασίας κινητήρα λόγω υπερθέρμανσης κινητήρα.	Περιμένετε λίγα λεπτά πριν επαναλάβετε τη διαδικασία εκκίνησης
	Μη τοποθετημένο κλειδί ασφαλείας.	Ελέγξτε ή/και τοποθετήστε το.
	Ελαττωματικός μικροδιακόπτης λεβιέ εκκίνησης	Επικοινωνήστε με το εξουσιοδοτημένο κέντρο τεχνικής υποστήριξης.
	Η μπαταρία έχει υποστεί ζημιά.	Επικοινωνήστε με το εξουσιοδοτημένο κέντρο τεχνικής υποστήριξης.
Ο κινητήρας παίρνει μπροστά και λειτουργεί, αλλά η λεπίδα δεν περιστρέφεται. <b>ΠΡΟΣΟΧΗ: Μην αγγίζετε ποτέ την αλυσίδα όταν ο κινητήρας λειτουργεί.</b>		Σβήστε αμέσως τον κινητήρα και επικοινωνήστε με ένα εξουσιοδοτημένο κέντρο τεχνικής υποστήριξης.

<b>1 ÚVOD</b> .....	<b>178</b>		
1.1 Jak číst návod k obsluze .....	178		
<b>2 BEZPEČNOSTNÍ SYMBOLY A UPOZORNĚNÍ (OBR. 3)</b> .....	<b>179</b>		
<b>3 HLAVNÍ SOUČÁSTI</b> .....	<b>179</b>		
3.1 Modely Gi 548 P - Gi 548 V - Gi 553 V - L Ri 548 P - L Ri 548 V - L Ri 553 V (Obr. 1).....	179		
3.2 Modely Gi 548R P - Gi 548R T - Gi 553R T - L Ri 548R P - L Ri 548R T - L Ri 553R T (Obr. 2) .....	179		
<b>4 OBECNÉ BEZPEČNOSTNÍ UPOZORNĚNÍ PRO STROJ</b> .....	<b>180</b>		
4.1 Bezpečnostní předpisy .....	180		
4.1.1 Bezpečnostní upozornění pro rotační sekačku .....	182		
4.1.2 Informace pro uživatele .....	183		
<b>5 OSOBNÍ OCHRANNÉ PROSTŘEDKY (OOP)</b> .....	<b>183</b>		
<b>6 MONTÁŽ</b> .....	<b>184</b>		
6.1 Řídítka (Gi 548 P - Gi 548 V - Gi 553 V - L Ri 548 P - L Ri 548 V - L Ri 553 V) .....	184		
6.1.1 Montáž řídek (Obr. 4).....	184		
6.1.2 Výška řídek (Obr. 4, Obr. 5) .....	184		
6.1.3 Ohnutí řídek .....	184		
6.2 Řídítka (Gi 548R P - Gi 548R T - Gi 553R T - L Ri 548R P - L Ri 548R T - L Ri 553R T) .....	184		
6.2.1 Montáž řídek (Obr. 7, Obr. 8, Obr. 9) .....	184		
6.2.2 Výška řídek (Obr. 9) .....	184		
6.2.3 Ohnutí řídek .....	184		
6.3 Montáž sběrného koše (Obr. 16).....	184		
6.4 Montáž akumulátorové baterie .....	185		
<b>7 PŘÍPRAVA K PRÁCI</b> .....	<b>185</b>		
7.1 Displej (Obr. 21) (specifický pro modely Gi 548 P - Gi 548 V - Gi 553 V - L Ri 548 P - L Ri 548 V - L Ri 553 V).....	185		
<b>8 STARTOVÁNÍ</b> .....	<b>186</b>		
8.1 Kontrola stroje .....	186		
8.2 Kontrola stavu baterie .....	186		
8.2.1 Sledování úrovně nabití (Obr. 14).....	186		
8.3 Nabíjení baterie .....	187		
8.3.1 Správné použití.....	187		
8.3.2 Režim nabíjení (Obr. 15) .....	187		
8.3.3 Legenda LED ukazatelů nabíječky (B, Obr. 15).....	187		
8.3.4 Konec nabíjení .....	187		
8.4 Spuštění stroje .....	188		
8.4.1 Spuštění motoru (Obr. 12) (specificky pro modely Gi 548 P - Gi 548 V - Gi 553 V - L Ri 548 P - L Ri 548 V - L Ri 553 V) .....	188		
8.4.2 Spuštění motoru (Obr. 12) (specificky pro modely Gi 548R P - Gi 548R T - Gi 553R T - L Ri 548R P - L Ri 548R T - L Ri 553R T) .....	188		
<b>9 POUŽÍVÁNÍ STROJE</b> .....	<b>188</b>		
9.1 Zakázaný způsob používání .....	188		
9.2 Pracovní předpisy .....	189		
9.3 Mobilní aplikace.....	189		
9.3.1 Připojení stroje k aplikaci .....	189		
9.3.2 První použití aplikace .....	189		
9.4 Seřízení výšky sečení .....	189		
9.5 Ukazatel plného koše .....	189		
9.6 Mulčování .....	190		
9.7 Boční odhoz (pouze pro modely Gi 548 P - Gi 548 V - Gi 553 V - L Ri 548 P - L Ri 548 V - L Ri 553 V).....	190		
9.8 Sečení (pouze modely s pohonem) .....	190		
<b>10 ZASTAVENÍ MOTORU</b> .....	<b>190</b>		
10.1 Zastavení motoru (modely Gi 548 P - Gi 548 V - Gi 553 V - L Ri 548 P - L Ri 548 V - L Ri 553 V).....	190		
10.2 Zastavení motoru (modely Gi 548R P - Gi 548R T - Gi 553R T - L Ri 548R P - L Ri 548R T - L Ri 553R T).....	191		
<b>11 ÚDRŽBA</b> .....	<b>191</b>		
11.1 Chlazení motoru .....	191		
11.2 Zacházení s baterií .....	191		
11.2.1 Údržba a skladování baterie .....	191		
11.3 Údržba žacího zařízení .....	192		
11.4 Žací nůž .....	192		
11.5 Sběrný koš .....	193		
11.6 Mimořádná údržba .....	193		
11.7 Tabulka údržby .....	193		
<b>12 PŘEPRAVA</b> .....	<b>194</b>		
<b>13 SKLADOVÁNÍ</b> .....	<b>194</b>		
<b>14 OCHRANA ŽIVOTNÍHO PROSTŘEDÍ</b> .....	<b>195</b>		
14.1 Odstranění a likvidace .....	195		
<b>15 ZÁRUČNÍ LIST</b> .....	<b>195</b>		
<b>16 ŘEŠENÍ PROBLÉMŮ</b> .....	<b>196</b>		

# 1 ÚVOD

Děkujeme, že jste zvolili výrobek značky Emak.

Naše síť autorizovaných prodejců a dílen je vám plně k dispozici pro jakékoli potřeby.



## POZOR

**Abyste stroj mohli správně používat a vyhnuli se nehodám, nezačínajte práci, než si přečtete pozorně tento návod k obsluze.**



## POZOR

**Tento návod musí být k dispozici u stroje po celou dobu jeho životnosti.**

V tomto návodu najdete vysvětlení činnosti různých částí stroje a pokyny k provádění potřebných kontrol a údržby.



## POZOR

**Přečtete si pozorně také návod k použití a údržbě akumulátorové baterie a nabíječky!**

### POZNÁMKA

Ilustrace a specifikace uvedené v tomto návodu nejsou přísně závazné. Výrobce si vyhrazuje právo na provádění občasných změn této příručky bez předchozího upozornění.

Obrázky jsou orientační. Skutečné komponenty se mohou lišit od těch zobrazených. V případě pochybností kontaktujte autorizované servisní středisko.

## 1.1 JAK ČÍST NÁVOD K OBSLUZE

Příručka je rozdělena do kapitol a odstavců. Každý odstavec je dílčí úrovní příslušné kapitoly. Odkazy na kapitoly nebo odstavce jsou označeny slovem „kapitola“ nebo „odstavec“, za kterým následuje příslušné číslo. Příklad: „kapitola 2“.

Kromě návodu k obsluze a údržbě obsahuje tato příručka i informace, které vyžadují zvláštní pozornost. Tyto informace jsou označeny následujícími symboly:



## POZOR

**Pokud hrozí nebezpečí nehod, zranění osob, smrtelných zranění nebo vážných poškození věcí.**



## OPATRNĚ

**Pokud hrozí nebezpečí poškození stroje nebo jeho jednotlivých dílů.**

### POZNÁMKA

Poskytuje dodatečné informace k pokynům v předchozích bezpečnostních zprávách.

Obrázky v tomto návodu k obsluze jsou číslovány 1, 2, 3 atd. Součásti zobrazené na obrázcích jsou podle potřeby označeny písmeny nebo čísly. Odkaz na komponentu C na obrázku 2 je označen slovy: "Viz C, obr. 2" nebo jednoduše "(C, obr. 2)".

## 2 BEZPEČNOSTNÍ SYMBOLY A UPOZORNĚNÍ (OBR. 3)

1. **POZOR!** - Před prací se strojem si přečtěte návod k obsluze.
2. **Nebezpečí vymrštění předmětů!** - Nedovolte, aby se někdo během práce ke stroji přibližoval.
3. **Nebezpečí pořezání rukou a nohou!**
4. Před prováděním jakékoliv údržby baterii vyjměte.
5. Nevystavujte vlhkosti. Stroj nepoužívejte v dešti ani jej nenechávejte venku, když prší.
6. Viz kapitola 4.1.2 *Informace pro uživatele*.
7. Značka a model stroje.
8. Napájecí kmitočet a napětí. Stejnoseměrné zařízení.
9. Typ stroje: **AKUMULÁTOROVÁ ROTAČNÍ SEKAČKA**.
10. Technické údaje.
11. Třída ochrany stroje.
12. Sériové číslo.
13. Rok výroby.
14. Značka CE prokazující shodu s předpisy ES.
15. Před použitím stroje si přečtěte návod k obsluze a údržbě.
16. Zaručená úroveň akustického výkonu.

CZ

## 3 HLAVNÍ SOUČÁSTI

Na uvedených obrázcích jsou zobrazeny hlavní součásti stroje.

### 3.1 MODELY GI 548 P - GI 548 V - GI 553 V - LRI 548 P - LRI 548 V - LRI 553 V (OBR. 1)

- |                                 |   |
|---------------------------------|---|
| 1. Ovládací páčka.              | 9. Bezpečnostní klíček.   |
| 2. Řídítka.                     | 10. Seřízení výšky sečení.  |
| 3. Sběrný koš.                  | 11. Displej.  |
| 4. Klapka pro zadní odhoz.      | 12. Baterie.  |
| 5. Bezpečnostní tlačítko.       | 13. Páčka pohonu (pouze modely Gi 548 V - Gi 553 V - LRI 548 V - LRI 553 V) |
| 6. Utahovací knoflík řídítek.   | 14. Kryt pro boční odhoz.   |
| 7. Ukazatel plného koše.        | 15. Boční poklop.   |
| 8. Dvířka prostoru pro baterii. |   |

### 3.2 MODELY GI 548R P - GI 548R T - GI 553R T - LRI 548R P - LRI 548R T - LRI 553R T (OBR. 2)

- |                               |   |
|-------------------------------|---|
| 1. Ovládací páčka.            | 8. Dvířka prostoru pro baterii.   |
| 2. Řídítka.                   | 9. Bezpečnostní klíček.   |
| 3. Sběrný koš.                | 10. Seřízení výšky sečení.  |
| 4. Klapka pro zadní odhoz.    | 12. Baterie.  |
| 5. Bezpečnostní tlačítko.     | 13. Páčka pohonu (pouze modely Gi 548R T - Gi 553R T - LRI 548R T - LRI 553R T) |
| 6. Utahovací knoflík řídítek. | 16. Prostor pro baterie (nenapájí stroj).                                       |
| 7. Ukazatel plného koše.      |   |

## 4 OBECNÉ BEZPEČNOSTNÍ UPOZORNĚNÍ PRO STROJ

### POZOR

Přečtěte si všechna bezpečnostní upozornění, pokyny, ilustrace a specifikace dodané s tímto strojem. Nedodržení všech dále uvedených pokynů může mít za následek úraz elektrickým proudem, požár a/nebo vážné zranění.

### POZOR

Pokud se stroj správně používá, je rychlým a účinným pracovním nástrojem. Pokud se používá nesprávně nebo bez patřičné pozornosti, může být potenciálně nebezpečný. Chcete-li, aby vaše práce byla vždy příjemná a bezpečná, přísně dodržujte bezpečnostní předpisy uvedené zde a dále v příručce.

### POZOR

Tento výrobek vytváří během provozu elektromagnetické pole! Toto pole může za určitých okolností rušit aktivní nebo pasivní lékařské implantáty! Aby se snížilo riziko vážného zranění nebo smrti, doporučujeme, aby se příjemci lékařského implantátu před použitím tohoto produktu poradili se svým lékařem a výrobcem lékařského implantátu!

### POZOR

Stroj musí být vybaven originálními žacími zařízeními doporučenými výrobcem. Používání neschválených zařízení může vést k vážným nebo smrtelným zraněním.

### POZNÁMKA

Národní zákonné úpravy mohou omezit používání stroje.

**Uložte si všechna upozornění a pokyny pro budoucí použití.**

### 4.1 BEZPEČNOSTNÍ PŘEDPISY

Termín „elektrické nářadí“ se v upozorněních vztahuje na elektrické nářadí napájené z akumulátorové baterie.

#### Bezpečnost na pracovišti

- Pracovní prostor udržujte čistý a dobře osvětlený.** Pokud pracujete v temných a neuklizených prostorách, může snadno dojít k nehodě.
- Elektrického nářadí nepoužívejte ve výbušném prostředí, například v přítomnosti hořlavých kapalin, plynů nebo prachu.** Elektrické nářadí vytváří jiskry, které mohou zapálit prach nebo výpary.
- Nedovolte dětem a jiným osobám, aby se během používání elektrického nářadí přibližovaly.** Rozptylování může způsobit ztrátu kontroly.

#### Elektrická bezpečnost

- Zástrčky elektrického nářadí musí odpovídat zásuvce. Zástrčku nikdy neupravujte. Nepoužívejte adaptéry zástrčky u elektrického nářadí s uzemněním.** Použití neupravených zástrček a zásuvek správného typu snižuje riziko úrazu elektrickým proudem.
- Zamezte kontaktu těla s uzemněnými povrchy, jako jsou potrubí, radiátory, sporáky, chladničky.** Pokud je tělo uzemněno, zvyšuje se riziko úrazu elektrickým proudem.
- Nevystavujte elektrické nářadí dešti ani vlhkosti.** Pokud voda pronikne do elektrického nářadí, zvyšuje se riziko úrazu elektrickým proudem.
- Elektrický kabel nepoužívejte nevhodným způsobem. Nepoužívejte elektrický kabel k přepravě nebo tažení elektrického nářadí či k vytažení zástrčky. Elektrický kabel chraňte před zdroji tepla, olejem, ostrými hranami nebo pohyblivými díly.** Poškozené nebo zamotané elektrické kabely zvyšují nebezpečí úrazu elektrickým proudem.
- Při používání elektrického nářadí venku, používejte pouze prodlužovací kabel vhodný pro venkovní použití.** Používání kabelu vhodného pro venkovní použití snižuje riziko úrazu elektrickým proudem.

- f. **Používáte-li elektrické nářadí ve vlhkém prostředí, použijte proudový chránič (FI).** Používání proudového chrániče snižuje riziko úrazu elektrickým proudem.

### Bezpečnost osob

- a. **Při používání elektrického nářadí budete ostražiti, věnujte pozornost tomu, co děláte, a používejte zdravý rozum. Elektrické nářadí nepoužívejte, pokud jste unavení nebo pod vlivem drog, alkoholu či léků.** Chvilka nepozornosti během používání elektrického nářadí může způsobit vážná zranění.
- b. **Používejte osobní ochranné prostředky. Vždy proto noste ochranné brýle.** Ochranné prostředky, jako jsou protiprachové masky, protiskluzová bezpečnostní obuv, ochranné přílby nebo chrániče sluchu, pokud se používají správným způsobem, snižují možnost zranění osob.
- c. **Zabraňte náhodnému spuštění. Před připojením stroje k elektrické síti a/nebo baterii, před uchopením nebo přepravou se ujistěte, že je vypínač v poloze OFF.** Přenášení elektrického nářadí s prstem na vypínači nebo jeho připojení k elektrické síti, když je vypínač zapnutý, může způsobit nehodu.
- d. **Před manipulací s elektrickým nářadím odstraňte seřizovací klíč.** Pokud necháte klíč připevněný k otáčející se součásti elektrického nářadí, může dojít ke zranění osob.
- e. **Nesnažte se dosáhnout příliš daleko. Hleďte pevné opěrné body a vždy udržujte rovnováhu,** abyste měli lepší kontrolu nad elektrickým nářadím v neočekávaných situacích.
- f. **Vhodně se oblečte. Nenoste volné oblečení ani šperky. Vlasy a oblečení udržujte mimo pohyblivé části.** Volné oblečení, šperky nebo dlouhé vlasy se mohou zachytit do pohyblivých částí.
- g. **Pokud jsou k dispozici zařízení pro připojení sacího a sběrného zařízení, ujistěte se, že jsou připojena a správně používána.** Používání těchto zařízení může snížit nebezpečí vyvolaná prachem.
- h. **Zabraňte tomu, aby dobrá znalost nářadí získaná jeho častým používáním snižovala míru pozornosti a nedodržování zásad bezpečnosti nářadí.** Neopatrné chování může způsobit vážné zranění během zlomku sekundy.

CZ

### Používání a údržba elektrického nářadí

- a. **Na elektrické nářadí příliš netlačte. Elektrické nářadí používejte pro stanovené účely.** Vhodné elektrické nářadí funguje lépe a bezpečněji při rychlosti, pro kterou bylo navrženo.
- b. **Elektrické nářadí nepoužívejte, pokud jej spínač nezapíná nebo nevypíná správně.** Elektrické nářadí může být nebezpečné a pokud ho nemůžete ovládat vypínačem, je nutné ho opravit.
- c. **Před seřizováním, výměnou příslušenství nebo před uskladněním elektrických zařízení odpojte zástrčku ze zásuvky a/nebo vyjměte akumulátor, pokud je vyjimatelný.** Tato preventivní bezpečnostní opatření snižují riziko náhodného spuštění elektrického nářadí.
- d. **Nářadí ukládejte mimo dosahu dětí, nepovolte jeho používání osobami, které nejsou se zařízením obeznámeny nebo které si nepřčetly tyto pokyny.** Elektrické nářadí může být nebezpečné v rukou nezkušených uživatelů.
- e. **Údržba elektrického nářadí a příslušenství. Zkontrolujte, zda pohyblivé díly nejsou špatně vyrovnané nebo zablokované, že nemají zlomené části ani jiné stavy, které by mohly mít vliv na řádnou činnost elektrického nářadí. Pokud je nářadí poškozeno, nechte jej před použitím opravit.** Mnoho nehod je způsobeno špatně udržovaným elektrickým nářadím.
- f. **Řezné nástroje udržujte ostré a čisté.** Při správné údržbě se řezací zařízení s ostrými hranami méně často zasekávají a snadněji se ovládají.
- g. **Elektrické nářadí, příslušenství, nástroje atd. používejte v souladu s těmito pokyny s ohledem na pracovní podmínky a vykonávanou činnost.** Používání elektrického nářadí k jiným činnostem, než ke kterým je určeno, může způsobit nebezpečnou situaci.
- h. **Rukojeti a plochy k uchopení udržujte suché, čisté a bez strop oleje a tuku.** Případné kluzké rukojeti a úchopové plochy neumožňují bezpečnou manipulaci a ovládání stroje s potřebnou bezpečností v neočekávaných situacích.

### Používání a údržba akumulátorového nářadí

- a. **Baterii nabíjejte pouze nabíječkou specifikovanou výrobcem.** Použití nabíječky, která není vhodná pro baterii stroje, může způsobit požár.
- b. **Elektrické nářadí používejte pouze s kompatibilními akumulátorovou jednotkou.** Použití jakékoli jiné akumulátorové jednotky může způsobit zranění nebo požár.

- c. **Pokud akumulátorovou baterii nepoužíváte, udržujte ji mimo dosah kovových předmětů, jako jsou kancelářské sponky, mince, klíče, hřebíky, šrouby nebo jiné malé kovové předměty, které by mohly vytvořit spojení mezi dvěma svorkami.** Zkratování svorek akumulátoru může způsobit popáleniny nebo požár.
- d. **Pokud je akumulátorová baterie v nevhodných podmínkách, může unikat kapalina; vyhněte se kontaktu s ní. V případě náhodného kontaktu s kapalinou opláchněte místo vodou. Pokud se kapalina dostane do kontaktu s očima, obraťte se ihned na lékaře.** Kapalina unikající z akumulátorové baterie může způsobit podráždění nebo popáleniny.
- e. **Nepoužívejte akumulátorovou jednotku ani nářadí, které jsou poškozené nebo upravené.** Poškozené nebo upravené akumulátory mohou mít nepředvídatelné chování vedoucí k požáru, výbuchu nebo nebezpečí zranění.
- f. **Nevystavujte akumulátor ani akumulátorovou jednotku ohni ani nadměrným teplotám.** Vystavení ohni nebo teplotám nad 130 °C (265 °F) může způsobit výbuch.
- g. **Postupujte podle pokynů pro správné nabíjení akumulátoru a nenabíjejte jej v prostředí s jinou teplotou, než je uvedeno v pokynech.** Nesprávné nabíjení akumulátoru nebo při teplotách mimo uvedené hodnoty jej může poškodit a zvýšit riziko požáru.

## Servis

CZ

- a. **Údržbu elektrického nářadí nechte provádět kvalifikovaný personál a používejte pouze originální náhradní díly.** Tím je zajištěna bezpečnost elektrického nářadí.
- b. **Nikdy neprovádějte údržbu poškozeného akumulátoru.** Údržbu akumulátoru musí provádět výrobce nebo autorizovaná servisní střediska.

### 4.1.1 Bezpečnostní upozornění pro rotační sekačku

- a. **Rotační sekačku nepoužívejte za špatného počasí, zvláště pokud hrozí blesky.** Sníží se tím riziko zasažení bleskem.
- b. **Důkladně prohlédněte oblast, kde se má rotační sekačka používat, pro kontrolu případné přítomnosti divoké zvěře.** Během provozu může rotační sekačka zvěř zranit.
- c. **Důkladně prohlédněte oblast, kde budete rotační sekačku používat, a odstraňte všechny kameny, větve a jiné cizí předměty.** Předměty vymrštěné z rotační sekačky mohou způsobit zranění.
- d. **Před použitím rotační sekačky vždy vizuálně zkontrolujte, zda nože a žací ústrojí nejsou opotřebované nebo poškozené.** Opotřebované nebo poškozené díly zvyšují riziko zranění.
- e. **Pravidelně kontrolujte opotřebení nebo poškození sběrného vaku.** Opotřebovaný nebo poškozený sběrný vak může zvýšit riziko zranění.
- f. **Kryty nechte na jejich místě. Kryty musí být funkční a správně namontované.** Uvolněný, poškozený nebo špatně fungující kryt může způsobit zranění.
- g. **Všechny vstupní otvory chladicího vzduchu udržujte bez nečistot.** Ucpané chladicí otvory a nečistoty mohou způsobit přehřátí nebo riziko požáru.
- h. **Při práci se sekačkou vždy noste protiskluzovou a ochrannou obuv. Sekačku nepoužívejte naboso nebo s otevřenými sandály.** To snižuje možnost poranění nohou v důsledku kontaktu s pohyblivými sekačkou.
- i. **Při používání rotační sekačky vždy noste dlouhé kalhoty.** Části těla nechráněné oděvem se mohou snáze poranit odhozenými předměty.
- j. **Rotační sekačku nepoužívejte na mokré trávě. Krácejte, neběhejte.** Tím se snižuje riziko uklouznutí a pádu, což může způsobit zranění osob.
- k. **Rotační sekačku nepoužívejte na příliš strmých svazích.** Tím se snižuje riziko ztráty kontroly, uklouznutí a pádu, což může způsobit zranění osob.
- l. **Při práci na svazích se vždy ujistěte, že můžete stát pevně, vždy pracujte napříč svahem, nikdy ne nahoru nebo dolů a při změně směru buďte mimořádně opatrní.** Tím se snižuje riziko ztráty kontroly, uklouznutí a pádu, což může způsobit zranění osob.
- m. **Při tažení rotační sekačky směrem k sobě dbejte zvýšené opatrnosti. Ujistěte se, že dobře znáte své okolí.** Tím se snižuje riziko zakopnutí během používání rotační sekačky.
- n. **Nedotýkejte se nožů a jiných nebezpečných částí, pokud se ještě pohybují.** Tím se snižuje riziko zranění pohyblivými částmi.
- o. **Při odstraňování materiálu uvízlého v sekačce nebo při čištění sekačky vypněte všechny napájecí vypínače a odpojte baterii.** Neočekávaný provoz sekačky může způsobit vážná zranění.

- p. **Při odstraňování materiálu uvizlého v rotační sekačce nebo během jejího čištění vypněte všechny napájecí vypínače a vyjměte (nebo aktivujte) deaktivací zařízení.** Neočekávaný provoz sekačky může způsobit vážná zranění.

#### 4.1.2 Informace pro uživatele



**Výrobek splňuje směrnice 2011/65/ES, a 2012/19/ES, které se týkají omezení používání nebezpečných látek v elektrických a elektronických zařízeních a likvidace odpadů.**

Tento symbol vyobrazený na zařízení znamená, že se výrobek po ukončení svého užívání **musí** likvidovat odděleně od ostatního odpadu.

Uživatel proto musí odevzdat spotřebič, jehož životnost skončila, do příslušného sběrného střediska určeného pro elektronický a elektrický odpad nebo ho v případě koupě **nového zařízení stejného typu vrátit prodejci podle zásady kus za kus.**

Vhodné třídění odpadu a následný odvoz použitých spotřebičů k recyklaci, úpravě a ekologické likvidaci přispívá k omezení možných negativních dopadů na životní prostředí a na zdraví lidí a přispívá k recyklaci materiálů, z nichž se spotřebič skládá. Likvidace výrobku uživatelem, která není v souladu s předpisy, má za následek uplatnění sankcí podle zákonů daného státu.



**POZOR**

**Baterie likvidujte odděleně od stroje!**

CZ



**POZOR**

**Přečtěte si pozorně také návod k použití a údržbě akumulátorové baterie a nabíječky!**

## 5 OSOBNÍ OCHRANNÉ PROSTŘEDKY (OOP)

Za osobní ochranné prostředky (OOP) se považuje jakákoli výbava určená k tomu, aby ji pracovník nosil nebo používal za účelem ochrany proti nebezpečím, ohrožujícím jeho bezpečnost nebo zdraví během práce, jakož i veškeré doplňky a příslušenství, určené k tomuto účelu. Použití OOP neodstraní nebezpečí úrazu, ale v případě nehody sníží její následky.

Níže je uveden seznam osobních ochranných prostředků, které je třeba používat při používání stroje:

- **Noste ochrannou obuv proti pořezání s protiskluzovou podrážkou a ocelovými špičkami.**
- **Noste ochranné brýle nebo obličejové masky. Odmrštěné předměty, které se odrazí, mohou způsobit vážná poranění očí.**
- **Noste ochranu proti hluku; např. sluchátka nebo špunty do uší.**



**POZOR**

**Používání pomůcek k ochraně sluchu vyžaduje větší pozornost a opatrnost, protože vnímání výstražných zvukových signálů (křik, zvukové výstrahy apod.) je omezeno. Vhodné ochranné pomůcky snižují riziko ztráty sluchu.**

- **Noste rukavice, které co nejvíce pohlcují vibrace.**
- **Používejte schválený bezpečnostní ochranný oděv. Ideální je ochranná bunda a kalhoty.**



**POZOR**

**Oděv musí být vhodný a pohodlný. Noste přiléhavý ochranný oděv. Nenoste volné oblečení, šátky, kravaty či šperky, které by se mohly zachytit ve stroji, v podrostu nebo podobně. Dlouhé vlasy si sepněte a chraňte je.**

### POZNÁMKA

Při výběru vhodného oděvu si nechte poradit svým prodejcem.

## 6 MONTÁŽ



### POZOR

Zkontrolujte, zda jsou všechny části stroje správně připojené a šrouby utažené.

### POZNÁMKA

Pečlivě dodržujte místní předpisy pro likvidaci obalového materiálu.

### 6.1 ŘÍDÍTKA (GI 548 P - GI 548 V - GI 553 V - LRI 548 P - LRI 548 V - LRI 553 V)

#### 6.1.1 Montáž řídiček (Obr. 4)

Stroj se dodává s odmontovanými řídičky. Pro montáž řídiček postupujte takto:

1. Uvolňovací páčku (A) vložte do části (B) kloubu řídiček a šroub prostrčte mezi částmi (B) a (C). Mezi částmi (B) a (C) kloubu řídiček je pružina, přes kterou musí šroub projít.
2. Zasunutím knoflíku (D) zajistěte páčku (A). Utažení matice reguluje tuhost ovládání páčky (A): matici utáhněte, aby ovládání bylo pevnější, matici povolte, aby ovládání bylo měkčí.
3. Řídička jsou dodávána s pouze částečně dotaženými šrouby držáků. Uživatel musí šrouby zcela utáhnout pomocí klíče Torx dodaného v příslušenství.

Postup proveďte na obou stranách řídiček.

#### 6.1.2 Výška řídiček (Obr. 4, Obr. 5)

Otevřete uvolňovací páčky (A) a zvedněte nebo spusťte řídička (B). Zavřete uvolňovací páčky (A), abyste zafixovali polohu řídiček (B).

#### 6.1.3 Ohnutí řídiček

Pro usnadnění přepravy a skladování lze řídička složit: povolte uvolňovací páčku řídiček (A, Obr. 6) a otočte řídička směrem k předním kolům.

### POZNÁMKA

Dávejte pozor, aby nedošlo k přiskřípnutí nebo natažení kabelů.

Před použitím stroje vraťte řídička do pracovní polohy.

### 6.2 ŘÍDÍTKA (GI 548R P - GI 548R T - GI 553R T - LRI 548R P - LRI 548R T - LRI 553R T)

#### 6.2.1 Montáž řídiček (Obr. 7, Obr. 8, Obr. 9)

Zvedněte řídička (B). Utáhněte knoflíky (A) po umístění řídiček (B) a zvolení jejich výšky volbou jedné z poloh (C). Řídička zajistěte zasunutím čepů do otvorů (C).

#### 6.2.2 Výška řídiček (Obr. 9)

Uvolněte knoflíky (A) a řídička (B) zvyšte nebo snižte.

#### 6.2.3 Ohnutí řídiček

Povolte kolečka (A, Obr. 8). Odjistěte řídička (B) vyjmutím čepů z otvorů (C, Obr. 8). Řídička (B) otočte směrem k příhradce na baterie (Obr. 7).

### 6.3 MONTÁŽ SBĚRNÉHO KOŠE (OBR. 16)

#### Umístění koše (Obr. 17)

- Zvedněte klapku (G).
- Na čep klapky (I) zahákněte dva háčky (H).
- Klapku spusťte dolů a přesvědčte se, že úplně uzavírá horní část sběrného koše na trávu.

## 6.4 MONTÁŽ AKUMULÁTOROVÉ BATERIE

- Otevřete víko prostoru pro baterie (8, Obr. 1).
- Akumulátorovou baterii zatlačte do jejího uložení, až zapadne na místo (Obr. 10).
- **Modely Gi 548 P - Gi 548 V - Gi 553 V - L Ri 548 P - L Ri 548 V - L Ri 553 V:** Vložit lze dvě baterie, baterie (A) se bude používat a baterie (B) bude rezervní (Obr. 11).
- **Modely Gi 548R P - Gi 548R T - Gi 553R T - L Ri 548R P - L Ri 548R T - L Ri 553R T:** Do přihrádky (A) můžete vložit jednu baterii; nepoužívaná přihrádka (B) slouží jako držák baterie (Obr. 11).

### POZNÁMKA

Stroj byl navržen tak, aby současně šlo umístit dvě baterie do jednoho prostoru. Použitím dvou baterií lze prodloužit provozní dobu. Systém stroje rozhodne, jak bude řídit nabíjení baterií.

## 7 PŘÍPRAVA K PRÁCI

### 7.1 DISPLEJ (OBR. 21) (SPECIFICKÝ PRO MODELY GI 548 P - GI 548 V - GI 553 V - L RI 548 P - L RI 548 V - L RI 553 V)

CZ

Displej zapněte displej jedním stisknutím tlačítka ON/OFF (A).

Č.	Název
(A)	Tlačítko ON/OFF.
(B) <sup>(1)</sup>	Tlačítko pro zvýšení rychlosti pojezdu. Jedním stisknutím zvýšíte rychlost o jeden stupeň. Stisknutím a podržením zvyšujete rychlost, dokud tlačítko neuvolníte.
(C)	<b>Gi 548 V - Gi 553 V - Gi 548R T - Gi 553R T - L Ri 548 V - L Ri 553 V - L Ri 548R T - L Ri 553R T:</b> Ukazatel rychlosti pojezdu. Během používání lze snížit otáčky motoru pro úsporu energie zapnutím režimu „ECO“ pomocí příslušného tlačítka. U modelů s pohonem lze také ručně regulovat rychlost pomocí tlačítek (+) a (-) na displeji. Celkem je na výběr sedm rychlostních stupňů. Je důležité si uvědomit, že při každém zapnutí stroje je dříve nastavená rychlost uložena, i když se stroj vypne. <b>Gi 548 P - Gi 548R P - L Ri 548 P - L Ri 548R P:</b> Ukazatel spotřeby energie.
(D)	Modrá kontrolka. Svítí trvale, když dojde ke spojení s mobilním zařízením. Viz kapitola 9.3 <i>Mobilní aplikace</i> .
(E)	Kontrolka ECO. Rozsvítí se, když je aktivní režim ECO.
(F) <sup>(1)</sup>	Maximální rychlost pojezdu (zajíc). Vždy svítí.
(G)	Kontrolka poplachu. Označuje, že stroj má problém, který může vyřešit obsluha. Příklad: přehřátí baterie nebo nadměrné používání stroje. Přestaňte pracovat a nechte stroj několik minut odpočívat.
(H)	Servisní kontrolka. Označuje, že mohl nastat problém, který obsluha nemůže vyřešit. Okamžitě zastavte práci a co nejdříve kontaktujte autorizované servisní středisko.
(I)	Symbol baterie. Vždy svítí.
(J)	Ukazatel nabití baterie. Na pravé a levé straně displeje jsou dva ukazatele. Počet rozsvícených LED a jejich barva indikují zbývající nabití: <ul style="list-style-type: none"><li>• 4 LED svítí zeleně: zbývající nabití větší než 75 %.</li><li>• 3 LED svítí zeleně: zbývající nabití mezi 50 % a 75 %.</li><li>• 2 LED svítí žlutě: zbývající nabití mezi 25 % a 50 %.</li><li>• 1 LED svítí červeně: zbývající nabití menší než 25 %. Co nejdříve zastavte práci a akumulátorovou baterii nabijte. V opačném případě se životnost akumulátorové baterie výrazně zkrátí.</li><li>• 1 LED bliká červeně: zbývající nabití menší než 10 %. Zastavte práci a akumulátorovou baterii nabijte. V opačném případě dojde k poškození baterie.</li></ul> Pro další informace viz kapitola 8.2.1 <i>Sledování úrovně nabití (Obr. 14)</i> .

Č.	Název
(K) <sup>(1)</sup>	Tlačítko pro snížení rychlosti pojezdu. Jedním stisknutím snížíte rychlost o jeden stupeň. Stisknutím a podržením snižujete rychlost, dokud tlačítko neuvolníte.
(L)	Tlačítko ECO. Zapne režim úspory energie.
(M) <sup>(1)</sup>	Minimální rychlost pojezdu (želva). Vždy svítí.

<sup>(1)</sup> Není k dispozici u tlačných modelů.

## 8 STARTOVÁNÍ

### 8.1 KONTROLA STROJE

#### POZOR

**Ujistěte se, že baterie není vložena do svého uložení.**

**Před zahájením práce je třeba:**

- zkontrolovat, zda ovládací páčka a bezpečnostní tlačítka mají volný chod, bez překážek, a že se při uvolnění automaticky a rychle vrátí do neutrální polohy;
- zkontrolovat, zda ovládací páčka zůstane zajištěná, pokud není stisknuto bezpečnostní tlačítko;
- zkontrolovat, zda průchody chladicího vzduchu nejsou znečištěné;
- zkontrolovat, zda rukojeti a kryty stroje jsou čisté a suché, správně sestavené a pevně připevněné ke stroji;
- zkontrolovat, zda řezný nástroj a kryty nejsou poškozeny;
- zkontrolovat, zda stroj nevykazuje známky opotřebení nebo poškození způsobené nárazy nebo jinými příčinami a provést nezbytné opravy;
- zkontrolovat, zda je baterie v dobrém stavu a zda nevykazuje známky poškození. Nepoužívejte stroj s poškozenou nebo opotřebovanou baterií;
- baterii nabijte podle postupů uvedených v kapitole 8.3 *Nabíjení baterie*.

### 8.2 KONTROLA STAVU BATERIE

#### 8.2.1 Sledování úrovně nabití (Obr. 14)

1. Když se sada baterií normálně nabíjí, LED1, LED2, LED3 a LED4 (C) blikají jako postupová lišta. Když je sada baterií nabitá, všechny čtyři LED diody svítí pět sekund a poté sada baterií přejde do režimu hibernace, kdy všechny kontrolky zhasnou.
2. V pohotovostním režimu má sada baterií tlačítko pro kontrolu úrovně nabití. Pro kontrolu úrovně nabití sady baterií stačí stisknout tlačítko (B), jak je indikováno ukazateli LED (C):

LED ukazatel baterie	Stav nabití
4 LED svítí	Zbytková kapacita $\geq 75$ %.
3 LED svítí	Zbytková kapacita $\geq 50$ %.
2 LED svítí	Zbytková kapacita $\geq 25$ %. Co nejdříve zastavte práci a akumulátorovou baterii nabijte.
1 LED svítí	Zbytková kapacita $\geq 10$ %. Co nejdříve zastavte práci a akumulátorovou baterii nabijte. V opačném případě se životnost akumulátorové baterie výrazně zkrátí.
1 LED bliká	Když LED1 bliká, znamená to, že zbývající kapacita baterie je $\leq 10$ %, ale baterie se nepřestává vybíjet. Když se frekvence blikání zvýší, musí se okamžitě zastavit vybíjení a baterie se musí nabít, jinak dojde k jejímu poškození. Akumulátorovou baterii nabijte co nejdříve. V opačném případě se životnost akumulátorové baterie výrazně zkrátí.

3. V režimu hibernace stiskněte tlačítko (B) pro její probuzení. Baterie se po 10 minutách přepne znovu do režimu hibernace.

### 8.3 NABÍJENÍ BATERIE

#### OPATRNĚ

**Ujistěte se, že síťové napětí v zásuvce odpovídá hodnotě uvedené štítku nabíječky baterie.**

#### 8.3.1 Správné použití

- Před zahájením nabíjení pozorně zkontrolujte, zda je nabíječka umístěna na stabilním a dobře větraném povrchu, chráněném před vodou.
- Zkontrolujte, zda síťové napětí zásuvky odpovídá specifikacím nabíječky baterií uvedeným na štítku (nikdy ji nepřipojujte na jiné napětí), ujistěte se, že je zásuvka v optimálním stavu.
- Při nabíjení nabíječku nezakrývejte a umožněte její dobré větrání. NEZAKRÝVEJTE ventilační mřížky na nabíječce a NEPOKLÁDEJTE ji na měkký povrch, jako je přikrývka nebo polštář. Ujistěte se, že jsou větrací mřížky nabíječky čisté.
- Nepoužívejte akumulátorové baterie, které se během procesu nabíjení přehřály, protože články baterií se mohly nebezpečně poškodit.
- Nikdy nenabíjejte ani nepoužívejte baterie, které se přehřály; pokud je to možné, okamžitě je vyměňte.
- Baterie je vybavena ochranou, která brání nabíjení, pokud teplota prostředí není mezi 0 °C a +45 °C.
- Baterii lze dobít kdykoli, i částečně, bez nebezpečí jejího poškození.
- Nikdy sadu baterií zcela nevybíjejte, úplné vybití sady baterií povede k předčasnému stárnutí článků baterií.

#### POZOR

**Používejte pouze originální akumulátorové baterie. Použití akumulátorových baterií nesprávného typu může znamenat riziko požáru, výbuchu a zranění.**

#### 8.3.2 Režim nabíjení (Obr. 15)

- Zasuňte zástrčku nabíječky do elektrické zásuvky. LED (B) se rozsvítí zeleně.
- Ujistěte se, že je akumulátorová baterie kompatibilní s nabíječkou. Vložte akumulátorovou baterii do nabíječky, jak ukazuje šipka na obrázku, přičemž dbejte na to, aby byla zcela zasunuta. Když uslyšíte cvaknutí, znamená to, že baterie byla správně vložena a byla úspěšně nainstalována. Pokud je zástrčka nabíječky zapojena do elektrické zásuvky, zelená LED dioda (B) začne blikat jako signalizace zahájení nabíjení.
- Akumulátorová baterie je plně nabitá, když LED (E) svítí nepřerušovaně zeleně.

#### POZOR

**Na konci každého nabíjení akumulátorové baterie vždy nabíječku odpojte od sítě.**

#### POZOR

**Pokud se dobíjecí baterie nenabíjí, zkontrolujte, zda je napájecí kabel správně zapojený. Pokud se ani nadále nedaří akumulátorovou baterii nabít, obraťte se na autorizované servisní středisko. Správné nabití baterie přispívá k její správné činnosti v průběhu času. Akumulátorové baterie se musí nabít, když se zaznamená pokles výkonu přístroje.**

#### 8.3.3 Legenda LED ukazatelů nabíječky (B, Obr. 15)

LED ukazatel	Stav nabíječky
Zelené světlo	Režim stand-by
Zelené světlo bliká	Nabíjí se
Červené světlo	Závada nabíječky
Červené světlo bliká	Závada ochrany baterie

#### 8.3.4 Konec nabíjení

- Po dokončení nabíjení odpojte napájení.

CZ

- Pro vytažení akumulátorové baterie stiskněte tlačítko (D, Obr. 15).

## 8.4 SPUŠTĚNÍ STROJE

### POZOR

**Stroj je vybaven bezpečnostním obvodem, aby se zabránilo neoprávněnému použití! Před spuštěním stroje se musí zasunout bezpečnostní klíček (9, Obr. 1) a vyjmout jej pokaždé, když se práce přeruší nebo ukončí.**

Před spuštěním stroje vložte baterii do jejího uložení.

U modelů Gi 548R P - Gi 548R T - Gi 553R T - LRI 548R P - LRI 548R T - LRI 553R T je přihrádka na baterie poblíž strany obsluhy (A, Obr. 11).

- Stroj spusťte ve volném prostoru bez vysoké trávy. Plochu, kterou chcete sekat, dobře prohlédněte a odstraňte všechny kameny, kosti, kusy dřeva apod.
- Přečtete si bezpečnostní předpisy uvedené v této příručce.
- Před spuštěním motoru zkontrolujte, zda není nůž zablokovaný.
- Motor spouštějte podle pokynů v návodu a s nohama v dostatečné vzdálenosti od nože.

### 8.4.1 Spuštění motoru (Obr. 12) (specificky pro modely Gi 548 P - Gi 548 V - Gi 553 V - LRI 548 P - LRI 548 V - LRI 553 V)

Pro nastartování:

- Bezpečnostní klíček (A) zasuňte do jeho uložení (B).
- Stiskněte tlačítko ON/OFF (A, Obr. 21) na displeji.
- Stiskněte bezpečnostní tlačítko (C, Obr. 12) a stiskněte páčku (D, Obr. 12).

### POZOR

**V případě přehřátí se akumulátorová baterie z bezpečnostních důvodů vypne pomocí ochranného obvodu. Baterii vyjměte ze stroje a nechte ji vychladnout. Jakmile se ochladí, můžete ji namontovat zpět do stroje a pokračovat v práci.**

### 8.4.2 Spuštění motoru (Obr. 12) (specificky pro modely Gi 548R P - Gi 548R T - Gi 553R T - LRI 548R P - LRI 548R T - LRI 553R T)

Pro nastartování:

- Bezpečnostní klíček (A) zasuňte do jeho uložení (B).
- Stiskněte bezpečnostní tlačítko (C, Obr. 12) a stiskněte páčku (D, Obr. 12).

### POZOR

**V případě přehřátí se akumulátorová baterie z bezpečnostních důvodů vypne pomocí ochranného obvodu. Baterii vyjměte ze stroje a nechte ji vychladnout. Jakmile se ochladí, můžete ji namontovat zpět do stroje a pokračovat v práci.**

## 9 POUŽÍVÁNÍ STROJE

### 9.1 ZAKÁZANÝ ZPŮSOB POUŽÍVÁNÍ

- Stroj se smí používat pouze k sečení travnatých povrchů v soukromých zahradách nebo parcích.
- Stroj se nesmí používat k řezání jiných materiálů, zvláště pak materiálů, které jsou nad úroveň terénu a pro které se stroj musí zvednout.
- Stroj se nesmí používat k drčení větví ani jiných materiálů pevnějších než tráva.
- Stroj se nesmí používat k odsávání nebo sběr pevných či prašných materiálů, odpadů jakéhokoli druhu, písku či šterku.
- Stroj se nesmí používat k vyrovnávání nerovného terénu nebo hrbolatého povrchu; nůž se nikdy nesmí nedotknout země.
- Stroj se nesmí používat k přepravě, tlačení ani tažení jiných předmětů, vozíků či podobně.
- Na pohon stroje je zakázáno připojovat nářadí nebo jiná zařízení, která nejsou povolena výrobcem.

## 9.2 PRACOVNÍ PŘEDPISY

- Stroj nikdy nepoužívejte na mokré trávě nebo jiném kluzkém povrchu. Rukojeť držte pevně oběma rukama. Kráčejte, nikdy neběhejte.
- V kopcovitém terénu sečte napříč svahem, nikdy ne v přímém stoupání nebo sjezdu; nikdy nesečte na příliš prudkých svazích.
- Sečte pouze za denního světla nebo při silném umělém osvětlení.
- Zkontrolujte, zda je klapka pro zadní odhoz vždy správně umístěná.
- Narazíte-li na nějaký předmět, vypněte motor a zkontrolujte, zda nedošlo k poškození stroje; nikdy nepokračujte v práci bez opravy případného poškození.
- Při spuštění stroj nenaklánějte: nekrytý nůž by mohl způsobit škody.
- Nikdy si nestoupejte před stroj, když je motor zapnutý.
- Když musíte přejít přes pěšinku, chodník apod. a když se stroj převáží z jedné pracovní oblasti do druhé, vypněte motor.
- Před vyjmutím sběrného koše a když se čistí vyhazovací otvor trávy, zastavte motor a vytáhněte bezpečnostní klíček.
- Na svazích udržujte vždy stabilní polohu.
- Při změně směru ve svahu buďte obzvláště opatrní.
- Zkontrolujte, zda používáte pouze originální žací zařízení.
- Buďte velmi opatrní při změně směru nebo při otáčení stroje směrem k sobě.
- Nikdy se nedotýkejte nožů před vyjmutím bezpečnostního klíčku (9, Obr. 1) a předtím, než se nože zcela zastaví.
- Stroj nikdy nepoužívejte, pokud je koš popraskaný nebo ucpaný trávou.
- V případě abnormálních vibrací: zkontrolujte poškození, vyměňte poškozené díly a zkontrolujte a dotáhněte volné komponenty.

CZ

## 9.3 MOBILNÍ APLIKACE

### 9.3.1 Připojení stroje k aplikaci

Stroj zapněte. U strojů s displejem modrá kontrolka svítí trvale, když došlo ke spojení s mobilním zařízením. Vyhledávání lze znovu aktivovat vyjmutím a opětovným vložením baterie. Konkrétní podrobnosti naleznete v pokynech pro příslušnou aplikaci (Oleo-Mac Hub - Efcó Hub). Aplikace pro mobilní zařízení je zdarma a poskytuje rozšířené funkce (další informace o stroji, podrobnosti, nápovědu, části stroje a údržbu). Stroje s vestavěnou bezdrátovou technologií se mohou připojit k mobilním zařízením a umožnit další funkce.

### 9.3.2 První použití aplikace

1. Stáhněte si aplikaci do svého mobilního zařízení.
2. Zaregistrujte se v aplikaci.
3. Postupujte podle pokynů pro připojení a registraci stroje.

#### POZNÁMKA

Aplikace Oleo-Mac Hub - Efcó Hub je k dispozici ke stažení na všech trzích. Pro další informace kontaktujte autorizované servisní středisko.

## 9.4 SEŘÍZENÍ VÝŠKY SEČENÍ



### POZOR

**Při nastavování výšky sečení vždy vypněte motor.**

Pro snížení nebo zvýšení stroje otáčejte páčkou (Obr. 13) doprava nebo doleva.

## 9.5 UKAZATEL PLNÉHO KOŠE

Nad sběrným košem je klapka indikující plný sběrný koš. Když je klapka zvednutá (A, Obr. 18), znamená to, že se koš plní trávou. Když je klapka dole (B, Obr. 18), znamená to, že koš je plný a musí se vysypat.

## 9.6 MULČOVÁNÍ

Na rotační sekačce je sériově namontovaný mulčovací nůž. Tato konfigurace umožňuje volbu ze tří různých způsobů sečení trávy:

1. **S nasazeným vakem:** mulčovací nůž umožňuje dokonalejší rozmělnění posekané trávy a tím i lepší naplnění vaku.
2. **Bez vaku a se zavřenou klapkou pro zadní odhoz:** mulčovací nůž umožňuje dobré rozmělnění posekané trávy, která pak může padat přímo na terén.
3. **Mulčování:** k provádění pravého mulčování je nutné namontovat mulčovací záslepku (C, Obr. 22, Obr. 23), která zaručuje maximální rozmělnění posekané trávy. Mulčovací kryt (C, Obr. 22, Obr. 23) kód 66110828R je nutné namontovat vložením do otvoru pod klapkou pro zadní odhoz (D).

### Poznámky k sekání trávy s mulčováním

Při použití rotační sekačky s mulčováním nesmí tráva přesáhnout výšku 5-6 cm. Je však dobrým zvykem nepoužívat příliš nízkou výšku rotační sekačky. Nedodržení těchto pravidel může ohrozit účinek mulčování a v nejzávažnějších případech způsobit zhasnutí motoru.

CZ

## 9.7 BOČNÍ ODHOZ (POUZE PRO MODELY GI 548 P - GI 548 V - GI 553 V - LRI 548 P - LRI 548 V - LRI 553 V)

Pokud obsluha nechce trávu sbírat do vaku, ale chce ji odhodit na zem, dodává se se strojem kryt pro boční odhoz (Obr. 24). Chcete-li používat boční odhoz, je nutné odmontovat sběrný vak a namontovat mulčovací záslepku (viz kapitolu 9.6 *Mulčování*). Pro montáž krytu pro boční odhoz (A, Obr. 26) stiskněte bezpečnostní pojistku (E, Obr. 25), zvedněte boční kryt (B) a dva jazýčky (C, Obr. 26, Obr. 27) zahákněte za čep (D). Pak uvolněte kryt (B, Obr. 28), jehož pružina bude držet kryt pro boční odhoz (A).

### POZOR

Chybná montáž sady krytu pro boční odhoz může způsobit vážná zranění obsluhy nebo osob v okolí.

### POZOR

Při odstraňování jednotky bočního odhozu se ujistěte o správném zavření víka pomocí příslušného zařízení se západkou.

## 9.8 SEČENÍ (POUZE MODELY S POHONEM)

Pro zapnutí pojezdu uveďte páčku pohonu (A) do kontaktu s řídítky (B, Obr. 29).

## 10 ZASTAVENÍ MOTORU

### 10.1 ZASTAVENÍ MOTORU (MODELY GI 548 P - GI 548 V - GI 553 V - LRI 548 P - LRI 548 V - LRI 553 V)

Uvolněte ovládací páčku (D, Obr. 12).

Po dokončení práce vyjměte bezpečnostní klíček (A, Obr. 12).

### POZOR

- Pro zastavení nože jednoduše uvolněte ovládací páčku (D, Obr. 12). Po uvolnění páčky (D) se elektrický motor a nůž točí ještě asi 3 sekundy!
- Pro vypnutí displeje stiskněte tlačítko ON/OFF.

### POZOR

Před každým použitím zkontrolujte, zda uvolnění ovládací páčky způsobí zastavení motoru během několika sekund. Správný čas pro zastavení nože nechte pravidelně zkontrolovat autorizovaným servisním střediskem.

## 10.2 ZASTAVENÍ MOTORU (MODELY GI 548R P - GI 548R T - GI 553R T - LRI 548R P - LRI 548R T - LRI 553R T)

Uvolněte ovládací páčku (D, Obr. 12).

Po dokončení práce vyjměte bezpečnostní klíček (A, Obr. 12).

### POZOR

Pro zastavení nože jednoduše uvolněte ovládací páčku (D, Obr. 12). Po uvolnění páčky (D) se elektrický motor a nůž točí ještě asi 3 sekundy!

### POZOR

Před každým použitím zkontrolujte, zda uvolnění ovládací páčky způsobí zastavení motoru během několika sekund. Správný čas pro zastavení nože nechte pravidelně zkontrolovat autorizovaným servisním střediskem.

## 11 ÚDRŽBA

### POZOR

- Během údržby vždy používejte ochranné rukavice.
- Údržbu neprovádějte, když jsou motor nebo baterie teplé. Stroj zastavte a nechte ho vychladnout. Údržbu provádějte s vypnutým strojem a vyjmutou baterií.
- Nedostatečná nebo nesprávná údržba, odstranění nebo úprava bezpečnostních zařízení a/nebo použití neoriginálních náhradních dílů může způsobit vážná nebo smrtelná zranění obsluhy nebo třetích osob.

### POZOR

Přečtěte si pozorně také návod k použití a údržbě akumulátorové baterie a nabíječky!

### POZOR

Před prováděním jakéhokoli čištění nebo oprav vypněte motor, odpojte baterii a vytáhněte bezpečnostní klíček.

### 11.1 CHLAZENÍ MOTORU

Aby se zabránilo přehřátí a poškození motoru, mřížky pro nasávání chladícího vzduchu musí být vždy čisté a zbavené trávy a nečistot.

### 11.2 ZACHÁZENÍ S BATERIÍ

#### 11.2.1 Údržba a skladování baterie

### POZOR

Přečtěte si pozorně také návod k použití a údržbě akumulátorové baterie a nabíječky!

- Sestavu baterie skladujte mimo dosah dětí, na tmavém a suchém místě, při teplotě mezi 0 – 23 °C, bez prachu nebo korozivní atmosféry. Neskladujte na přímém slunci.
- Sestavu baterie skladujte a přepravujte v původním obalu.
- Nepoužívané akumulátorové baterie neukládejte v blízkosti sponek na papír, mincí, klíčů, hřebíků, šroubů a jiných kovových předmětů, které by mohly způsobit zkrat mezi kontakty. Sestavu baterie nezkratujte.
- Sestavu baterie uložte řádným způsobem. Neskladujte je neuspořádaně v nějakém kontejneru, například v krabici nebo zásuvce, kde by mohlo dojít k vzájemnému zkratu nebo ke zkratu s jinými kovovými předměty. Zkrat mezi kontakty sestavy baterie může vyvolat popálení nebo požár.
- Ventilační otvor sestavy baterie udržujte bez prachu a nečistot. Sadu baterií čistěte suchým měkkým hadříkem. V případě odolných nečistot použijte mírně navlhčený hadřík.

CZ

- Sestavu baterie pravidelně kontrolujte. V případě viditelného poškození, známek opotřeбенí nebo jiných problémů přestaňte baterii používat a kontaktujte autorizované servisní středisko.
- Nenechávejte nepoužívanou sestavu baterie na nabíječce dlouhou dobu. Sestavu baterie skladujte v původním obalu nebo na jiném suchém místě.
- Pokud sadu baterie delší dobu nepoužíváte, plně ji nabijte při prvním uskladnění a poté každých 15 – 30 dnů, abyste zabránili znehodnocení a poškození.
- V případě přebíjení nebo přehřátí se akumulátorová baterie z bezpečnostních důvodů automaticky odpojí od ochranného obvodu. Nabíječku odpojte z elektrické zásuvky a vyjměte baterii. Akumulátorovou baterii nechte zcela vychladnout. Jakmile se baterie ochladí, může se pokračovat v nabíjení.

### 11.3 ÚDRŽBA ŽACÍHO ZAŘÍZENÍ

#### POZOR

**Před prováděním jakéhokoli čištění nebo oprav vypněte motor, odpojte baterii a vytáhněte bezpečnostní klíček.**

CZ

#### POZOR

**S noži manipulujte vždy s co největší opatrností. Vždy používejte ochranné rukavice.**

#### POZOR

**Deformovaný nebo poškozený nůž se musí vyměnit.**

- Ostří nože udržujte vždy dobře nabroušené.
- S nenabroušeným ostřím se nedosáhne dobrého výsledku.

### 11.4 ŽACÍ NŮŽ

#### POZOR

**Při zjišťování stavu nože používejte ochranné rukavice. Dávejte pozor, protože nože se mohou otáčet i při vypnutém motoru.**

#### POZOR

**Pravidelně kontrolujte, zda je šroub (A, Obr. 19) dotažený na 25 Nm (2,5 kgm).**

Pokud časeм není sečení trávy uspokojivé, pravděpodobně je třeba nože nabrousit. Špatně nabroušený nůž způsobuje vytrhávání trávy a tím zažloutnutí trávníku. Pokud jsou nože poškozené nebo zkrivené, musí se vyměnit.

- Broušení nožů je velmi delikátní činnost. Pokud se nedodrží dokonalé vyvážení nožů, může to způsobit abnormální vibrace, které vedou k uvolnění nožů s nebezpečnými důsledky pro obsluhu.
- Nože se musí namontovat ve správném směru. Chybná montáž může způsobit nesprávné dotažení s následným uvolněníм nožů během práce s nebezpečnými důsledky pro obsluhu.

Z těchto důvodů se musí vyvážení a výměna nožů provádět v **autorizovaném servisním středisku**.

#### POZOR

**Mulčovací nůž musí být nasazen jako na Obr. 19. Abyste si byli jisti správnou montáží nože, ujistěte se, že vidíte značku a kód vyražené na noži.**

#### POZOR

**Poškozené řezné nářadí nesvažujte, nerovnejte ani neupravujte ve snaze o jeho opravu. Jednotlivé díly řezného nářadí by se mohly uvolnit a způsobit vážné či smrtelné zranění.**

**⚠ POZOR**

Vždy vyměňte také šroub (A, Obr. 19) a podložku (B).

**11.5 SBĚRNÝ KOŠ****⚠ POZOR**

Před vyjmutím sběrného koše a když se čistí vyhazovací otvor trávy, zastavte motor a vytáhněte bezpečnostní klíček (9, Obr. 1).

Často kontrolujte, zda není sběrný koš špatně namontovaný nebo poškozený.

Kontrolujte, zda nejsou oka sběrného koše zanesená trávou; pokud ano, omyjte koš vodou a nechte ho před další montáží úplně uschnout.

Kdybyste pracovali s poškozeným sběrným košem nebo zanesenými oky, koš by se nemohl úplně naplnit.

Při práci s ještě vlhkým sběrným košem by se zase oka snadněji zalepila.

**11.6 MIMOŘÁDNÁ ÚDRŽBA**

Na konci sezóny, pokud se stroj používá intenzivně, nebo každé dva roky při běžném používání zajistěte obecnou kontrolu provedenou specializovaným technikem servisní sítě.

Najděte nejbližší autorizované servisní středisko na: <https://www.myemak.com/int/filiali-e-distributori/distributori>.

**⚠ POZOR**

- Všechny činnosti při údržbě, které nejsou uvedeny v této příručce, smí provádět pouze autorizované servisní středisko. Aby byl zajištěn stálý a pravidelný provoz stroje, nezapomeňte, že veškeré nahrazované díly musí být nahrazeny výhradně **ORIGINÁLNÍMI NÁHRADNÍMI DÍLY**.
- Případné neoprávněné úpravy a/nebo používání neoriginálních náhradních dílů mohou způsobit vážná či smrtelná zranění obsluhy nebo dalších osob nebo způsobit okamžitě propadnutí záruky.

- Opotřebované nebo poškozené části vyměňte.
- Po každém použití stroje očistěte spodní část od zbytků trávy.
- Ostří nože udržujte vždy dobře nabroušené.
- S nenabroušeným ostřím se nedosáhne dobrého výsledku.

**11.7 TABULKA ÚDRŽBY**

Uvědomte si prosím, že následující intervaly údržby platí pouze pro běžné pracovní podmínky. Pokud je vaše denní práce náročnější než běžná, musí se intervaly údržby příslušně zkrátit.		Před každým použitím	Po každé přestávce	Každý týden	Při poškození nebo závadě
Celý stroj	Kontrola: průsak, prasknutí, opotřebení	x	x		
Kontroly: sytič a páčka plynu (pouze u modelů, které jsou jimi vybaveny)	Kontrola činnosti	x	x		
Žací nůž	Kontroly: poškození a opotřebení	x	x		
	Vyměnit				x
Zastavení nože	Kontrola činnosti	x			
	Vyměnit				x

CZ

Uvědomte si prosím, že následující intervaly údržby platí pouze pro běžné pracovní podmínky. Pokud je vaše denní práce náročnější než běžná, musí se intervaly údržby příslušně zkrátit.		Před každým použitím	Po každé přestávce	Každý týden	Při poškození nebo závadě
Všechny přístupné šrouby a matice	Zkontrolovat a dotáhnout			X	
Sběrný koš na trávu a zadní klapka	Kontrola opotřebení nebo poškození	X	X		

## 12 PŘEPRAVA

CZ

- Pro usnadnění přepravy lze řídítka složit, viz 6.1.3 *Ohnutí řídítek*. Se složenými řídítky lze stroj umístit vertikálně.
- Vyjměte sběrný koš.
- Stroj přepravujte s vypnutým motorem.

### POZOR

Při dopravě stroje na vozidle se ujistěte o správném a pevném připevnění na vozidle pomocí řemenů. Vytáhněte bezpečnostní klíček (9, Obr. 1), ale neodpojujte baterii. Stroj je nutné přepravovat ve vodorovné poloze, nebo ve svislé poloze se složenými řídítky. Kromě toho se ujistěte, že se neporušují platné předpisy pro přepravu těchto zařízení.

## 13 SKLADOVÁNÍ

### POZOR

Přečtěte si pozorně také návod k použití a údržbě akumulátorové baterie a nabíječky!

### POZOR

Po každém použití stroje očistěte spodní část, přičemž v žádném případě nepoužívejte proudy vody (Obr. 20).

### POZOR

Před prováděním jakéhokoli čištění nebo oprav vypněte motor, odpojte baterii a vytáhněte bezpečnostní klíček.

- Pravidelně kontrolujte stav stroje.
- Zkontrolujte, zda jsou všechny šrouby a matice dobře utažené.
- Na díly, které jsou vystaveny korozi, naneste mazivo nebo motorový olej.
- Stroj skladujte na suchém místě, pokud možno s betonovou podlahou. K ochraně před vlhkostí jej můžete umístit na desky nebo na plech.
- Postupy pro uvedení do provozu po zimním uložení jsou stejné, jako postupy při normálním spouštění stroje (8 *Startování*).
- Stroj nikdy nenechávejte na místech, kde se mohou hromadit výpary z paliva, které by mohly způsobit požár.
- Před uložení sekačky do uzavřeného prostoru nechte vychladnout motor.

Pro usnadnění skladování lze řídítka složit, viz 6.1.3 *Ohnutí řídítek*. Se složenými řídítky lze stroj umístit vertikálně.

## 14 OCHRANA ŽIVOTNÍHO PROSTŘEDÍ

Ochrana životního prostředí je důležitý a prvořadý aspekt při používání stroje ve prospěch občanského spoluzití a prostředí, v němž žijeme.

- Vyvarujte se toho, abyste byli rušivým prvkem ve vztahu s vašimi sousedy.
- Pečlivě dodržujte místní předpisy pro likvidaci materiálu vzniklého sečením.
- Pečlivě dodržujte místní předpisy pro likvidaci obalů, olejů, benzínu, baterií, filtrů, poškozených dílů nebo jakýchkoli prvků se silným dopadem na životní prostředí. Tento odpad se nesmí vyhazovat do popelnice, ale musí se separovat a odvézt do příslušných sběrných středisek, která zajistí recyklaci materiálů.

### 14.1 ODSTRANĚNÍ A LIKVIDACE

Při vyřazení stroje z provozu jej nenechávejte volně v přírodě, ale obraťte se na sběrné středisko.

Hodně materiálů použitých při výrobě stroje lze recyklovat; všechny kovy (ocel, hliník, mosaz) lze odevzdat do běžné sběrné kovů. Pro informace se obraťte na službu zajišťující svoz odpadu ve vaší oblasti. Likvidace odpadu pocházejícího z demolice stroje musí být provedena s ohledem na životní prostředí, aby se zabránilo znečištění půdy, ovzduší a vody.

**V každém případě je třeba dodržovat místní platné zákony.**

Při likvidaci stroje byste měli zlikvidovat i štítek s označením CE společně s tímto návodem k obsluze.

CZ

## 15 ZÁRUČNÍ LIST

Tento stroj byl navržen a vyroben pomocí nejmodernějších výrobních technik. V případě soukromého použití nebo pro hobby poskytuje výrobce záruku na své výrobky v trvání 24 měsíců od data zakoupení. Servis v České republice a na Slovensku provádí firma MOUNTFIELD ve svých prodejnách, specializovaných servisních střediscích a přes své dealery. V případě profesionálního používání je záruka omezena na 12 měsíců.

### Všeobecné záruční podmínky

1. Záruka platí ode dne zakoupení výrobku. Výrobní podnik zdarma vyměňuje prostřednictvím obchodní a servisní sítě vadné díly, jejichž vada byla způsobena materiálem, zpracováním nebo výrobou. Záruka nezbavuje kupujícího zákonných práv, které mu náležejí podle občanského zákoníku a které se vztahují na důsledky defektů nebo vad způsobených prodaným výrobkem.
2. Techničtí pracovníci provedou požadovaný zákrok co nejdříve v rámci daných časových možností.
3. **Při žádosti o opravu v záruce je nutné předložit oprávněnému pracovníkovi dále uvedený a úplně vyplněný záruční list orazítovaný prodejcem spolu s nákupní fakturou nebo platným dokladem o zakoupení s datem nákupu.**
4. Záruka propadá v případě:
  - zjevného zanedbání údržby,
  - nevhodného používání výrobku nebo jeho poškození,
  - použití nevhodných maziv nebo paliv,
  - použití jiných než originálních náhradních dílů,
  - zásahů prováděných neoprávněnými pracovníky.
5. Záruka se podle výrobce nevztahuje na materiály, které se opotřebovávají, a na části vystavené běžnému opotřebení.
6. Záruka se nevztahuje na zásahy týkající se modernizace a vylepšování výrobku.
7. Záruka se nevztahuje na seřizování a údržbové práce, i když jsou prováděné v době záruky.
8. Případné škody způsobené při dopravě musí být ihned oznámeny dopravci, jinak záruka propadá.
9. Pro motory jiných značek (Briggs & Stratton, Tecumseh, Kawasaki, Honda atd.), použité v našich výrobcích, platí záruka poskytnutá příslušnými výrobci motoru.
10. Záruka se netýká případných škod, přímých či nepřímých, způsobených osobám nebo na věcech poruchou výrobku nebo vyplývajících z dlouhodobého nuceného odstavení tohoto výrobku.

### Záruční list

Vystřihněte a vyplňte záruční list na zadní straně tohoto návodu.

Popis polí záručního listu (WARRANTY FORM):

1. MODEL
2. SÉRIOVÉ Č.
3. KUPUJÍCÍ
4. Nezasílat! Přiložte pouze při případném vyžádání záručního servisu.
5. DATUM
6. PRODEJCE

## 16 ŘEŠENÍ PROBLÉMŮ

### POZOR

- Než začnete provádět všechny kontroly doporučené v dále uvedené tabulce, mimo případy, kdy se vyžaduje stroj v činnosti, stroj vždy zastavte a vytáhněte bezpečnostní klíček.
- Když byly zkontrolovány všechny možné příčiny a problém nebyl vyřešen, spojte se s autorizovaným servisním střediskem. Když zjistíte problém, který nebyl uveden v tabulce, spojte se s autorizovaným servisním střediskem.

### POZOR

Neprovádějte sami komplikovanější opravy, pokud vám chybí nutné vybavení nebo technické znalosti. V případě špatně provedené opravy dochází automaticky k zániku záruky a jakékoli odpovědnosti výrobce.

### POZOR

Přečtěte si pozorně také návod k použití a údržbě akumulátorové baterie a nabíječky!

CZ

PROBLÉM	MOŽNÉ PŘÍČINY	ŘEŠENÍ
Motor nelze nastartovat nebo zhasne několik sekund po nastartování.	Baterie je vybitá nebo není správně vložena (pouze u modelů, které jsou jí vybaveny)	Baterii dobijte nebo správně vložte.
	Poškozený elektrický kabel.	Kabel nechte vyměnit v autorizovaném servisním středisku.
	Motorový jistič zasáhl kvůli přehřátí motoru.	Před opakovaným spuštěním počkejte několik minut
	Bezpečnostní klíč není zasunutý.	Zkontrolujte a/nebo zasuňte.
	Poškozený mikrospínač spouštěcí páčky	Spojte se s autorizovaným servisním střediskem.
Poškozená baterie.	Spojte se s autorizovaným servisním střediskem.	
Motor se rozjede a pracuje, ale nůž se netočí. <b>POZOR: Nikdy se nedotýkejte žacího zařízení, když je motor v činnosti.</b>		Motor ihned vypněte a spojte se s autorizovaným servisním střediskem.

<b>1 ÚVOD</b> .....	<b>198</b>
1.1 Ako čítať tento návod .....	198
<b>2 SYMBOLY A BEZPEČNOSTNÉ UPOZORNENIA (OBR. 3)</b> .....	<b>199</b>
<b>3 HLAVNÉ KOMPONENTY</b> .....	<b>199</b>
3.1 Modely Gi 548 P - Gi 548 V - Gi 553 V - L Ri 548 P - L Ri 548 V - L Ri 553 V (Obr. 1).....	199
3.2 Modely Gi 548R P - Gi 548R T - Gi 553R T - L Ri 548R P - L Ri 548R T - L Ri 553R T (Obr. 2) .....	199
<b>4 VŠEOBECNÉ BEZPEČNOSTNÉ UPOZORNENIA PRE STROJ</b> .....	<b>200</b>
4.1 Bezpečnostné predpisy.....	200
4.1.1 Bezpečnostné upozornenia pre kosačku na trávu.....	202
4.1.2 Informácie pre používateľov .....	203
<b>5 OSOBNÉ OCHRANNÉ PROSTRIEDKY (OOP)</b> .....	<b>203</b>
<b>6 MONTÁŽ</b> .....	<b>204</b>
6.1 Držadlo (Gi 548 P - Gi 548 V - Gi 553 V - L Ri 548 P - L Ri 548 V - L Ri 553 V) .....	204
6.1.1 Upevnenie držadla (Obr. 4).....	204
6.1.2 Výška držadla (Obr. 4, Obr. 5) .....	204
6.1.3 Sklopenie držadla.....	204
6.2 Držadlo (Gi 548R P - Gi 548R T - Gi 553R T - L Ri 548R P - L Ri 548R T - L Ri 553R T) .....	204
6.2.1 Upevnenie držadla (Obr. 7, Obr. 8, Obr. 9) .....	204
6.2.2 Výška držadla (Obr. 9) .....	204
6.2.3 Sklopenie držadla.....	205
6.3 Montáž koša na zhromaždenie trávy (Obr. 16) .....	205
6.4 Montáž akumulátora .....	205
<b>7 PRÍPRAVA NA PRÁCU</b> .....	<b>205</b>
7.1 Displej (Obr. 21) (Špecifický pre modely Gi 548 P - Gi 548 V - Gi 553 V - L Ri 548 P - L Ri 548 V - L Ri 553 V).....	205
<b>8 NAŠTARTOVANIE</b> .....	<b>206</b>
8.1 Kontrola stroja .....	206
8.2 Kontrola stavu batérie .....	207
8.2.1 Monitorovanie úrovne nabitia (Obr. 14) .....	207
8.3 Nabíjanie batérie .....	207
8.3.1 Správne používanie .....	207
8.3.2 Spôsob nabíjania (Obr. 15) .....	207
8.3.3 Legenda indikátorov LED nabíjačky batérií (B, Obr. 15).....	208
8.3.4 Koniec nabíjania .....	208
8.4 Naštartovanie stroja .....	208
8.4.1 Štartovanie motora (Obr. 12) (Špecifické pre modely Gi 548 P - Gi 548 V - Gi 553 V - L Ri 548 P - L Ri 548 V - L Ri 553 V) .....	208
8.4.2 Štartovanie motora (Obr. 12) (Špecifické pre modely Gi 548R P - Gi 548R T - Gi 553R T - L Ri 548R P - L Ri 548R T - L Ri 553R T) .....	209
<b>9 POUŽÍVANIE STROJA</b> .....	<b>209</b>
9.1 Zakázané použitie .....	209
9.2 Pravidlá pre prácu .....	209
9.3 Mobilná aplikácia.....	209
9.3.1 Zapojte stroj k aplikácii .....	209
9.3.2 Prvé použitie aplikácie .....	210
9.4 Regulácia výšky kosenia .....	210
9.5 Indikátor plného koša .....	210
9.6 Mulčovanie .....	210
9.7 Bočné vyprázdňovanie (len na modeloch Gi 548 P - Gi 548 V - Gi 553 V - L Ri 548 P - L Ri 548 V - L Ri 553 V).....	210
9.8 Kosenie (iba modely s trakciou) .....	211
<b>10 ZASTAVENIE MOTORA</b> .....	<b>211</b>
10.1 Vypnutie motora (modely Gi 548 P - Gi 548 V - Gi 553 V - L Ri 548 P - L Ri 548 V - L Ri 553 V).....	211
10.2 Vypnutie motora (modely Gi 548R P - Gi 548R T - Gi 553R T - L Ri 548R P - L Ri 548R T - L Ri 553R T).....	211
<b>11 ÚDRŽBA</b> .....	<b>211</b>
11.1 Chladenie motora .....	212
11.2 Manipulácia s batériou .....	212
11.2.1 Údržba a uchovávanie batérie .....	212
11.3 Údržba rezacieho zariadenia .....	212
11.4 Čepeľ.....	213
11.5 kôš na zhromažďovanie trávy .....	213
11.6 Mimoriadna údržba .....	213
11.7 Tabuľka údržby .....	214
<b>12 PREPRAVA</b> .....	<b>214</b>
<b>13 USKLADNENIE</b> .....	<b>215</b>
<b>14 OCHRANA ŽIVOTNÉHO PROSTREDIA</b> .....	<b>215</b>
14.1 Vyradenie z činnosti a likvidácia.....	215
<b>15 ZÁRUKA</b> .....	<b>216</b>
<b>16 ODSTRÁŇOVANIE PROBLÉMOV</b> .....	<b>217</b>

# 1 ÚVOD

Ďakujeme vám, že ste si vybrali výrobok značky Emak.

Pokiaľ by ste mali akýkoľvek problém, pomôžu vám pracovníci našej siete predajcov a autorizovaných servisných stredísk.

## POZOR

**Aby ste strojové zariadenie používali správne a aby ste predišli nehodám, nezačínajte prácu bez toho, že by ste si veľmi pozorne prečítali návod na používanie.**

## POZOR

**Tento návod musí sprevádzať stroj po celú dobu jeho životnosti.**

V tomto návode nájdete vysvetlenia činnosti rôznych častí, ako aj pokyny pre nevyhnutné kontroly a údržbu.

## POZOR

**Pozorne si prečítajte aj návod na použitie a údržbu batérie a nabíjačky batérie!**

SK

## POZNÁMKA

Popisy a ilustrácie uvedené v tomto návode nie sú prísne záväzné. Výrobca si vyhradzuje právo na vykonávanie zmien v tomto návode bez predchádzajúceho upozornenia.

Obrázky sú orientačné. Skutočné diely sa môžu líšiť od dielov tu uvedených. Pokiaľ by ste mali nejaké pochybnosti, obráťte sa na autorizované servisné stredisko.

## 1.1 AKO ČITAŤ TENTO NÁVOD

Návod je rozdelený do kapitol a odsekov. Texty jednotlivých kapitol sú členené na odseky. Referenčné odkazy na kapitoly alebo odseky sú označené textom „kapitola“ alebo „odsek“, za ktorým nasleduje príslušné číselné označenie. Napríklad: „kapitola 2“.

Okrem pokynov na obsluhu obsahuje tento návod informácie, ktoré si vyžadujú mimoriadnu pozornosť. Tieto informácie sú označené symbolmi popísanými v nasledujúcom texte:

## POZOR

**V prípade nebezpečenstva úrazov alebo vážnych poranení osôb alebo vážneho poškodenia majetku.**

## OPATRNE

**V prípade nebezpečenstva poškodenia stroja alebo jednotlivých častí strojového zariadenia.**

## POZNÁMKA

Poskytuje dodatočné informácie pre lepšie pochopenie vyššie uvedených bezpečnostných upozornení.

Obrázky v tomto návode na používanie sú očíslované 1, 2, 3 atď. Časti uvedené na obrázkoch sú podľa potreby označené písmenami alebo číslicami. Odkaz na časť C na obrázku 2 má nasledovnú formu: „Pozri C, obr. 2“ alebo jednoducho „(C, obr. 2)“.

## 2 SYMBOLY A BEZPEČNOSTNÉ UPOZORNENIA (OBR. 3)

1. **POZOR!** - Pred prácou s týmto strojom si prečítajte návod na použitie a údržbu.
2. **Nebezpečenstvo odhodena predmetov!** - Nedovoľte, aby sa k stroju niekto priblížil.
3. **Nebezpečenstvo porezania rúk a nôh!**
4. Pred vykonaním akejkoľvek údržby batériu vyberte.
5. Nevystavujte vlhkosti. Stroj nepoužívajte za dažďa ani ju nenechávajte vonku, keď prší.
6. Pozri kapitolu 4.1.2 *Informácie pre používateľov*.
7. Značka a model stroja.
8. Frekvencia a napätie pri nabíjaní. Zariadenie s jednosmerným prúdom.
9. Typ stroja: **KOSAČKA NA TRÁVU S BATÉRIOU S LÍTIOVÝMI IÓNNI.**
10. Technické údaje.
11. Trieda ochrany stroja.
12. Sériové číslo.
13. Rok výroby.
14. Značka zhody CE.
15. Pred prácou s týmto strojom si prečítajte návod na použitie a údržbu.
16. Zaručená úroveň akustického výkonu.

SK

## 3 HLAVNÉ KOMPONENTY

Na uvedených obrázkoch sú znázornené hlavné komponenty stroja.

### 3.1 MODELY GI 548 P - GI 548 V - GI 553 V - LRI 548 P - LRI 548 V - LRI 553 V (OBR. 1)

- |                                   |   |
|-----------------------------------|---|
| 1. Funkčná páka.                  | 9. Bezpečnostný kľúč.   |
| 2. Držadlo.                       | 10. Regulácia výšky kosenia.  |
| 3. Kôš na zachytávanie trávy.     | 11. Displej.  |
| 4. Zadná klapka.                  | 12. Akumulátor.   |
| 5. Bezpečnostné tlačidlo.         | 13. Páka pohonu (len na modeloch Gi 548 V - Gi 553 V - LRI 548 V - LRI 553 V) |
| 6. Ovládač utiahnutia držadla.    | 14. Bočná klapka.   |
| 7. Indikátor plného koša.         | 15. Zadné dvierka.  |
| 8. Dvierka priestoru pre batériu. |   |

### 3.2 MODELY GI 548R P - GI 548R T - GI 553R T - LRI 548R P - LRI 548R T - LRI 553R T (OBR. 2)

- |                                |   |
|--------------------------------|---|
| 1. Funkčná páka.               | 8. Dvierka priestoru pre batériu.   |
| 2. Držadlo.                    | 9. Bezpečnostný kľúč.   |
| 3. Kôš na zachytávanie trávy.  | 10. Regulácia výšky kosenia.  |
| 4. Zadná klapka.               | 12. Akumulátor.   |
| 5. Bezpečnostné tlačidlo.      | 13. Páka pohonu (len na modeloch Gi 548R T - Gi 553R T - LRI 548R T - LRI 553R T) |
| 6. Ovládač utiahnutia držadla. | 16. Priestor pre akumulátor (nenapája stroj).                                     |
| 7. Indikátor plného koša.      |   |

## 4 VŠEOBECNÉ BEZPEČNOSTNÉ UPOZORNENIA PRE STROJ

### POZOR

Prečítajte si všetky bezpečnostné upozornenia, pokyny, ilustrácie a špecifikácie dodané s týmto strojom. Pokiaľ by ste nedodržiavali všetky nižšie uvedené pokyny, môže vás zasiahnuť elektrický prúd, môžete spôsobiť požiar a/alebo vážne zranenia.

### POZOR

Ak sa toto zariadenie používa správne, predstavuje rýchly, pohodlný a účinný pracovný nástroj. Ak sa však používa nesprávne alebo bez dodržiavania ochranných opatrení, mohla by sa stať nebezpečným zariadením. Aby bola vaša práca vždy príjemná a bezpečná, dodržiavajte prísne bezpečnostné pravidlá, ktoré sú uvedené v tomto návode na použitie.

### POZOR

Tento výrobok počas prevádzky generuje elektromagnetické pole! Toto pole môže v niektorých podmienkach rušiť prevádzku aktívne alebo pasívne zdravotnícke pomôcky! Aby sa znížilo riziko vážnych alebo smrteľných zranení, osobám so zdravotníckymi pomôckami sa odporúča poradiť sa pred používaním tohto výrobku so svojím lekárom!

### POZOR

Stroj musí byť vybavený originálnymi rezacími zariadeniami, odporúčanými zo strany výrobcu. Používanie nepovolených zariadení môže spôsobiť vážne alebo smrteľné zranenie.

### POZNÁMKA

Vnútroštátne predpisy môžu obmedzovať používanie strojového zariadenia.

Všetky upozornenia a pokyny si odložte pre budúce použitie.

### 4.1 BEZPEČNOSTNÉ PREDPISY

Pojem „elektrický stroj“ používaný v upozorneniach označuje elektrické náradie napájané batériou.

#### Bezpečnosť v pracovnej oblasti

- Pracovnú oblasť udržiajte v čistote a dostatočne osvetlenú.** Pracovné oblasti s neporiadkom a bez dostatočného osvetlenia môžu spôsobovať nehody.
- Elektrické stroje nezapínajte vo výbušnej atmosfére, ako napríklad v prítomnosti horľavých kvapalín, plynov alebo práškov.** Elektrické stroje môžu vytvárať iskry, ktoré môžu spôsobiť vznietenie prachu či výparov.
- Počas používania elektrických strojov nedovoľte, aby sa k pracovnej oblasti priblížili deti alebo akákoľvek iná osoba.** Pripadne rušivé podnety môžu spôsobiť stratu kontroly.

#### Elektrická bezpečnosť

- Zástrčky elektrických strojov musia byť vhodné pre zásuvky elektrickej siete. Nikdy neupravujte elektrickú zástrčku. Na elektrických strojoch s uzemnením nepoužívajte adaptéry zástrčky.** Správne používanie neupravených zástrčiek s kompatibilnými zásuvkami obmedzuje riziko úrazu elektrickým prúdom.
- Zabráňte kontaktu tela s uzemnenými povrchmi, ako sú rúry, radiátory, sporáky a chladničky.** Riziko úrazu elektrickým prúdom je vyššie, pokiaľ sa telo dostane do styku s predmetmi, ktoré sa vybijajú do zeme.
- Elektrické náradie nevystavujte dažďu ani ho nenechávajte vo vlhkom prostredí.** Ak by do elektrického stroja vnikla voda, zvýšilo by sa riziko úrazu elektrickým prúdom.
- Nepoužívajte elektrický napájací kábel nesprávnym spôsobom. Elektrický kábel nepoužívajte na prepravovanie ani ťahanie elektrického stroja, ani na vytiahnutie zástrčky z elektrickej zásuvky. Elektrický kábel udržiajte mimo dosah tepla, oleja, ostrých hrán a pohybujúcich sa dielov.** Poškodené alebo zamotané elektrické káble zvyšujú nebezpečenstvo úrazu elektrickým prúdom.

- e. **Pri práci s elektrickým strojom vonku používajte predĺžovací kábel vhodný pre použitie vonku.** Používanie elektrického kábla určeného do vonkajšieho prostredia znižuje riziko zásahu elektrickým prúdom.
- f. **Pri používaní elektrického stroja na vlhkom mieste používajte prúdový chránič na ochranu pred zvyškovým prúdom (RCD).** Použitie RCD znižuje riziko úrazu elektrickým prúdom.

### Osobná bezpečnosť

- a. **Dávajte pozor, sledujte, čo robíte, a pri používaní elektrického náradia postupujte rozumne. Nepoužívajte elektrický stroj, keď ste unavený alebo pod vplyvom drog, alkoholu alebo liekov.** Chvilka nepozornosti počas používania elektrických strojov môže spôsobiť vážne úrazy.
- b. **Používajte osobné ochranné prostriedky. Vždy si chráňte oči.** Ochranné prostriedky ako masky proti prachu, bezpečnostná protišmyková obuv, prilby alebo ochrana sluchu používané vo vhodných podmienkach znižujú riziko osobných úrazov.
- c. **Zabráňte náhodnému zapnutiu. Pred zapojením stroja ku zdroju napájania a/alebo k batérii, pred prenesením alebo prepravou stroja sa uistite, že je vypínač v polohe off (vypnuté).** Prenášanie elektrických strojov s prstom na vypínači alebo zapojenie do elektrickej siete, keď je zapnutý vypínač, zvyšuje riziko nehôd.
- d. **Pred naštartovaním elektrického stroja vyberte kľúč na nastavenie.** Ak necháte kľúč pripojený k otáčajúcej sa časti elektrického stroja, môže dôjsť k osobným úrazom.
- e. **Nepreťažujte sa. Snažte sa stáť pevne, vždy udržiavajte rovnováhu,** aby ste mali čo najlepšiu kontrolu nad elektrickým strojom aj v nepredvídaných situáciách.
- f. **Vhodne sa oblečte. Nenoste voľné oblečenie ani šperky. Udržujte svoje vlasy a odev mimo dosahu pohyblivých častí.** Voľné oblečenie, šperky alebo dlhé vlasy sa môžu zachytiť v pohyblivých častiach.
- g. **Ak máte k dispozícii zariadenia na pripojenie príslušenstva na odsávanie a zber, skontrolujte, či sú dobre zapojené, a používajte ich správnym spôsobom.** Používanie týchto zariadení môže znížiť nebezpečenstvo hroziace v prítomnosti prachu.
- h. **Nedovoľte, aby zručnosti získané častým používaním stroja viedli u vás k zníženiu pozornosti a k ignorovaniu zásad bezpečnosti súvisiacich s náradím.** Neopatrnosť môže viesť počas zlomku sekundy k spôsobeniu vážneho zranenia.

SK

### Používanie a údržba elektrického stroja

- a. **Elektrický nástroj nepreťažujte. Elektrický stroj používajte na určený účel.** Elektrický stroj správneho typu funguje lepšie a bezpečnejšie pri rýchlosti, pre ktorú bolo navrhnuté.
- b. **Elektrický nástroj nepoužívajte, ak ho vypínač nezapína alebo nevypína správne.** Ak sa nedá ovládať vypínač elektrického stroja, stroj môže byť nebezpečný a musíte ho dať opraviť.
- c. **Pred vykonaním akýchkoľvek úprav, výmenou príslušenstva alebo uskladnením elektrických zariadení odpojte zástrčku z elektrickej zásuvky a/alebo, ak je odnímateľná, vyberte batériu elektrického stroja.** Tieto ochranné bezpečnostné opatrenia znižujú riziko náhodného naštartovania elektrického stroja.
- d. **Elektrické stroje odkladajte mimo dosahu detí, nedovoľte, aby ho používali osoby, ktoré nepoznajú spotrebič ani osoby, ktoré si neprečítali tento návod.** Elektrické stroje sú v rukách neskúsených pracovníkov nebezpečné.
- e. **Údržba elektrických strojov a príslušenstva. Skontrolujte, či pohyblivé diely nie sú nezarovnané alebo zablokované, či na nástroji nie sú zlomené diely alebo či stroj nie je v stave, ktorý by mohol ohroziť jeho správne fungovanie. Ak je zariadenie poškodené, nechajte ho pred použitím opraviť.** Mnoho nehôd je spôsobených zanedbanou údržbou elektrického náradia.
- f. **Rezacie zariadenia udržiavajte nabrúsené a v čistote.** Ak sa na nich robí správna údržba, rezacie nástroje s ostrými okrajmi sa zaseknú menej často a ľahšie sa ovládajú.
- g. **Elektrický stroj, príslušenstvo, hroty a pod. používajte podľa tohto návodu, berte ohľad na pracovné podmienky a vykonávanú prácu.** Používanie elektrického stroja na iné ako určené účely môže vyvolať nebezpečnú situáciu.
- h. **Udržiavajte rukoväť a plochy určené na uchopenie suché a čisté a dbajte na to, aby neboli znečistené olejom alebo mazivom.** Klzké rukoväti a plochy určené na uchopenie neumožňujú bezpečnú manipuláciu a kontrolu stroja v neočakávaných situáciách.

## Používanie a údržba akumulátorového stroja

- a. **Batériu nabíjajte výhradne použitím špecifickej nabíjačky určenej výrobcom.** Používanie nabíjačky nevhodnej pre batériu nástroja môže spôsobiť požiar.
- b. **Používajte elektrické nástroje iba s kompatibilnými súpravami článkov akumulátora.** Používanie akejkoľvek inej súpravy akumulátorov môže spôsobiť poranenia alebo požiar.
- c. **Ak súpravu akumulátorov nepoužívate, nenechávajte ju blízko kovových predmetov, ako sú kancelárske sponky, mince, kľúče, klince, skrutky alebo iné malé kovové predmety, ktoré by mohli vytvoriť skrat medzi dvoma svorkami.** Skrat na koncoch akumulátora môže spôsobiť popáleniny alebo požiar.
- d. **Pri nesprávnom používaní akumulátora z neho môže vyteciť kvapalina: zabráňte kontaktu. V prípade náhodného kontaktu s kvapalinou postihnuté miesto opláchnite vodou. Ak sa kvapalina dostane do kontaktu s očami, ihneď vyhľadajte lekársku pomoc.** Kvapalina, ktorá vyteká z batérie, môže spôsobiť podráždenie alebo poleptania pokožky.
- e. **Súpravu článkov akumulátora ani nástroj nepoužívajte, ak sú poškodené alebo nejako modifikované.** Poškodené alebo modifikované akumulátory môžu znamenať neočakávané správanie s možnosťou požiaru, výbuchu alebo rizika úrazov.
- f. **Akumulátor ani súpravu článkov akumulátora nevystavujte ohňu ani nadmerným teplotám.** Vystavenie ohňu alebo teplotám nad 130 °C (265 °F) môže spôsobiť výbuch.
- g. **Dodržiavajte pokyny na správne nabíjanie akumulátora a nenabíjajte ho v prostredí s teplotou odlišnou od teplôt špecifikovaných v návode.** Nevhodne nabíjaná batéria alebo pri nabíjaní mimo špecifikovaného teplotného intervalu môže poškodiť batériu a zvýšiť riziko požiaru.

## Servis

- a. **Údržbu elektrického stroja dajte urobiť kvalifikovaným pracovníkom a používajte iba vhodné náhradné diely a originálne komponenty.** Tým sa zaisťuje zachovanie bezpečnosti stroja.
- b. **Nikdy nevykonávajte údržbu poškodenej súpravy článkov akumulátora.** Údržbu akumulátorov smie vykonávať iba výrobca alebo autorizované servisné strediská.

### 4.1.1 Bezpečnostné upozornenia pre kosačku na trávu

- a. **Nepoužívajte kosačku na trávu za zlého počasia, najmä vtedy, ak hrmí a hrozia blesky.** To znižuje nebezpečenstvo, že vás zasiahne blesk.
- b. **Pozorne skontrolujte oblasť, kde chcete kosačku na trávu používať, aby ste overili, či tam nie sú nejaké divé zvieratá.** Kosačka by mohla počas prevádzky zvieratá poraniť.
- c. **Pozorne skontrolujte oblasť, kde sa má použiť kosačka na trávu, a odstráňte všetky kamene, konáre a iné cudzie predmety.** Prípadné predmety odhodene kosačkou na trávu by mohli spôsobiť osobné zranenia.
- d. **Pred použitím kosačky na trávu ju vždy vizuálne skontrolujte, aby ste skontrolovali, či čepeľ a skupina nožov nie sú opotrebované alebo poškodené.** Opotrebované alebo poškodené diely zvyšujú riziko zranení.
- e. **Pravidelne kontrolujte zberný vak, či nie je opotrebovaný alebo poškodený.** Opotrebovaný alebo poškodený zberný vak môže zvýšiť riziko osobných zranení.
- f. **Ochranné prvky nechávajte na mieste. Ochranné prvky musia byť funkčné a správne namontované.** Uvoľnené, poškodené alebo nesprávne fungujúce ochranné prvky môžu spôsobiť osobné zranenia.
- g. **Všetky otvory na prívod chladiaceho vzduchu musia byť čisté, bez zvyškov po kosení.** Zanesené otvory na prívod vzduchu a nečistoty môžu spôsobiť prehriatie alebo riziko požiaru.
- h. **Počas fungovania kosačky vždy noste protišmykovú a ochrannú obuv. Kosačku nepoužívajte, ak máte bosé nohy alebo máte iba sandále.** Zníži sa tým možnosť zranenia nôh pri kontakte s pohybujúcou sa rezacou jednotkou.
- i. **Počas používania kosačky vždy noste dlhé nohavice.** Časti tela, ktoré nie sú chránené odevom, sa môžu ľahko poraniť odhodnenými predmetmi.
- j. **Kosačku nepoužívajte na kosenie mokrej trávy. Kráčajte, neponáhľajte sa.** Takto sa znižuje riziko straty pošmyknutia a pádu a následného možného zranenia.
- k. **Kosačku na trávu nepoužívajte na príliš strmých svahoch.** Takto sa znižuje riziko straty kontroly, pošmyknutia a pádu a možného zranenia.
- l. **Pri práci na svahu sa uistite, že udržíte stabilitu, pracujte vždy v bočnom smere, nikde nie smerom do svahu alebo zo svahu, pričom mimoriadnu pozornosť venujte zmenám smeru.** Takto sa znižuje riziko straty kontroly, pošmyknutia a pádu a možného zranenia.

- m. **Mimoriadny pozor dávajte pri ťahaní kosačky smerom k sebe. Vždy sa snažte dobre poznať okolie.** Tým sa znižuje riziko potknutia počas používania kosačky.
- n. **Nikdy sa nedotýkajte čepeli ani iných nebezpečných dielov, pokiaľ sa ešte nezastavili.** Takte sa znižuje riziko zranenia pohybujúcimi sa dielmi.
- o. **Pred odstraňovaním zaseknutého materiálu alebo zásahmi na kosačke na trávu sa vždy uistite, že sú všetky vypínače vypnuté a odpojte súpravu článkov akumulátora.** Nečakané spustenie kosačky na trávu môže spôsobiť vážne osobné zranenia.
- p. **Pred odstraňovaním zaseknutého materiálu alebo zásahmi na kosačke na trávu vždy vypnite všetky vypínače a vyberte (alebo aktivujte) zariadenie na vypnutie.** Nečakané spustenie kosačky na trávu môže spôsobiť vážne osobné zranenia.

#### 4.1.2 Informácie pre používateľov



**Výrobok spĺňa požiadavky smerníc 2011/65/ES a 2012/19/ES týkajúcich sa znižovania používania nebezpečných látok v elektrických a elektronických zariadeniach, ako aj ich likvidácie.**

Tento symbol na stroji znamená, že so zariadením sa po uplynutí životnosti **nesmie** zaobchádzať ako s bežným komunálnym odpadom.

SK

Po uplynutí životnosti stroja ho používateľ bude musieť odovzdať v príslušnom stredisku na zber elektrických a elektronických zariadení alebo pri nákupe **nového podobného zariadenia ho odovzdať predajcovi v pomere jeden starý stroj za jeden nový.**

Vhodným triedením odpadu a odovzdaním zariadenia do zberne, kde sa s ním bude zaobchádzať za dodržiavania primeraných postupov, sa predchádza negatívnemu dopadu na životné prostredie a zdravie ľudí a napomáha sa recyklácii materiálov zo zariadenia.

Pri vyhodení zariadenia voľne do prírody používateľovi hrozí pokuta v súlade s vnútroštátnymi zákonmi.



**POZOR**

**Batériu zlikvidujte samostatne, nie so strojom!**



**POZOR**

**Pozorne si prečítajte aj návod na použitie a údržbu batérie a nabíjačky batérie!**

## 5 OSOBNÉ OCHRANNÉ PROSTRIEDKY (OOP)

Za osobný ochranný prostriedok (OOP) sa považuje každý prostriedok používaný pracovníkom obsluhy s cieľom chrániť ho v prípadoch ohrozenia zdravia počas práce, ako aj každý prostriedok alebo zariadenie určené na takýto účel. Používanie OOP neodstraňuje nebezpečenstvo úrazu, ale v prípade nehody sa znižia jeho dôsledky.

Nižšie je uvedený zoznam osobných ochranných prostriedkov, ktoré treba používať počas obsluhy stroja:

- **Noste ochranné topánky proti porezaniu vybavené protišmykovou podrážkou a ocelovými špičkami.**
- **Noste ochranné okuliare alebo štít na ochranu tváre. Odhodené odrazené predmety môžu spôsobiť vážne poranenie očí.**
- **Používajte ochranné prostriedky sluchu, napríklad slúchadlá na zníženie hluku alebo zátky do uší.**



**POZOR**

**Používanie pomôcok na ochranu sluchu vyžaduje vyššiu pozornosť a opatrnosť, pretože pracovník vníma výstražné zvukové signály (krik, zvukové výstrahy a pod.) horšie. Vhodné ochranné prostriedky znižujú riziko straty sluchu.**

- **Noste rukavice, ktoré maximálne pohlcujú vibrácie.**
- **Noste homologovaný ochranný odev. Ideálnym pracovným odevom je bunda a pracovné nohavice na traky.**

 **POZOR**

Odev musí byť vhodný pre prácu a pohodlný. Noste priliehavý odev, ktorý vás primerane ochráni. Nenoste odev, šály, kravaty, ani iné predmety, ktoré by sa mohli zachytiť do stroja, v kríkoch a pod. Dlhé vlasy si zopnite a chráňte ich.

**POZNÁMKA**

Pri výbere vhodného odevu si nechajte poradiť svojím predajcom.

## 6 MONTÁŽ

 **POZOR**

Skontrolujte, či sú všetky komponenty stroja dobre pripojené, a či sú utiahnuté skrutky.

**POZNÁMKA**

Pri likvidácii obalov prísne dodržiavajte miestne predpisy.

SK

### 6.1 DRŽADLO (GI 548 P - GI 548 V - GI 553 V - LRI 548 P - LRI 548 V - LRI 553 V)

#### 6.1.1 Upevnenie držadla (Obr. 4)

Stroj sa dodáva s odmontovaným držadlom. Pri montáži držadla postupujte podľa nasledujúcich pokynov:

1. Vsuňte páčku na odblokovanie (A) do podpery (B) tak, aby skrutka prešla medzi podperou (B) a (C). Medzi podperou (B) a podperou (C) je pružina, skrutka musí prejsť dnu.
2. Vsuňte rukoväť (D) na upevnenie páčky (A). Utiahnutie matice reguluje tuhosť pôsobenia páčky (A): utiahnutie matice spôsobí zvýšenie tuhosti a povolenie väčšiu voľnosť.
3. Držadlo sa dodáva s iba čiastočne zaskrutkovanými skrutkami držiakov. Používateľ musí skrutky zaskrutkovať úplne použitím dodaného kľúča Torx.

Úkon urobte na oboch stranách držadla.

#### 6.1.2 Výška držadla (Obr. 4, Obr. 5)

Otvorte páčky (A) na odblokovanie a zdvihnite alebo znížte držadlo (B). Zatvorte páčky (A) na odblokovanie a zdvihnite alebo znížte držadlo (B).

#### 6.1.3 Sklopenie držadla

Abyste si uľahčili prepravu a odloženie stroja, držadlo sa dá sklopiť: uvoľnite páčku na odblokovanie držadla (A, Obr. 6) a sklopte držadlo smerom k predným kolieskam.

**POZNÁMKA**

Dávajte pozor, aby sa neprištiepli ani nepretrhli káble.

Pred použitím stroja vráťte držadlo do pracovnej polohy.

### 6.2 DRŽADLO (GI 548R P - GI 548R T - GI 553R T - LRI 548R P - LRI 548R T - LRI 553R T)

#### 6.2.1 Upevnenie držadla (Obr. 7, Obr. 8, Obr. 9)

Zdvihnite držadlo (B). Utiahnite úchytky (A) potom, čo ste umiestnili na miesto držadlo (B) a rozhodli, v akej výške ho umiestniť. Môžete si vybrať jednu z dvoch polôh (C). Zablokujte držadlo zasunutím čapov do otvorov (C).

#### 6.2.2 Výška držadla (Obr. 9)

Odskrutkujte úchytky (A) a zdvihnite alebo znížte držadlo (B).

### 6.2.3 Sklopenie držadla

Povoľte úchytky (A, Obr. 8). Vybratím čapov z otvorov (C, Obr. 8) odblokujte držadlo (B). Otočte držadlo (B) smerom k priestoru pre akumulátor (Obr. 7).

### 6.3 MONTÁŽ KOŠA NA ZHROMAŽDENIE TRÁVY (OBR. 16)

#### Umiestnenie koša (Obr. 17)

- Zdvihnite klapku (G).
- Opríte dva háky (H) na čap klapky (I).
- Znížte klapku a uistite sa, že sa úplne zatvorí horná časť koša na zber trávy.

### 6.4 MONTÁŽ AKUMULÁTORA

- Otvorte veko priestoru na batériu (8, Obr. 1).
- Zatlačte batériu na miesto, aby správne zapadla (Obr. 10).
- **Modely Gi 548 P - Gi 548 V - Gi 553 V - LRi 548 P - LRi 548 V - LRi 553 V:** Je možné vložiť dva akumulátory, akumulátor (A) sa bude používať, zatiaľčo akumulátor (B) bude rezervný (Obr. 11).
- **Modely Gi 548R P - Gi 548R T - Gi 553R T - LRi 548R P - LRi 548R T - LRi 553R T:** Do priestoru (A) je možné vložiť jeden akumulátor; nepoužívaný priestor (B) slúži ako držiak akumulátora (Obr. 11).

SK

#### POZNÁMKA

Stroj je navrhnutý tak, aby sa do priehradky dali vložiť súčasne dva akumulátory. Použitím dvoch akumulátorov sa predĺži doba prevádzky. Spotrebu energie z akumulátorom bude riadiť samotný stroj.

## 7 PRÍPRAVA NA PRÁCU

### 7.1 DISPLEJ (OBR. 21) (ŠPECIFICKÝ PRE MODELY GI 548 P - GI 548 V - GI 553 V - LRi 548 P - LRi 548 V - LRi 553 V)

Displej zapnite jedným stlačením tlačidla ON/OFF (A).

Ozn.	Opis
(A)	Vypínač.
(B) <sup>(1)</sup>	Tlačidlo na zvýšenie rýchlosti postupu. Jedným krátkym stlačením sa rýchlosť zvýši o jeden stupeň. Ak tlačidlo podržíte stlačené, rýchlosť sa bude zvyšovať postupne, až kým tlačidlo neuvolníte.
(C)	<b>Gi 548 V - Gi 553 V - Gi 548R T - Gi 553R T - LRi 548 V - LRi 553 V - LRi 548R T - LRi 553R T:</b> Indikátor rýchlosti postupu. Počas používania môžete rýchlosť otáčky motora na úsporu energie aktiváciou režimu „ECO“ príslušným tlačidlom. Na modeloch s trakciou je okrem toho možné regulovať rýchlosť manuálne tlačidlami (+) a (-) na displeji. Celkovo je k dispozícii na výber sedem úrovní rýchlostí. Je dôležité pamätať si, že pri každom zapnutí stroja sa nastavená rýchlosť uloží a ostane v pamäti aj po vypnutí stroja. <b>Gi 548 P - Gi 548R P - LRi 548 P - LRi 548R P:</b> Indikátor spotreby akumulátorov.
(D)	Modrá kontrolka. Po pripojení k mobilnému zariadeniu sa rozsvieti modrou farbou. Pozri kapitolu 9.3 <i>Mobilná aplikácia</i> .
(E)	Kontrolka ECO. Rozsvieti sa, keď je aktívny režim ECO.
(F) <sup>(1)</sup>	Maximálna rýchlosť postupu (Zajac). Vždy svieti.
(G)	Kontrolka alarmu. Indikuje, že na stroji sa vyskytol nejaký problém, ktorý môže vyriešiť pracovník obsluhy. Príklad: prehriatie batérie alebo preťaženie stroja. Prerušte prácu a nechajte stroj niekoľko minút chladnúť.
(H)	Servisná kontrolka. Indikuje, že sa mohol vyskytnúť problém, ktorý nedokáže vyriešiť pracovník obsluhy. Okamžite prerušte prácu a čo najskôr požiadajte o pomoc autorizované servisné stredisko.
(I)	Symbol akumulátora. Vždy svieti.

Ozn.	Opis
(J)	<p>Indikátor nabitia batérie. Prítomné sú dva indikátory, vpravo a vľavo na displeji. Počet rozsvietených LED a ich farba indikuje zvyškové nabitie:</p> <ul style="list-style-type: none"> <li>• 4 rozsvietené zelené LED: zvyškové nabitie viac než 75 %.</li> <li>• 3 rozsvietené zelené LED: zvyškové nabitie 50 % až 75 %.</li> <li>• 2 rozsvietené zelené LED: zvyškové nabitie 25 % až 50 %.</li> <li>• 1 rozsvietená zelená LED: zvyškové nabitie menej než 25 %. Prácu čo najskôr prerušte a nabite batériu. V opačnom prípade sa životnosť batérie výrazne skráti.</li> <li>• 1 blikajúca červená LED: zvyškové nabitie menej než 10 %. Okamžite prerušte prácu a nabite akumulátor. V opačnom prípade sa akumulátor poškodí.</li> </ul> <p>Ďalšie informácie uvádza kapitola 8.2.1 <i>Monitorovanie úrovne nabitia (Obr. 14)</i>.</p>
(K) <sup>(1)</sup>	Tlačidlo na zníženie rýchlosti postupu. Jedným krátkym stlačením sa rýchlosť zníži o jeden stupeň. Ak tlačidlo podržíte stlačené, rýchlosť sa bude znižovať postupne, až kým tlačidlo neuvoľníte.
(L)	Tlačidlo ECO. Aktivuje režim energetickej úspory.
(M) <sup>(1)</sup>	Minimálna rýchlosť postupu (Korytnačka). Vždy svieti.

<sup>(1)</sup> Nie je k dispozícii na modeloch s trakciou pri tlačení.

## 8 NAŠARTOVANIE

### 8.1 KONTROLA STROJA



#### POZOR

**Uistite sa, že batéria nie je vložená na mieste v stroji.**

**Pred začatím práce bude treba:**

- skontrolujte, či sa prevádzková páka a bezpečnostní tlačidlo môžu voľne pohybovať bez pôsobenia veľkej sily a či sa po uvoľnení vrátia automaticky a rýchlo do neutrálnej polohy;
- skontrolujte, či prevádzková páčka ostane zablokovaná, pokiaľ nestlačíte bezpečnostné tlačidlo;
- skontrolujte, či sú vetracie chladiace otvory čisté;
- skontrolujte, či sú dráždlá a chrániče na stroji čisté a suché, správne namontované a pevne upnuté k stroju;
- skontrolujte, či rezacie zariadenie a ochranné kryty nie sú poškodené;
- skontrolujte, či na stroji nie sú znaky opotrebovania alebo poškodenia spôsobené nárazmi alebo inými príčinami a podľa potreby zaistíte nápravu;
- skontrolujte, či je batéria v dobrom stave a či na nej nie sú znaky poškodenia. Stroj nepoužívajte, pokiaľ je batéria poškodená alebo opotrebovaná;
- nabite batériu spôsobom opísaným v kapitole 8.3 *Nabíjanie batérie*.

## 8.2 KONTROLA STAVU BATÉRIE

### 8.2.1 Monitorovanie úrovne nabitia (Obr. 14)

1. Počas normálneho nabíjania sady batérií budú LED1, LED2, LED3 a LED4 (C) postupne blikať. Keď bude sada batérií nabitá, štyri LED остану п'ят' секунд svietiť, potom ostane v spánkovom režime a zhasnuté.
2. Pre pohotovostný režim je sada batérií vybavená tlačidlom na kontrolu hladiny nabitia. Stačí stlačiť tlačidlo (B), aby ste mohli prečítať stav nabitia sady batérií, ako indikujú indikátory LED (C):

Displej LED batérie	Stav nabitia
Svietia 4 LED	Zvyšková kapacita $\geq 75$ %.
Svietia 3 LED	Zvyšková kapacita $\geq 50$ %.
Svietia 2 LED	Zvyšková kapacita $\geq 25$ %. Prácu čo najskôr prerušte a nabite batériu.
Svieti 1 LED	Zvyšková kapacita $\geq 10$ %. Prácu čo najskôr prerušte a nabite batériu. V opačnom prípade sa životnosť batérie výrazne skráti.
1 blikajúca LED	Keď bliká LED1, znamená to, že zvyšková kapacita batérie je $\leq 10$ %, ale batéria sa neprestane vybíjať. Keď sa frekvencia blikania zvyšuje, je nevyhnutné prerušiť používanie batérie a batériu okamžite nabiť, ináč sa batéria poškodí. Batériu čo najskôr nabite. V opačnom prípade sa životnosť batérie výrazne skráti.

3. V spánkovom režime stlačte tlačidlo (B), aby sa znovu aktivovala. Batéria sa znovu prepne do spánkového režimu po 10 minútach.

## 8.3 NABÍJANIE BATÉRIE



### OPATRNE

Uistite sa, že napätie zásuvky elektrickej siete zodpovedá napätiu na štítku nabíjačky batérie.

### 8.3.1 Správne používanie

- Pred nabíjaním pozorne skontrolujte, či je nabíjačka umiestnená na stabilnom a dobre vetranom mieste, chránenom pred vodou.
- Skontrolujte, či napätie elektrickej siete zásuvky zodpovedá špecifikáciám nabíjačky, ktoré sú uvedené na štítku (nabíjačku nikdy nezapájajte do siete s iným napätím), uistite sa o dokonalom stave zásuvky.
- Počas nabíjania nabíjačku nezakrývajte a udržiavajte ju dobre vetranú. NEZAKRÝVAJTE ventilačné mriežky nabíjačky batérie a NEKLAĐTE ju na mäkký povrch, ako je prikrývka alebo vankúš. Skontrolujte, či sú ventilačné mriežky nabíjačky čisté.
- Nepoužívajte batérie, ktoré sa pri nabíjaní prehriali, pretože články sa mohli vážne poškodiť.
- Nikdy nenabíjajte ani nepoužívajte prehriate batérie, pokiaľ je to možné, ihneď ich vymeňte.
- Batéria je vybavená poistkou, ktorá bráni nabitíu, pokiaľ teplota prostredia nie je v rozsahu 0 °C až +45 °C.
- Batéria sa dá nabiť kedykoľvek, aj čiastočne, bez toho, že by sa poškodila.
- Nikdy nedovoľte, aby sa sada batérií úplne vybila, pretože úplné vybitie spôsobí predčasné starnutie článkov batérií.



### POZOR

Používajte iba originálne batérie. Používanie batérií nesprávneho typu môže predstavovať riziko požiaru, explózií a osobných úrazov.

### 8.3.2 Spôsob nabíjania (Obr. 15)

- Vsuňte napájaciu zástrčku nabíjačky do sieťovej zásuvky. LED (B) sa rozsvieti zelenou farbou.
- Skontrolujte, či je batéria vhodná pre nabíjačku batérie. Vložte batériu do nabíjačky batérie, ako ukazuje šípka na obrázku, pričom dávajte pozor, aby sa batéria vsunula úplne. Kliknutie znamená, že batérie boli vsunuté správne, a že batéria je nainštalovaná úspešne. Ak je zástrčka nabíjačky batérie zapojená do sieťovej zásuvky, začne blikať LED (B) zelenej farby, čo indikuje začiatok nabíjania.

- Batéria bude úplne nabitá, keď sa LED (E) rozsvieti zelenou farbou neprerušovane.

**! POZOR**

**Po ukončení každého nabíjania batérie odpojte nabíjačku od elektrickej siete.**

**! POZOR**

**Ak sa nabíjateľná batéria nenabíja, skontrolujte, či je elektrický kábel zapojený správne. Ak sa akumulátor nedá ani tak nabiť, obráťte sa na autorizované servisné stredisko. Správne nabíjanie batérie napomáha predĺženiu jej životnosti. Keď spozorujete zníženie výkonu spotrebiča, treba dobiť batériu.**

### 8.3.3 Legenda indikátorov LED nabíjačky batérií (B, Obr. 15)

Displej LED	Stav nabíjačky batérie
Zelené svetlo	Pohotovostný režim
Bliká zelené svetlo	Nabíja sa
Červené svetlo	Odchýlka na nabíjačke batérií
Bliká červené svetlo	Odchýlka ochrany batérie

### 8.3.4 Koniec nabíjania

- Po dokončení nabíjania odpojte elektrické napájanie.
- Stlačte tlačidlo (D, Obr. 15), aby sa dala vytiahnuť batéria.

## 8.4 NAŠTARTOVANIE STROJA

**! POZOR**

**Stroj má k dispozícii bezpečnostný okruh, ktorý bráni neautorizovanému používaniu! Pred naštartovaním stroja musíte vsunúť bezpečnostný kľúč (9, Obr. 1) a vyberte ho vždy pri prerušení alebo po ukončení práce.**

Pred naštartovaním stroja vložte akumulátor na jeho miesto v stroji.

V modeloch Gi 548R P - Gi 548R T - Gi 553R T - LRi 548R P - LRi 548R T - LRi 553R T sa priestor pre akumulátor nachádza v blízkosti strany obsluhy (A, Obr. 11).

- Stroj naštartujte na voľnom priestranstve, kde nie je vysoká tráva. Skontrolujte oblasť, ktorá sa bude kosiť, odstráňte z nej kamene, konáre a iné cudzie predmety.
- Prečítajte si bezpečnostné predpisy uvedené v tejto príručke.
- Pred naštartovaním motora skontrolujte, či nie je zablokovaná čepeľ.
- Motor naštartujte podľa pokynov, nohy majte dostatočne ďaleko od čepeľí.

### 8.4.1 Štartovanie motora (Obr. 12) (Špecifické pre modely Gi 548 P - Gi 548 V - Gi 553 V - LRi 548 P - LRi 548 V - LRi 553 V)

Štartovanie:

- Vsuňte bezpečnostný kľúč (A) na miesto (B).
- Stlačte vypínač (A, Obr. 21) na displeji.
- Stlačte bezpečnostné tlačidlo (C, Obr. 12) a aktivujte páčku (D, Obr. 12).

**! POZOR**

**V prípade prehriatia sa batéria vypne kvôli bezpečnosti prostredníctvom ochranného okruhu. Vyberte batériu zo stroja a nechajte ju vychladnúť. Po vychladnutí ju bude možné namontovať späť a pokračovať v práci.**

## 8.4.2 Štartovanie motora (Obr. 12) (Špecifické pre modely Gi 548R P - Gi 548R T - Gi 553R T - LRi 548R P - LRi 548R T - LRi 553R T)

Štartovanie:

- Vsuňte bezpečnostný kľúč (A) na miesto (B).
- Stlačte bezpečnostné tlačidlo (C, Obr. 12) a aktivujte páčku (D, Obr. 12).



### POZOR

**V prípade prehriatia sa batéria vypne kvôli bezpečnosti prostredníctvom ochranného okruhu. Vyberte batériu zo stroja a nechajte ju vychladnúť. Po vychladnutí ju bude možné namontovať späť a pokračovať v práci.**

## 9 POUŽÍVANIE STROJA

### 9.1 ZAKÁZANÉ POUŽITIE

- Stroj sa smie používať výhradne na kosenie trávnych porastov v súkromných záhradách a parkoch.
- Stroj sa nesmie používať na rezanie iných materiálov, predovšetkým materiálov, ktoré sú nad terénom, pokiaľ by bolo nevyhnutné stroj nadvihnúť.
- Stroj sa nesmie používať na drvenie konárov ani materiálu tvrdšieho než je tráva.
- Stroj sa nesmie používať na nasávanie ani zbieranie z terénu tvrdých a zaprášených predmetov, akýchkoľvek odpadkov, listov, piesku alebo štrku.
- Stroj sa nesmie používať na vyrovnávanie výčnelkov alebo nerovností terénu. Čepel sa nikdy nesmie dotýkať samotného terénu.
- Stroj sa nesmie používať na prepravu, tlačenie ani ťahanie žiadnych predmetov, vozíkov a podobne.
- Je zakázané pripájať na vývod motora stroja nástroje alebo iné zariadenia, ktoré nie sú špecifikované výrobcom.

SK

### 9.2 PRAVIDLÁ PRE PRÁCU

- Stroj nikdy nepoužívajte na kosenie mokrej trávy ani na iných šmyklavých povrchoch. Držadlo držte pevne oboma rukami. Kráčajte, nikdy sa neponáhľajte.
- Na terénoch na svahu koste priečne, nikdy nie na stúpaní ani dolu svahom. Nekoste na prudkých svahoch.
- Koste iba cez deň alebo pri silnom umelom osvetlení.
- Vždy kontrolujte, či je zadná klapka dobre umiestnená.
- Keď narazíte do nejakého predmetu, zastavte motor a skontrolujte, či nie je stroj poškodený. Nikdy nepokračujte, kým prípadné škody neopravíte.
- Pri štartovaní stroj nenakláňajte: odkrytá čepel by mohla spôsobiť nejaké škody.
- Nikdy nestojte ani neprechádzajte pred strojom, na ktorom je naštartovaný motor.
- Keď treba stroj premiestniť z jednej oblasti kosenia na inú cez nejaký chodník alebo cestičku, vypnite motor.
- Pred odpojením koša a pred čistením otvoru na odvod trávy zastavte motor a odpojte bezpečnostný kľúč.
- Na svahoch udržiavajte stabilnú polohu.
- Pri zmene smeru na svahoch dávajte mimoriadny pozor.
- Skontrolujte, či sa používajú originálne rezacie zariadenia.
- Mimoriadny pozor dávajte pri zmene smeru alebo pri ťahaní stroja k sebe.
- Nikdy sa nedotýkajte čepeli skôr, ako odpojíte bezpečnostný kľúč (9, Obr. 1) a skôr, ako sa úplne zastavia.
- Stroj nikdy nepoužívajte, ak je kôš prasknutý alebo zanesený trávou.
- V prípade nezvyčajných vibrácií: skontrolujte škodu, vymeňte poškodené časti a skontrolujte a utiahnite uvoľnené komponenty.

### 9.3 MOBILNÁ APLIKÁCIA

#### 9.3.1 Zapojte stroj k aplikácii

Zapnite stroj V strojoch vybavených displejom sa modrá kontrolka rozsvieti nepretržite po pripojení k mobilnému zariadeniu. Vychladzovanie sa dá obnoviť vybratím a opätovným vložením batérie. Špecifické detaily uvádzajú pokyny v príslušnej aplikácii (Oleo-Mac Hub - Efcó Hub). Aplikácia je bezplatná pre mobilné zariadenia a poskytuje rozšírené funkcie (doplnkové informácie

o stroji, detaily, príručka, diely stroja a údržba). Stroje vybavené integrovanou technológiou wireless sa môžu pripojiť k mobilným zariadeniam a aktivovať doplnkové funkcie.

### 9.3.2 Prvé použitie aplikácie

1. Stiahnite aplikáciu na vlastné mobilné zariadenie.
2. Zaregistrujte sa v aplikácii.
3. Postupujte podľa pokynov na pripojenie a registráciu stroja.

#### POZNÁMKA

Aplikácia Oleo-Mac Hub - Efco Hub je dostupná na stiahnutie na všetkých trhoch. Podrobné informácie vám poskytne autorizované servisné stredisko.

## 9.4 REGULÁCIA VÝŠKY KOSENIA



### POZOR

**Keď chcete regulovať výšku kosenia, vždy vypnite motor.**

SK

Otočte páčku (Obr. 13) doprava alebo doľava, aby ste stroj znížili alebo zdvihli.

## 9.5 INDIKÁTOR PLNÉHO KOŠA

Nad košom na zber trávy je klapka indikujúca naplnenie vaku. Keď sa klapka nadvihne (A, Obr. 18), znamená to, že sa koš naplní trávou. Keď je klapka znížená (B, Obr. 18), znamená to, že je koš plný a treba ho vyprázdniť.

## 9.6 MULČOVANIE

Na kosačkách na trávu je namontovaná séria mulčovacích čepelí. Táto konfigurácia umožňuje výber rôznych režimov kosenia:

1. **S namontovaným vakom:** mulčovacia čepel' umožňuje dosiahnuť lepšie posekanie pokosenej trávy, čím sa dosiahne väčšie naplnenie vaku.
2. **S odmontovaným vakom a zatvorenou zadnou klapkou:** mulčovacia čepel' umožňuje dostatočné posekanie pokosenej trávy, čo umožňuje vypúšťanie priamo na terén.
3. **Mulčovanie:** pri skutočnom mulčovaní je nevyhnutné namontovať mulčovací uzáver (C, Obr. 22, Obr. 23), čím sa dosiahne maximálne posekanie pokosenej trávy. Mulčovací uzáver (C, Obr. 22, Obr. 23) s kódom 66110828R sa montuje vsunutím do otvoru na zadnej klapke (D).

### Poznámky ku koseniu trávy s mulčovaním

Pri používaní kosačky s mulčovaním je nevyhnutné, aby tráva nepresiahla výšku 5 – 6 cm. V každom prípade sa odporúča nepoužívať kosačku na veľmi nízkej trávě. Nedodržanie týchto predpisov môže ohroziť účinok mulčovania, a v prípade vážnejších prípadov spôsobiť zadrhnutie motora.

## 9.7 BOČNÉ VYPRÁZDŇOVANIE (LEN NA MODELOCH GI 548 P - GI 548 V - GI 553 V - LRI 548 P - LRI 548 V - LRI 553 V)

Ak pracovník nechce zbierať trávu, ale nechať ju na teréne, dodáva sa so strojovým zariadením bočná klapka (Obr. 24).

Pri bočnom vyprázdňovaní je nevyhnutné odmontovať zásobný vak na trávu a namontovať veko na drvenie (pozri kapitolu 9.6 *Mulčovanie*).

Pri montáži bočnej klapky (A, Obr. 26) stlačte bezpečnostnú zárazku (E, Obr. 25), nadvihnite bočný kryt (B) a pripojte dva jazýčky (C, Obr. 26, Obr. 27) na čap (D). Potom kryt (B, Obr. 28) uvoľnite, jeho pružina bude držať klapku (A) na mieste.



### POZOR

**Nesprávna montáž súpravy na bočné vyprázdnenie môže spôsobiť vážne poranenie obsluhujúceho pracovníka alebo iných prítomných osôb.**

 **POZOR**

Pri odmontovaní jednotky na bočné vyprázdnenie sa uistite o správnom zatvorení krytu na západku.

## 9.8 KOSENIE (IBA MODELY S TRAKCIOU)

Ak chcete aktivovať postup, presuňte páku trakcie (A) tak, aby bola v kontakte s držadlom (B, Obr. 29).

## 10 ZASTAVENIE MOTORA

### 10.1 VYPNUTIE MOTORA (MODELY GI 548 P - GI 548 V - GI 553 V - LRI 548 P - LRI 548 V - LRI 553 V)

Uvoľnite prevádzkovú páčku (D, Obr. 12).

Po ukončení práce vytiahnite bezpečnostný kľúč (A, Obr. 12).

 **POZOR**

- Ak chcete zastaviť čepel', stačí uvoľniť prevádzkovú páčku (D, Obr. 12). Po uvoľnení páčky (D) sa budú elektrický motor a čepel' naďalej otáčať približne 3 sekundy!
- Ak chcete vypnúť displej, stlačte vypínač.

SK

 **POZOR**

Pred každým použitím si overte, že sa uvoľnením prevádzkovej páčky motor za niekoľko sekúnd zastaví. Správnu dobu zastavenia čepele dávajte pravidelne kontrolovať v autorizovanom servisnom stredisku.

### 10.2 VYPNUTIE MOTORA (MODELY GI 548R P - GI 548R T - GI 553R T - LRI 548R P - LRI 548R T - LRI 553R T)

Uvoľnite prevádzkovú páčku (D, Obr. 12).

Po ukončení práce vytiahnite bezpečnostný kľúč (A, Obr. 12).

 **POZOR**

Ak chcete zastaviť čepel', stačí uvoľniť prevádzkovú páčku (D, Obr. 12). Po uvoľnení páčky (D) sa budú elektrický motor a čepel' naďalej otáčať približne 3 sekundy!

 **POZOR**

Pred každým použitím si overte, že sa uvoľnením prevádzkovej páčky motor za niekoľko sekúnd zastaví. Správnu dobu zastavenia čepele dávajte pravidelne kontrolovať v autorizovanom servisnom stredisku.

## 11 ÚDRŽBA

 **POZOR**

- Počas vykonávania údržby vždy noste ochranné rukavice.
- Nevykonávajte údržbu, kým je motor alebo batéria horúca. Zastavte stroj a nechajte ho vychladnúť. Údržbu vykonávajte na vypnutom stroji a s vybratou batériou.
- Nevykonávanie údržby alebo jej nesprávne vykonávanie, odstránenie alebo modifikácia bezpečnostných krytov a/alebo použitie neoriginálnych náhradných dielov môžu spôsobiť vážne alebo aj smrteľné zranenia pracovníkov alebo tretích osôb.

 **POZOR**

Pozorne si prečítajte aj návod na použitie a údržbu batérie a nabíjačky batérie!

**⚠ POZOR**

**Pred vykonávaním akejkoľvek údržby alebo opravy zastavte motor, odpojte batériu a vytiahnite bezpečnostný kľúč.**

### 11.1 CHLADENIE MOTORA

Aby ste predišli prehriatiu a poškodeniu motora, mriežky na prívod vzduchu na chladenie musia byť vždy čisté, nesmú byť zanesené trávou a zvyškami rastlín.

### 11.2 MANIPULÁCIA S BATÉRIOU

#### 11.2.1 Údržba a uchovávanie batérie

**⚠ POZOR**

**Pozorne si prečítajte aj návod na použitie a údržbu batérie a nabíjačky batérie!**

- Sadu článkov batérie uchovávajte mimo dosahu detí, na suchom mieste, pri teplote z rozsahu 0 – 23 °C, v prostredí bez prachu alebo korozívnej atmosféry. Neuchovávajte na priamom slnečnom svetle.
- Sadu článkov batérie uchovávajte a prepravujte v jej pôvodnom obale.
- K batériám, ktoré nepoužívate, nekladte kovové sponky, mince, klince, kľúče, skrutky ani iné kovové predmety, ktoré by mohli spôsobiť skrat medzi kontaktmi. Na sade článkov batérie nikdy nevytvárajte skrat.
- Články batérie odkladajte pozorne. Vyhýbajte sa vloženiu do nádoby, ako je škatuľa alebo zásuvka, kde by mohlo pri vzájomnom kontakte alebo pri kontakte s inými kovovými predmetmi dôjsť ku skratu. Skrat medzi kontaktmi článkov batérie môže spôsobiť popáleniny alebo požiar.
- Dávajte pozor, aby prívod vzduchu sady článkov batérie ostal čistý, bez prachu a nečistôt. Sadu batérií čistite suchou a mäkkou handrou. V prípade silného znečistenia použite mierne navlhčenú handričku.
- Sadu batérie pravidelne kontrolujte. Ak by ste spozorovali nejaké poškodenie, znaky opotrebovania alebo iné problémy, sadu batérie prestaňte používať a zavolajte autorizované servisné stredisko.
- Ak batériu nepoužívate, nenechávajte ju v nabíjačke veľmi dlho. Vložte sadu batérie do pôvodného obalu alebo ju odložte na suchom mieste.
- Ak sadu batérie nebudete dlho používať, pred odložením ju úplne nabite a potom ju dobíjajte každých 15 – 30 dní, aby ste zamedzili znehodnoteniu a poškodeniu.
- V prípade preťaženia alebo prehriatia sa batéria automaticky odpojí z bezpečnostných dôvodov od ochranného okruhu. Odpojte nabíjačku batérie od zásuvky elektrickej siete a vyberte batériu. Batériu nechajte úplne vychladnúť. Po vychladnutí batérie bude možné pokračovať v nabíjaní.

### 11.3 ÚDRŽBA REZACIEHO ZARIADENIA

**⚠ POZOR**

**Pred vykonávaním akejkoľvek údržby alebo opravy zastavte motor, odpojte batériu a vytiahnite bezpečnostný kľúč.**

**⚠ POZOR**

**S čepelami manipulujte vždy veľmi opatrne. Vždy používajte ochranné rukavice.**

**⚠ POZOR**

**Deformovanú alebo poškodenú čepel treba vymeniť.**

- Reznú časť čepele udržiavajte vždy dobre nabrúsenú.
- Nesprávne nabrúsená čepel neumožní dosiahnuť dobrú kvalitu kosenia.

## 11.4 ČEPEL'

### POZOR

Pri kontrole stavu čepele si navlečte pracovné rukavice. Dávajte pozor, pretože čepele by sa mohli otáčať aj s vypnutým motorom.

### POZOR

Pravidelne kontrolujte, či je maticová skrutka (A, Obr. 19) utiahnutá na 25 Nm (2,5 kgm).

Ak postupom času nie sú výsledky kosenia uspokojivé, pravdepodobne bude treba nabrúsiť čepele. Nesprávne nabrúsená čepeľ vytrháva trávu a spôsobuje vysušenie a žltnutie trávniku. Ak sú čepele poškodené alebo ohnuté, musíte ich dať vymeniť.

- Brúsenie čepeľí je veľmi citlivý úkon. Ak nebudú čepele dokonale vyvážené, môžu spôsobiť vibrácie, ktoré môžu viesť k uvoľneniu čepele s nebezpečnými následkami pre pracovníka.
- Čepele sa musia namontovať v správnej polohe. Nesprávna poloha pri montáži môže spôsobiť nesprávne utiahnutie s následným uvoľnením čepeľí počas práce a nebezpečné následky pre pracovníka.

Z uvedených dôvodov sa úkony vyváženia a výmeny čepeľí musia urobiť v našom **autorizovanom servisnom stredisku**.

### POZOR

Čepeľ na mulčovanie musí byť namontovaná ako ukazuje Obr. 19. Aby ste mali istotu, že bude čepeľ namontovaná správne, skontrolujte, či vidno značku a kód na čepeľi.

### POZOR

Časti rezacieho mechanizmu pri pokuse o opravu nikdy nezvárajte, nenarovnáajte ani nemodifikujte. Môže to spôsobiť odlomenie rezacieho mechanizmu, následkom čoho môže byť vážne alebo aj smrteľné poranenie.

### POZOR

Vždy vymeňte aj maticovú skrutku (A, Obr. 19) a podložku (B).

SK

## 11.5 KÔŠ NA ZHROMAŽĎOVANIE TRÁVY

### POZOR

Pred odpojením koša a pred čistením otvoru na odvod trávy zastavte motor a odpojte bezpečnostný kľúč (9, Obr. 1).

Dôkladne skontrolujte, či kôš na zhromažďovanie nie je namontovaný nesprávne alebo či nie je poškodený.

Skontrolujte, či tkanina koša na zhromažďovanie trávy nie je zanesená; ak je zanesená, umyte kôš vodou a pred opätovnou montážou ho nechajte úplne vyschnúť.

Ak sa pracuje s poškodeným alebo zaneseným košom na zhromažďovanie trávy, kôš sa nebude dať úplne naplniť.

Naopak, ak sa pracuje s ešte nevysušeným košom, oká sa zanesú veľmi ľahko.

## 11.6 MIMORIADNA ÚDRŽBA

Po ukončení sezóny, po intenzívnom používaní alebo vždy po dvoch rokoch bežného používania je nevyhnutné zabezpečiť generálnu kontrolu, ktorú musí vykonať špecializovaný technik autorizovaného strediska.

Adresu najbližšieho autorizovaného servisného strediska uvádza: <https://www.myemak.com/int/filiali-e-distributori/distributori>.

**⚠ POZOR**

- Všetky úkony údržby, ktoré nie sú uvedené v tomto návode, sa musia vykonať v Autorizovanom servisnom stredisku. Aby bola zaručená nepretržitá a správna činnosť stroja, nezabudnite, že pri prípadnej výmene jeho dielov sa musia použiť výhradne **ORIGINÁLNE NÁHRADNÉ DIELY**.
- Prípadne neautorizované úpravy a/alebo použitie neoriginálnych náhradných dielov môžu spôsobiť vážne alebo aj smrteľné zranenia pracovníkov alebo tretích osôb a sú príčinou okamžitej straty platnosti záruky.

- Opotrebované alebo poškodené diely vymeňte.
- Po každom použití stroja očistite spodné diely od trávy.
- Rezaciu časť čepele udržiavajte vždy dobre nabrúsenú.
- Nesprávne nabrúsená čepeľ neumožní dosiahnuť dobrú kvalitu kosenia.

**11.7 TABUĽKA ÚDRŽBY**

Nezabudnite, prosím, že nasledujúce intervaly údržby sa aplikujú iba pri bežných podmienkach prevádzky. Ak je vaša každodenná práca namáhavejšia vzhľadom na bežné podmienky, treba intervaly údržby primerane skrátiť.		Pred každým použitím	Po každom zastavení	Raz za týždeň	Pri poškodení alebo poruche
Celé strojové zariadenie	Kontrola: úniky, praskliny a opotrebovanie	x	x		
Kontroly: štartér a páka akcelerátora (iba pri modeloch, kde je k dispozícii)	Kontrola fungovania	x	x		
Čepeľ	Kontrola: poškodenie a opotrebovanie	x	x		
	Vymeniť				x
Zastavenie čepele	Kontrola fungovania	x			
	Vymeniť				x
Všetky prístupné skrutky a matice	Skontrolovať a utiahnuť			x	
Kôš na zber trávy a zadná klapka	Skontrolujte, či nie sú opotrebované alebo poškodené	x	x		

**12 PREPRAVA**

- Ak si chcete uľahčiť prepravu, môžete držadlo sklopiť, pozri 6.1.3 *Sklopenie držadla*. Keď je držadlo sklopené, stroj sa dá umiestniť vertikálne.
- Snímte kôš na zhromažďovanie trávy.
- Stroj prenášajte s vypnutým motorom.

**⚠ POZOR**

Pri preprave strojového zariadenia na vozidle skontrolujte, či je stroj k vozidlu dobre upevnený remeňmi. Vytiahnite bezpečnostný kľúč (9, Obr. 1), ale batériu neodpájajte. Stroj treba prepravovať vo vodorovnej polohe, alebo vo vertikálnej polohe so sklopeným držadlom. Okrem toho si overte, že nebudú porušené platné normy pre prepravu takýchto strojov.

## 13 USKLADNENIE

### POZOR

Pozorne si prečítajte aj návod na použitie a údržbu batérie a nabíjačky batérie!

### POZOR

Po každom použití stroja vyčistite spodnú časť, pričom sa absolútne musíte vyhnúť prúdy vody (Obr. 20).

### POZOR

Pred vykonávaním akejkoľvek údržby alebo opravy zastavte motor, odpojte batériu a vytiahnite bezpečnostný kľúč.

- Skontrolujte dobrý stav stroja.
- Skontrolujte, či sú správne utiahnuté maticové skrutky a matice.
- Na diely, ktoré by mohli hrdzaviť, naneste mazivo alebo motorový olej.
- Stroj uložte na suchom mieste, pokiaľ možno na cementovej podlahe. Ak ho chcete chrániť pred vlhkosťou, môžete ho postaviť na dosky alebo na plech.
- Úkony pri uvedení do prevádzky po zimnom uskladení sú rovnaké ako pri bežnom naštartovaní stroja (8 *Naštartovanie*).
- Stroj nikdy nenechávajte na miestach, kde sa môžu nahromadiť pary paliva, ktoré by mohli spôsobiť požiar.
- Pred uložením stroja na uzavreté miesto nechajte vychladnúť motor.

Ak si chcete uľahčiť uskladnenie, môžete držadlo sklopiť, pozri 6.1.3 *Sklopenie držadla*. Keď je držadlo sklopené, stroj sa dá umiestniť vertikálne.

SK

## 14 OCHRANA ŽIVOTNÉHO PROSTREDIA

Ochrana životného prostredia je významným a primárnym aspektom pri používaní strojového zariadenia a je na prospech spolužitia osôb a ochranu prostredia, v ktorom žijeme.

- Snažte sa nerušiť okolie.
- Dôsledne dodržiavajte miestne predpisy o likvidácii materiálov z rezania.
- Dôsledne dodržiavajte miestne predpisy o likvidácii obalov, oleja, benzínu, batérií, filtrov, poškodených dielov a komponentov poškodzujúcich životné prostredie. Tento odpad sa nesmie likvidovať spolu s komunálnym odpadom, ale musí sa likvidovať oddelene a odovzdať v príslušných zberných strediskách, ktoré zabezpečia jeho zneškodnenie a likvidáciu.

### 14.1 VYRADENIE Z ČINNOSTI A LIKVIDÁCIA

Po vyradení strojového zariadenia ho nevyhadzujte voľne v prostredí, ale odovzdajte ho v zbernom stredisku.

Veľká časť materiálov použitých na konštrukciu strojového zariadenia sa dá recyklovať. Všetky kovy (oceľ, hliník, mosadz) možno odovzdať v zbernom stredisku kovových odpadov. Informácie dostanete v zberni odpadov v mieste vášho bydliska. Likvidáciu odpadov zo strojového zariadenia treba vykonať v súlade s platnými predpismi na ochranu životného prostredia, aby sa predišlo kontaminácii pozemkov, vzduchu a vody.

**V každom prípade bude treba dodržať platné predpisy.**

Pri likvidácii stroja musíte zničiť štítko s označením CE spolu s touto príručkou.

## 15 ZÁRUKA

Toto strojové zariadenie bolo navrhnuté a zrealizované pomocou najmodernejších výrobných techník. Výrobca poskytuje na svoje výrobky 24 mesačnú záruku od dátumu nákupu v prípade používania súkromnými osobami a pri používaní vo voľnom čase. V prípade profesionálneho používania je záruka obmedzená na 12 mesiacov.

### Všeobecné záručné podmienky

1. Záruka sa uplatňuje od dátumu nákupu. Výrobca, prostredníctvom predajnej siete a technického servisu, bezplatne vymení časti, ktoré sú chybné v dôsledku chyby materiálu, opracovania alebo výroby. Záruka neuberá kupujúcemu právne nároky vyplývajúce z občianskeho zákonníka v prípade chýb alebo kazov spôsobených predanou vecou.
2. Technický personál zasiahne čo najrýchlejšie v časových lehotách, ktoré mu umožnia organizačné požiadavky.
3. **K žiadosti o záručnú opravu treba predložiť oprávnenému personálu nižšie uvedený záručný list opečiatkovaný predajcom, vyplnený vo všetkých častiach a doplnený nákupnou faktúrou alebo pokladničným blokom, povinným na daňové účely, na ktorom je uvedený dátum nákupu.**
4. Záruka sa neuplatňuje v prípade:
  - Zjavnej absencie údržby,
  - Nesprávneho použitia výrobku alebo jeho poškodenia,
  - Použitia nevhodných mazadiel alebo pohonných látok,
  - Použitia neoriginálnych náhradných súčiastok alebo doplnkov,
  - Zásehov vykonaných neoprávnenými osobami.
5. Záruka výrobca sa nevzťahuje na spotrebný materiál a diely, ktoré podliehajú bežnému funkčnému opotrebovaniu.
6. Záruka sa nevzťahuje na zásahy modernizácie alebo vylepšenia výrobku.
7. Záruka nepokrýva nastavovanie a údržbu, ktoré by mali byť potrebné počas záručnej lehoty.
8. Prípadné škody spôsobené prepravou musia byť ihneď nahlásené prepravcovi, inak záruku nemožno uplatniť.
9. Na motory ostatných značiek (Briggs & Stratton, Tecumseh, Kawasaki, Honda atď.), namontované na naše prístroje, sa vzťahuje záruka poskytnutá výrobcami motora.
10. Záruka nepokrýva prípadné škody, priame alebo nepriame, spôsobené osobám alebo na veciach poruchami prístroja alebo ktoré sú následkom núteného predĺženého pozastavenia jeho používania.

SK

### Záručný list

Vystrihnite a vyplňte záručný list, ktorý je na zadnej strane príručky. Opis polí modulu záručného listu (WARRANTY FORM):

1. MODEL
2. Č. série
3. KÚPIL P.
4. Neposielajte! Priložte iba k prípadnej žiadosti o technický servis.
5. DÁTUM
6. PREDAJCA.

## 16 ODSTRANOVANIE PROBLÉMOV

### POZOR

- Stroj vždy zastavte a odpojte bezpečnostný kľúč, až potom urobte všetky odporúčané nápravné opatrenia podľa tabuľky nižšie, samozrejme okrem tých, pri ktorých sa vyžaduje, aby bola jednotka v chode.
- Ak sa vám nepodarilo problém odstrániť ani po overení všetkých príčin, obráťte sa na autorizované servisné stredisko. Ak príčina problému nie je uvedená v tejto tabuľke, obráťte sa na autorizované servisné stredisko.

### POZOR

Nikdy sa nepokúšajte vykonať opravy sami, bez potrebných prostriedkov a technických znalostí. Akýkoľvek nesprávne vykonaný zásah bude automaticky znamenať stratu nároku na záruku a odmietnutie akejkoľvek zodpovednosti Výrobcu.

### POZOR

Pozorne si prečítajte aj návod na použitie a údržbu batérie a nabíjačky batérie!

SK

PROBLÉM	MOŽNÉ PRÍČINY	NÁPRAVA
Motor sa nenašartuje alebo zhasne už po niekoľkých sekundách po našartovaní.	Akumulátor je vybitý alebo nesprávne vsunutý (iba pri modeloch, kde je k dispozícii)	Akumulátor nabite alebo vložte správne.
	Poškodený elektrický kábel.	Lanko trakcie dajte vymeniť, obráťte sa na autorizované servisné stredisko.
	Zasiahla poistka motora v dôsledku prehriatia motora.	Pred opätovným našartovaním počkajte niekoľko minút
	Nie je vsunutý bezpečnostný kľúč.	Skontrolujte a/alebo vsuňte.
	Mikrospínač štartovacej páky je poškodený	Zavolajte autorizované servisné stredisko.
	Poškodená batéria.	Zavolajte autorizované servisné stredisko.
Motor sa našartuje a funguje, ale čepeľ sa neotáča. <b>POZOR: Nikdy sa nedotýkajte reťaze, kým je motor zapnutý.</b>		Ihneď vypnite motor a kontaktujte autorizované servisné stredisko.

<b>1 GİRİŞ</b> .....	<b>219</b>
1.1 Kılavuz nasıl okunmalı.....	219
<b>2 GÜVENLİK SEMBOLLERİ VE UYARILARI (ŞEK. 3)</b> .....	<b>220</b>
<b>3 ANA PARÇALAR</b> .....	<b>220</b>
3.1 Gi 548 P - Gi 548 V - Gi 553 V - L Ri 548 P - L Ri 548 V - L Ri 553 V Modelleri (Şek. 1).....	220
3.2 Gi 548R P - Gi 548R T - Gi 553R T - L Ri 548R P - L Ri 548R T - L Ri 553R T Modelleri (Şek. 2).....	220
<b>4 MAKİNEYLE İLGİLİ GENEL GÜVENLİK UYARILARI</b> .....	<b>221</b>
4.1 Güvenlik kuralları.....	221
4.1.1 Çim biçme makinesi güvenlik uyarıları.....	223
4.1.2 Kullanıcılar için bilgi.....	224
<b>5 KİŞİSEL KORUYUCU EKİPMANLAR (KKE)</b> .....	<b>224</b>
<b>6 MONTAJ</b> .....	<b>224</b>
6.1 Kol/gidon (Gi 548 P - Gi 548 V - Gi 553 V - L Ri 548 P - L Ri 548 V - L Ri 553 V).....	225
6.1.1 Gidonun montajı (Şek. 4).....	225
6.1.2 Kolum/gidonun yüksekliği (Şek. 4, Şek. 5).....	225
6.1.3 Gidonun katlanması.....	225
6.2 Kol/gidon (Gi 548R P - Gi 548R T - Gi 553R T - L Ri 548R P - L Ri 548R T - L Ri 553R T).....	225
6.2.1 Kolum/gidonun montajı (Şek. 7, Şek. 8, Şek. 9).....	225
6.2.2 Kolum yüksekliği (Şek. 9).....	225
6.2.3 Gidonun katlanması.....	225
6.3 Çim toplama sepetinin montajı (Şek. 16).....	225
6.4 Akünün montajı.....	225
<b>7 ÇALIŞMAYA HAZIRLIK</b> .....	<b>226</b>
7.1 Ekran (Şek. 21) (Sadece Gi 548 P - Gi 548 V - Gi 553 V - L Ri 548 P - L Ri 548 V - L Ri 553 V modelleri için).....	226
<b>8 ÇALIŞTIRMA</b> .....	<b>227</b>
8.1 Makinenin kontrolü.....	227
8.2 Akü durumunun kontrol edilmesi.....	227
8.2.1 Şarj seviyesi izleme (Şek. 14).....	227
8.3 Akünün şarj edilmesi.....	228
8.3.1 Doğru kullanım.....	228
8.3.2 Şarj modu (Şek. 15).....	228
8.3.3 Şarj cihazı LED göstergesi (B, Şek. 15) açıklamaları.....	228
8.3.4 Şarj sonu.....	229
8.4 Makinenin çalıştırılması.....	229

8.4.1 Motoru çalıştırma (Şek. 12) (Gi 548 P - Gi 548 V - Gi 553 V - L Ri 548 P - L Ri 548 V - L Ri 553 V modelleri için)..... 229

8.4.2 Motoru çalıştırma (Şek. 12) (Gi 548R P - Gi 548R T - Gi 553R T - L Ri 548R P - L Ri 548R T - L Ri 553R T modelleri için)..... 229

## **9 MAKİNEİN KULLANIMI**.....**229**

9.1 İzin verilmeyen kullanımlar..... 229

9.2 Çalışma önlemleri..... 230

9.3 Mobil uygulama..... 230

9.3.1 Makineyi uygulamaya bağlayın..... 230

9.3.2 Uygulamanın ilk kez kullanılması..... 230

9.4 Kesme yüksekliği ayarı..... 230

9.5 Torba dolu göstergesi..... 231

9.6 Malçlama..... 231

9.7 Yan egzoz (sadece Gi 548 P - Gi 548 V - Gi 553 V - L Ri 548 P - L Ri 548 V - L Ri 553 V modelleri için)..... 231

9.8 Biçme (sadece çekişli modeller)..... 231

## **10 MOTORU DURDURMA**.....**231**

10.1 Motoru durdurma (Gi 548 P - Gi 548 V - Gi 553 V - L Ri 548 P - L Ri 548 V - L Ri 553 V modelleri)..... 231

10.2 Motoru durdurma (Gi 548R P - Gi 548R T - Gi 553R T - L Ri 548R P - L Ri 548R T - L Ri 553R T modelleri)..... 232

## **11 BAKIM**.....**232**

11.1 Motor soğutması..... 232

11.2 Akünün yönetimi..... 232

11.2.1 Akü Bakımı ve Depolaması..... 232

11.3 Kesme aparatının bakımı..... 233

11.4 Bıçak..... 233

11.5 çim toplama sepeti..... 234

11.6 Olağandışı bakım..... 234

11.7 Bakım tablosu..... 235

## **12 NAKLİYE**.....**235**

## **13 DEPOYA KALDIRMA**.....**235**

## **14 ÇEVRENİN KORUNMASI**.....**236**

14.1 Söküm ve imha..... 236

## **15 GARANTİ ŞARTLARI**.....**237**

## **16 ARIZA TEŞHİSİ**.....**238**

# 1 GİRİŞ

*Bir Emak ürünü seçtiğiniz için teşekkür ederiz.*

*Yetkili bayi ve servis ağımız, her hangi bir ihtiyacınız için her zaman hizmetinizdedir.*



## DİKKAT

**Makineyi doğru şekilde kullanmak ve kazaları önlemek için, bu kılavuzu azami dikkat göstererek okumadan çalışmaya başlamayın.**



## DİKKAT

**Bu kılavuz, kullanım ömrü süresince makinenin yanında bulundurulmalıdır.**

Kılavuzda, gerekli kontrollerin ve ilgili bakım işlemleri talimatlarının yanı sıra çeşitli parçaların işletimiyle ilgili açıklamalar da verilmektedir.



## DİKKAT

**Ayrıca akü ve şarj cihazının kullanma ve bakım kılavuzunu da dikkatlice okuyun!**

## NOT

Bu kılavuzda yer alan açıklamalar ve çizimler tamamen bağlayıcı ve zorlayıcı özellik taşımamaktadırlar. Üretici, her seferinde bu kılavuzu güncelleme yükümlülüğü olmaksızın üründe değişiklikler yapma hakkını saklı tutar.

Sayılar örnek amaçlıdır. Gerçek bileşenler gösterilenlerden farklı olabilir. Tereddüdünüz olması halinde, bir Yetkili Servise başvurun.

TR

## 1.1 KILAVUZ NASIL OKUNMALI

Kılavuz, bölümlere ve paragraflara ayrılmıştır. Her paragraf, ait olduğu bölümün alt maddesidir. Başlıklara veya paragraflara yapılan atıflar, "bölüm" veya "paragraf" kelimesi ve ilgili bölüm sayısı ile belirtilir. Örnek: "bölüm 2".

İşletim talimatlarının yanı sıra bu kılavuz, özellikle dikkat etmenizi gerektiren paragraflar da içermektedir. Bu tür paragraflar, aşağıda tanımlanan sembollerle işaretlenmiştir:



## DİKKAT

**Kaza veya kişisel yaralanma, ölüm ya da ciddi hasar tehlikesi arz eden durumlarda.**



## İKAZ

**Makinenin veya bileşenlerinin zarar görmesi riskinin söz konusu olduğu durumlarda.**

## NOT

Önceki güvenlik mesajlarının talimatlarına ilave bilgiler verir.

Bu kullanma talimatındaki şekiller, 1, 2, 3 vb. olarak numaralandırılmıştır. Şekillerde gösterilen bileşenler, uygun şekilde harfler veya sayılarla işaretlenmiştir. Şekil 2'deki bileşen C'ye yapılan atıf/gönderme, şu şekilde gösterilir: "Bkz. C, Şek. 2" veya basitçe "(C, Şek. 2)".

## 2 GÜVENLİK SEMBOLLERİ VE UYARILARI (ŞEK. 3)

1. **DİKKAT!** - Bu makineyi kullanmadan önce kullanım ve bakım kitapçığını okuyun.
2. **Nesnelerin fırlama tehlikesi!** - Makine çalışırken kimseyi yaklaştırmayın.
3. **El ve ayakların kesilme tehlikesi!**
4. Herhangi bir bakım işleminden önce aküyü çıkarınız.
5. Neme maruz bırakmayın. Makineyi yağmurda kullanmayın veya yağmurlu havada dışarıda bırakmayın.
6. Bkz. 4.1.2 *Kullanıcılar için bilgi* bölümü.
7. Makinenin markası ve modeli.
8. Besleme frekansı ve gerilimi. Doğru akımlı cihaz.
9. Makine tipi: **LI-ION AKÜLÜ ÇİM BİÇME MAKİNESİ.**
10. Teknik Veriler.
11. Makinenin koruma sınıfı.
12. Seri numarası.
13. Üretim yılı.
14. CE uygunluk işareti.
15. Makineyi kullanmadan önce kullanım ve bakım kılavuzunu okuyun.
16. Garanti edilen ses gücü seviyesi.

TR

## 3 ANA PARÇALAR

Belirtilen şekilde, makinenin ana bileşenleri gösterilmiştir.

### 3.1 Gİ 548 P - Gİ 548 V - Gİ 553 V - LRİ 548 P - LRİ 548 V - LRİ 553 V MODELLERİ (ŞEK. 1)

- |                           |   |
|---------------------------|---|
| 1. Çalıştırma kolu.       | 9. Güvenlik anahtarı.   |
| 2. Kol/gidon.             | 10. Kesme yüksekliği ayarı.   |
| 3. Çim toplama sepeti.    | 11. Ekran.  |
| 4. Arka saptırıcı.        | 12. Akü.  |
| 5. Emniyet düğmesi.       | 13. Çekiş kolu (sadece Gi 548 V - Gi 553 V - LRi 548 V - LRi 553 V modelleri) |
| 6. Gidon sıkma düğmesi.   | 14. Yan saptırıcı.  |
| 7. Sepet dolu göstergesi. | 15. Yan kapak.  |
| 8. Akü bölmesi kapağı.    |   |

### 3.2 Gİ 548R P - Gİ 548R T - Gİ 553R T - LRİ 548R P - LRİ 548R T - LRİ 553R T MODELLERİ (ŞEK. 2)

- |                           |   |
|---------------------------|---|
| 1. Çalıştırma kolu.       | 8. Akü bölmesi kapağı.  |
| 2. Kol/gidon.             | 9. Güvenlik anahtarı.   |
| 3. Çim toplama sepeti.    | 10. Kesme yüksekliği ayarı.   |
| 4. Arka saptırıcı.        | 12. Akü.  |
| 5. Emniyet düğmesi.       | 13. Çekiş kolu (sadece Gi 548R T - Gi 553R T - LRi 548R T - LRi 553R T modelleri) |
| 6. Gidon sıkma düğmesi.   | 16. Akü taşıma bölmesi (makineye güç vermez).                                     |
| 7. Sepet dolu göstergesi. |   |

## 4 MAKİNEYLE İLGİLİ GENEL GÜVENLİK UYARILARI



### DİKKAT

Bu makine ile birlikte verilen tüm güvenlik uyarılarını, talimatları, resimleri ve özellikler belgesini okuyun. Aşağıda sıralanan talimatlara uyulmaması, elektrik çarpmasına maruz kalınmasına, yangına ve/veya ciddi yaralanmalara neden olabilir.



### DİKKAT

Makine, doğru kullanıldığında hızlı, rahat ve etkin bir araçtır. Eğer doğru bir şekilde kullanılmazsa veya gerekli önlemler alınmazsa tehlikeli bir alete dönüşebilir. İşinizin daima zevkli ve güvenli olması için, burada aşağıda yer alan güvenlik kurallarına ve kılavuzda yer alan talimatlara uymaya özen gösteriniz.



### DİKKAT

Bu ürün, çalışma esnasında bir elektromanyetik alan oluşturur! Bu manyetik alan bazı durumlarda, aktif veya pasif tıbbi implantlarda parazite neden olabilir! Ciddi yaralanma veya ölüm riskini azaltmak için, tıbbi implant kullanan kişilerin bu ürünü kullanmadan önce doktorlarına ve tıbbi implantın üreticisine danışmalarını tavsiye ederiz!



### DİKKAT

Makineye, üretici tarafından tavsiye edilen orijinal kesme aparatları takılmalıdır. Yetkisiz/onaylanmamış cihazların kullanılması ciddi veya ölümcül yaralanmalara neden olabilir.

### NOT

Ulusal düzenlemeler makinenin kullanımına yönelik kısıtlamalar getirebilir.

**Tüm uyarı ve talimatları gelecekte başvurmak üzere saklayın.**

### 4.1 GÜVENLİK KURALLARI

Uyarılarda belirtilen “elektrikli cihaz” terimi, elektrikle veya aküyle çalıştırılan elektrikli cihazları ifade etmektedir.

#### Çalışma alanında güvenlik

- Çalışma alanını temiz ve aydınlık tutun.** Karanlık ve dağınık alanlarda çalışıldığında kazalarla karşılaşılabilir.
- Elektrikli cihazları patlayıcı atmosferlerde ya da yanıcı sıvılar, gaz veya tozlar içeren ortamlarda çalıştırmayın.** Elektrikli cihazlar, yanıcı toz veya dumanların alev almasına yol açabilecek kıvılcımlar üretirler.
- Bir elektrikli cihazı kullanırken, çocukları ve diğer tüm insanları uzak tutun.** Dikkatinizin dağılması kontrolü kaybetmenize yol açabilir.

#### Elektrik güvenliği

- Elektrikli cihazın fişi prize uygun olmalıdır. Hiçbir suretle fişi modifiye etmeyin. Topraklama bağlantısı olan cihazlarda (topraklı) adaptörler kullanmayın.** Modifiye edilmemiş fişler ve uygun tipte duvar prizleri elektrik çarpma riskini azaltır.
- Gövdenin borular, radyatörler, ocaklar ve buzdolapları gibi toprak hattına bağlanmış yüzeylerle temasından kaçının.** Gövde toprağa bağlanırsa elektrik çarpma riski artar.
- Elektrikli cihazları yağmura veya neme maruz bırakmayın.** Elektrikli cihaza su sızdığı takdirde elektrik çarpma riski artar.
- Elektrik kablosunu uygunsuz şekilde kullanmayın. Elektrik kablosunu, elektrikli cihazı taşımak veya çekmek ya da fişi çekmek için kullanmayın. Elektrik kablosunu ısı kaynakları, yağ, kesici malzemeler veya hareketli aksamlardan uzak tutun.** Hasarlı veya dolaşmış elektrik kabloları elektrik çarpma riskini artırır.
- Elektrikli cihaz açık mekanda kullanırken, açık mekanda kullanıma uygun bir uzatma kablosu kullanın.** Açık mekanda kullanıma uygun bir kablo kullanmanız elektrik çarpma riskini azaltır.
- Elektrikli cihazı nemli bir yerde kullanırken, bir artık akım koruma aygıtı (RCD) kullanın.** Bir diferansiyel devre kesicinin (RCD) kullanımı, elektrik çarpma riskini azaltır.

## Kişisel güvenlik

- a. **Bir elektrikli cihazı kullanırken dikkatiniz dağılmasın, yaptığınız işe özen gösterin ve sağduyulu davranın. Bir elektrikli cihazı yorgun halde veya uyuşturucu, alkol ya da ilaç etkisi altındayken kullanmayın.** Elektrikli cihazların kullanımı esnasındaki anlık bir dikkat kaybı ciddi kişisel yaralanmalara yol açabilir.
- b. **Kişisel koruyucu ekipmanlar kullanın. Daima göz koruyucuları kullanın.** Uygun koşullarda kullanıldıkları takdirde, toz önleyici maskeler, kaymayı önleyici güvenlik ayakkabıları, kasklar veya işitme koruyucular gibi koruma ekipmanları kişisel yaralanma riskini azaltır.
- c. **Kazara çalışmayı/ateşlemeyi önleyin. Elektrik kaynağı ve/veya akü bağlantısını yapmadan önce, cihazı kaldırmadan veya taşımadan önce çalıştırma düğmesinin kapalı konumunda olduğundan emin olun.** Elektrikli aygıtları parmağınız düğmenin üzerindeyken veya elektrikli cihaz çalışırken taşımak kazalara davetiye çıkarır.
- d. **Elektrikli cihazı çalıştırmadan önce ayar anahtarını çıkarın.** Anahtarın elektrikli cihazın döner bir kısmı üzerinde bırakılması, kişisel yaralanmalara sebebiyet verebilir.
- e. **Yetişmek için fazla uzanmaktan kaçının.** Sağlam dayanak noktaları bulun ve öngörülmeyen durumlarda, elektrikli cihazı en iyi şekilde kontrol edebilmek için dengeyi daima koruyun.
- f. **Uygun şekilde giyinin. Takılar veya bol giysiler kullanmayın. Saçlarınızı ve giysilerinizi hareketli parçalardan uzak tutun.** Bol giysiler, takılar veya uzun saçlar hareketli aksamlara yakalanabilirler.
- g. **Aspirasyon ve toplama aygıtlarının bağlanması için temin edilmiş aletler/aparatlar varsa, bunların doğru bir şekilde bağlanıp kullanıldığından emin olun.** Bu aygıtların kullanımı, tozların neden olduğu riskleri azaltabilir.
- h. **Cihazların sık kullanımıyla kazanılan aşinalık ve deneyimin rehavete yol açarak dikkat seviyenizi ve cihazların güvenlik prensiplerine uyma seviyenizi düşürmesinden kaçının.** İhmalkarlık, bir anlık dikkatsizlik sonucu ciddi yaralanmalara yol açabilir.

TR

## Bir elektrikli cihazın kullanımı ve bakımı

- a. **Elektrikli cihazı zorlamayın. Yapacağınız uygulamaya uygun elektrikli cihazı kullanın.** Doğru tipte bir elektrikli cihaz, tasarlandığı hızda daha iyi ve daha güvenli şekilde çalışacaktır.
- b. **Düğme düzgün açılmıyor veya kapanmıyorsa, elektrikli cihazı kullanmayın.** Eğer düğmesi ile kontrol edemiyorsanız, elektrikli cihaz tehlikeli olabilir ve tamir edilmesi gerekir.
- c. **Elektrikli cihazlarda herhangi bir ayarlama, aksesuar değişikliği yapmadan veya depoya kaldırmadan önce, fişini prizden çekin ve/veya çıkarılabiliyorsa akü takımını çıkarın.** Bu koruyucu güvenlik önlemleri, elektrikli cihazın kazara çalışma riskini azaltır.
- d. **Elektrikli cihazları çocukların ulaşamayacağı bir yere yerleştirin ve bu cihazlar hakkında bilgisi olmayan ve bu talimatları okumamış kişilere kullandırmayın.** Elektrikli cihazlar, deneyimsiz kullanıcıların elinde tehlikelidir.
- e. **Elektrikli cihazların ve aksesuarların bakımı. Hareketli aksamlarda yanlış hizalama veya sıkışmanın söz konusu olmadığından, kırık parçalar veya elektrikli cihazın çalışmasını etkileyebilecek başka koşullar bulunmadığından emin olun. Cihaz hasarlı ise kullanmadan önce tamir ettirin.** Çoğu kazalar, elektrikli cihaz bakımının uygun şekilde yapılmamasından kaynaklanır.
- f. **Kesme cihazlarını bilenmiş ve temiz halde tutun.** Bakımı uygun şekilde yapılan keskin durumdaki kesme aygıtları, daha az sıkışma yapar ve kontrolü kolay olur.
- g. **Elektrikli cihazları, aksesuarları, uçları, vs., bu talimatlara uygun şekilde, çalışma koşullarını ve yapılacak işleri dikkate alarak kullanın.** Elektrikli cihazın öngörülenlerden farklı işlemler için kullanılması tehlikeli bir duruma sebebiyet verebilir.
- h. **Kulpları ve kavrama yüzeylerini kuru, temiz tutun, yağ ve gres kalıntılarından arındırın.** Herhangi bir kaygan kulp veya kavrama yüzeyi, beklenmedik hallerde cihazı güvenli bir şekilde tutmanızı ve kontrol etmenizi engeller.

## Bir akülü cihazın kullanımı ve bakımı

- a. **Aküyü sadece üreticinin belirttiği şarj cihazıyla şarj edin.** Cihazın aküsüne uygun olmayan şarj cihazının kullanılması yangına neden olabilir.
- b. **Elektrikli cihazları sadece uyumlu akü takımları ile kullanın.** Farklı herhangi bir akü takımının kullanımı yaralanma veya yangına neden olabilir.
- c. **Akü takımını kullanımda olmadığına, iki kutup arasında bir temasa neden olabilecek zımba telleri, bozuk paralar, anahtarlar, çiviler veya vidalar gibi metal nesnelere ya da diğer küçük metal nesnelere uzak tutmalısınız.** Akü kutuplarının kısa devre olması yanmanıza veya bir yangına neden olabilir.

- d. **Akünün yanlış kullanım durumlarında sıvı kaçağı olabilir; temastan kaçınınız. Sıvıya kazara temas etmeniz halinde su ile yıkayın. Sıvı gözlerinize temas ederse derhal tıbbi yardım alın.** Aküden sızan sıvı, tahrişe veya yanmaya sebep olabilir.
- e. **Hasar görmüş veya üzerinde değişiklik yapılmış bir akü takımını veya aleti kullanmayın.** Hasarlı veya modifiye edilmiş aküler, beklenmedik reaksiyonlar sergileyerek yangın, patlama veya yaralanma riskine yol açabilir.
- f. **Aküyü veya akü takımını ateşe veya aşırı sıcaklığa maruz bırakmayın.** Ateşe veya 130 °C (265 °F) üzerindeki sıcaklıklara maruz kalması patlamalara neden olabilir.
- g. **Aküyü doğru şekilde şarj etmek için talimatlara riayet edin ve talimatlarda belirtilenden farklı bir sıcaklığa sahip ortamlarda şarj etmeyin.** Aküyü uygun olmayan şekilde veya belirtilen sıcaklıkların dışındaki sıcaklıklarda şarj etmek, aküye zarar verebilir ve yangın riskini artırabilir.

#### Yardım

- a. **Elektrikli cihazın bakımını kalifiye personele yaptırın ve sadece orijinal bileşenlerle özdeş yedek parçalar kullanın.** Bu şekilde cihazın güvenliğini garanti altına alırsınız.
- b. **Hasarlı bir aküye asla bakım için müdahale etmeyin.** Akülerin bakımı sadece üretici firma veya üreticinin yetkili servis merkezleri tarafından yapılmalıdır.

#### 4.1.1 Çim biçme makinesi güvenlik uyarıları

- a. **Çim biçme makinesini kötü hava koşullarında, özellikle de yıldırım riski olduğunda kullanmayın.** Bu şekilde yıldırım çarpması riskini azaltmış olursunuz.
- b. **Çim biçme makinesinin kullanılacağı alanda yabancı hayvanların olup olmadığını dikkatlice kontrol edin.** Çalışma esnasında, çim biçme makinesi yabancı hayvanlara zarar verebilir.
- c. **Çim biçme makinesinin kullanılacağı alanı iyice kontrol edin ve tüm taşları, dalları ve diğer yabancı cisimleri temizleyin.** Çim biçme makinesinin fırlattığı nesnelere insanların yaralanmasına neden olabilir.
- d. **Çim biçme makinesini kullanmaya başlamadan önce, bıçaklarda ve kesme ünitesinde aşınma veya hasar olup olmadığını görsel olarak daima kontrol edin.** Aşınmış veya hasarlı parçalar yaralanma riskini artırır.
- e. **Toplama torbasını olası aşınma veya bozulmalara karşı periyodik olarak kontrol edin.** Yıpranmış veya hasar görmüş bir toplama torbası, insanların yaralanma riskini artırabilir.
- f. **Korumaları yerinde tutun. Korumalar çalışır durumda olmalı ve doğru şekilde monte edilmelidir.** Gevşek, hasarlı veya arızalı bir koruma kişisel yaralanmalara neden olabilir.
- g. **Tüm soğutma havası deliklerinin kirlenmemesine dikkat edin.** Tıkalı havalandırma delikleri ve kalıntılar aşırı ısınmaya veya yangın riskine neden olabilir.
- h. **Çim biçme makinesini çalıştırırken daima kaymayan ve koruyucu ayakkabılar giyin. Çim biçme makinesini asla çıplak ayakla veya açık sandaletlerle kullanmayın.** Bu önlem, hareket halindeki kesici alete temas nedeniyle ayakların yaralanma olasılığını azaltır.
- i. **Çim biçme makinesini kullanırken daima uzun pantolon giyin.** Vücudun giysilerle korunmayan kısımları, fırlatılan nesnelere daha kolay yaralanabilir.
- j. **Çim biçme makinesini ıslak çim üzerinde kullanmayın. Yürüyün, koşmayın.** Bu, kişisel yaralanmaya neden olabilecek kayma ve düşme riskini azaltır.
- k. **Çim biçme makinesini aşırı dik yokuşlarda kullanmayın.** Bu, kişisel yaralanmaya neden olabilecek kontrolü kaybetme, kayma ve düşme riskini azaltır.
- l. **Eğimli arazilerde çalışırken, daima sabit bir duruş sergilediğinizden, daima yanal yönlerde çalıştığınızdan, asla yukarı veya aşağı yönlü çalışmadığınızdan ve yön değiştirirken çok dikkatli olduğunuzdan emin olun.** Bu, kişisel yaralanmaya neden olabilecek kontrolü kaybetme, kayma ve düşme riskini azaltır.
- m. **Çim biçme makinesini kendinize doğru çekerken çok dikkatli olun. Çevrenizi iyi tanıdığınızdan emin olun.** Bu, çim biçme makinesini kullanırken takılma riskini azaltır.
- n. **Bıçaklara ve diğer tehlikeli parçalara, hareketli haldelerken dokunmayın.** Bu, hareketli parçalardan ötürü yaralanma riskini azaltır.
- o. **Çim biçme makinesine sıkışan malzemeleri çıkarırken veya çim biçme makinesini temizlerken, tüm güç düğmelerini kapatın ve akü takımının bağlantısını kesin.** Çim biçme makinesinin beklenmedik çalışması, ciddi kişisel yaralanmalara neden olabilir.
- p. **Çim biçme makinesine sıkışan malzemeleri çıkarırken veya çim biçme makinesini temizlerken, tüm güç düğmelerini kapatın ve devre dışı bırakma aygıtını çıkarın (veya aktive edin).** Çim biçme makinesinin beklenmedik çalışması, ciddi kişisel yaralanmalara neden olabilir.

#### 4.1.2 Kullanıcılar için bilgi



**Ürün, elektrikli ve elektronik cihazlardaki zararlı maddelerin kullanımını azaltma ve atıkların elden çıkarılması ile ilgili 2011/65/CE ve 2012/19/CE sayılı yönetmeliklere uygundur.** Cihaz üzerindeki bu sembol, kullanım ömrünü tamamlayan ürünün diğer atıklardan ayrı olarak toplanması **gerekliğini** göstermektedir.

Bu nedenle kullanıcı, kullanım süresi dolmuş olan cihazı elektrikli ve elektronik atıklar için öngörülmuş ayrı toplama merkezlerine teslim etmeli veya buna eşdeğer **Yeni bir cihaz satın alırken bire bir şekilde satıcıya teslim etmelidir.** Kullanım süresi sona ermiş olan cihazların yeniden değerlendirilmeleri, muameleden geçirilmeleri veya çevreyle dost bir şekilde bertaraf edilmeleri için uygun bir şekilde diğer çöplerden ayrı olarak toplanmaları, çevre ve insan sağlığı üzerine olabilecek negatif etkilerden önlenmesine ve bu cihazların parçalarının değerlendirilmesine katkıda bulunur. Ürünün kullanıcı tarafından uygunsuz şekilde atılması, ulusal kanunlarda öngörülen cezaların uygulanmasını gerektirir.



#### DİKKAT

**Akülerini makineden ayrı olarak bertaraf edin!**



#### DİKKAT

**Ayrıca akü ve şarj cihazının kullanma ve bakım kılavuzunu da dikkatlice okuyun!**

TR

## 5 KİŞİSEL KORUYUCU EKİPMANLAR (KKE)

Kişisel koruyucu ekipman (KKE) terimi ile, operatörü, işyerinde güvenliği veya sağlığı tehdit edebilecek risklere karşı korumak için giymesi ve kullanması amaçlanan her türlü ekipman ve bu amaca yönelik her türlü cihaz veya aksesuar kastedilmektedir. KKE'lerin kullanımı yaralanma tehlikesini ortadan kaldırmaz, fakat bir kaza halinde yaralanmanın etkisini azaltırlar.

Makinenin kullanımı sırasında kullanılması gereken kişisel koruyucu ekipmanların listesi aşağıda verilmiştir:

- **Takviyeli, kaymayan ve burnu çelik takviyeli olan kesilmeye karşı korumalı güvenlik ayakkabıları giyin.**
- **Koruyucu gözlükler veya yüz koruyucu süzgeçler takın. Sıçrayan nesnelere ciddi göz yaralanmalarına sebep olabilir.**
- **Gürültü önleyici aparat takın; örneğin kep veya susturucu aparatlar gibi.**



#### DİKKAT

**Sesli tehlike sinyallerinin (bağırma, alarmlar, vs.) işitilmesi kısıtlanacağından, işitme koruyucularının kullanımı daha fazla dikkat ve tedbir gerektirir. Uygun koruyucu ekipmanlar işitme kaybı riskini azaltır.**

- **Titreşimlerin maksimum emilimini sağlayan eldivenler giyin.**
- **Onaylı olan koruyucu giysileri kullanın. Ceket, önlük, koruyucu dizlik aksesuarları idealdir.**



#### DİKKAT

**Koruyucu giysi size uygun olmalı ve hareketinizi engellememelidir. Uygun koruyucu kıyafet giyin. Makineye, çalılara veya başka şeylere takılabilecek gevşek giysiler, eşarplar, kravatlar veya takılar kullanmayın. Uzun saçları toplayın ve korumaya alın.**

#### NOT

Uygun koruyucu giysiler seçimi hakkında bilgi almak için satıcınız ile temasa geçin.

## 6 MONTAJ



#### DİKKAT

**Makinenin tüm bileşenlerinin iyi bağlandığından ve vidaların sıkıldığından emin olun.**

**NOT**

Ambalaj malzemelerinin imhası için, yerel mevzuat ve düzenlemelere titizlikle uyun.

**6.1 KOL/GİDON (Gİ 548 P - Gİ 548 V - Gİ 553 V - LRİ 548 P - LRİ 548 V - LRİ 553 V)****6.1.1 Gidonun montajı (Şek. 4)**

Makine, gidonu monte edilmemiş halde teslim edilir. Gidonu monte etmek için, aşağıdaki işlemleri yapın:

1. Serbest bırakma kolunu (A), vidayı (B) ve (C) desteğinin arasından geçirerek desteğin (B) içine takın. Destek (B) ile destek (C) arasında bir yay bulunur, vida bunun içinden geçmelidir.
2. Kolu (A) sabitlemek için topuzu (D) takın. Somunun sıkılması, kol (A) hareketinin sertliğini ayarlar: hareketi daha sert hale getirmek için somunu sıkın, hareketi daha yumuşak hale getirmek için somunu gevşetin.
3. Gidon, sadece kısmen sıkılmış montaj vidaları ile birlikte teslim edilir. Kullanıcı, ürünle birlikte teslim edilen Torx anahtarlarıyla vidaları tam olarak sıkmalıdır.

İşlemi, gidonun her iki tarafı için de yapın.

**6.1.2 Kolun/gidonun yüksekliği (Şek. 4, Şek. 5)**

Serbest bırakma kollarını (A) açın ve gidonu (B) aşağı indirin. Gidonu pozisyonunu (B) sabitlemek için serbest bırakma kollarını (A) kapatın.

**6.1.3 Gidonun katlanması**

Taşırken ve depolarken kolaylık açısından, gidon katlanabilir özelliktedir: gidon serbest bırakma kolunu (A, Şek. 6) gevşetin ve gidonu ön tekerleklere doğru döndürün.

**NOT**

Kabloların sıkışmasını ve bükülmesini önlemeye dikkat edin.

Makineyi kullanmadan önce, gidonu çalışma konumuna geri getirin.

**6.2 KOL/GİDON (Gİ 548R P - Gİ 548R T - Gİ 553R T - LRİ 548R P - LRİ 548R T - LRİ 553R T)****6.2.1 Kolun/gidonun montajı (Şek. 7, Şek. 8, Şek. 9)**

Kolu/gidonu kaldırın (B). Gidonu (B) konumlandırdıktan ve iki konumdan birini (C) seçerek yüksekliğine karar verdikten sonra, topuzları (A) sıkın. Pimleri deliklere (C) takarak kolu/gidonu kilitleyin.

**6.2.2 Kolun yüksekliği (Şek. 9)**

Topuzları (A) sökün ve gidonu (B) yukarı kaldırın veya aşağı indirin.

**6.2.3 Gidonun katlanması**

Topuzları (A, Şek. 8) gevşetin. Pimleri deliklerden (C, Şek. 8) çıkararak kolun/gidonun (B) kilidini açın. Kolu/gidonu (B) akü bölmesine (Şek. 7) doğru çevirin.

**6.3 ÇİM TOPLAMA SEPETİNİN MONTAJI (ŞEK. 16)****Sepetin konumlandırılması (Şek. 17)**

- Deflektörü yukarı kaldırın (G).
- İki kancayı (H) deflektörün pimine (I) dayayın.
- Deflektörü aşağı indirin ve çip toplama sepetinin üstünü tamamen kapattığından emin olun.

**6.4 AKÜNÜN MONTAJI**

- Akü bölmesinin kapağını açın (8, Şek. 1).
- Aküyü, yerine kilitlemeye kadar yuvasına iterek oturtun (Şek. 10).

- **Modeller Gi 548 P - Gi 548 V - Gi 553 V - L Ri 548 P - L Ri 548 V - L Ri 553 V:** Biri kullanım (A) diğeri de yedek amaçlı (B) olmak üzere iki akü takmak mümkündür (Şek. 11).
- **Modeller Gi 548R P - Gi 548R T - Gi 553R T - L Ri 548R P - L Ri 548R T - L Ri 553R T:** Akü bölmesine (A) bir akü takılabilir; kullanılmayan bölme (B) aküyü taşıma görevi görür (Şek. 11).

#### NOT

Makine, aynı bölmede aynı anda iki akü barındırabilecek şekilde tasarlanmıştır. İki akü kullanarak, çalışma süresini uzatabilirsiniz. Makinenin sistemi, akülerin şarjının nasıl yönetileceğine karar verecektir.

## 7 ÇALIŞMAYA HAZIRLIK

### 7.1 EKCRAN (ŞEK. 21) (SADECE Gİ 548 P - Gİ 548 V - Gİ 553 V - L Rİ 548 P - L Rİ 548 V - L Rİ 553 V MODELLERİ İÇİN)

AÇMA/KAPATMA düğmesine (A) bir kez basarak ekranı açın.

Ref.	Açıklama
(A)	AÇMA/KAPATMA Düğmesi.
(B) <sup>(1)</sup>	İlerleme hızı artırma düğmesi. Hızı bir kademe artırmak için bir kez basın. Düğme bırakılana kadar hızı artırmak için basılı tutun.
(C)	<b>Gi 548 V - Gi 553 V - Gi 548R T - Gi 553R T - L Ri 548 V - L Ri 553 V - L Ri 548R T - L Ri 553R T:</b> İlerleme hızı göstergesi. Kullanım esnasında, ilgili düğmeyi kullanarak "ECO" modunu etkinleştirmek suretiyle enerji tasarrufu sağlamak için motor devrini düşürebilirsiniz. Çekişli modellerde, ekrandaki (+) ve (-) düğmeleri aracılığıyla hızı manuel olarak ayarlamak da mümkündür. Seçebileceğiniz toplam yedi hız seviyesi vardır. Makineyi her açtığınızda/çalıştırdığınızda, makine kapalıyken bile önceden ayarlanan hızın kaydedildiğini unutmamak önemlidir. <b>Gi 548 P - Gi 548R P - L Ri 548 P - L Ri 548R P:</b> Akülerin güç tüketim göstergesi.
(D)	Mavi ikaz ışığı. Mobil cihazınıza bağlandığında sabit yanar. Bkz. 9.3 <i>Mobil uygulama</i> bölümü.
(E)	ECO ikaz ışığı. ECO modu aktifken yanar.
(F) <sup>(1)</sup>	Maksimum ilerleme hızı (Tavşan). Daima açık.
(G)	Alarm ikaz ışığı. Makinede, operatör tarafından düzeltilebilecek bir sorun olduğunu gösterir. Örnek: akünün aşırı ısınması veya makinenin aşırı kullanımı. Çalışmayı durdurun ve makineyi birkaç dakika dinlendirin.
(H)	Yardım ikaz ışığı. Operatör tarafından düzeltilemeyecek bir sorun olabileceğini gösterir. Çalışmayı derhal durdurun ve mümkün olan en kısa sürede bir Yetkili Servis Merkezi ile iletişime geçin.
(I)	Akü sembolü. Daima açık.
(J)	Akü şarj göstergesi. Biri ekranın sağında diğeri solunda olmak üzere iki gösterge bulunur. Yanan LED'lerin sayısı ve rengi kalan şarjı gösterir: <ul style="list-style-type: none"> <li>• 4 LED yeşil renkte yanıyor: %75'ten fazla şarj kaldı.</li> <li>• 3 LED yeşil renkte yanıyor: Kalan şarj %50 ile %75 arasında.</li> <li>• 2 LED sarı renkte yanıyor: Kalan şarj %25 ile %50 arasında.</li> <li>• 1 LED kırmızı renkte yanıyor: %25'ten az şarj kaldı. Mümkün olan en kısa sürede çalışmayı durdurun ve aküyü şarj edin. Aksi halde, akü kullanım ömrü önemli ölçüde azalacaktır.</li> <li>• 1 LED kırmızı renkte yanıp sönüyor: %10'dan az şarj kaldı. Çalışmayı durdurun ve aküyü şarj edin. Aksi halde, akü ömrü önemli ölçüde azalacaktır.</li> </ul> Daha fazla bilgi için, bkz. 8.2.1 <i>Şarj seviyesi izleme (Şek. 14)</i> bölümü.
(K) <sup>(1)</sup>	İlerleme hızı azaltma düğmesi. Hızı bir kademe azaltmak için bir kez basın. Düğme bırakılana kadar hızı azaltmak için basılı tutun.

Ref.	Açıklama
(L)	ECO düğmesi. Düşük güç modunu açın.
(M) <sup>(1)</sup>	Minimum ilerleme hızı (Kaplumbağa). Daima açık.

<sup>(1)</sup> İtme - kendinden ilerlemeli modellerde mevcut değildir.

## 8 ÇALIŞTIRMA

### 8.1 MAKİNENİN KONTROLÜ



#### DİKKAT

Akünün yuvasına takılmamış olduğundan emin olun.

Çalışmaya başlamadan önce aşağıdakilerin yapılması gereklidir:

- çalıştırma kolunun ve güvenlik düğmesinin zorlamadan hareket edebilecek durumda olduğunu ve serbest bırakıldıklarında otomatik ve hızlı bir şekilde nötr konuma geri döndüklerini kontrol edin;
- güvenlik düğmesine basılmamış ise, çalıştırma kolunun kilitli kaldığını kontrol edin;
- soğutma havası yollarının/kanallarının tıkalı olmadığını kontrol edin;
- makinenin kulplarının ve korumalarının temiz ve kuru olduğunu, doğru bir şekilde monte edildiğini ve makineye sağlam bir şekilde sabitlenmiş olduklarını kontrol ediniz;
- kesici aygıtların ve korumaların hasar görmediğini kontrol ediniz;
- makinede, çarpmalardan veya diğer nedenlerden kaynaklanmış aşınma veya hasar emareleri olmadığını kontrol edin ve gerekli onarımları yapın;
- akünün iyi durumda olduğunu ve hiçbir hasar belirtisi olmadığını kontrol edin. Makineyi hasarlı veya yıpranmış bir akü ile kullanmayın;
- aküyü, 8.3 Akünün şarj edilmesi bölümünde belirtilen prosedürlere göre şarj edin.

TR

### 8.2 AKÜ DURUMUNUN KONTROL EDİLMESİ

#### 8.2.1 Şarj seviyesi izleme (Şek. 14)

1. Akü takımı normal şekilde şarj olurken LED1, LED2, LED3 ve LED4 (C) bir ilerleme çubuğu şeklinde yanıp söner. Akü takımı şarj olduğunda, dört LED her zaman beş saniye boyunca yanar ve ardından ışıkların tamamen sönmek üzere olduğu hazırda bekleme moduna geçer.
2. Bekleme modunda, akü takımı şarj seviyesini kontrol etmek için bir düğme ile donatılmıştır. Akü takımının şarj seviyesini okumak için (B) düğmesine basmanız yeterlidir, LED göstergeleri (C) ile gösterilecektir:

Akü LED göstergesi	Şarj durumu
4 LED yanık	Kalan kapasite $\geq$ 75.
3 LED yanık	Kalan kapasite $\geq$ 50.
2 LED yanık	Kalan kapasite $\geq$ 25. Mümkün olan en kısa sürede çalışmayı durdurun ve aküyü şarj edin.
1 LED yanık	Kalan kapasite $\geq$ 10. Mümkün olan en kısa sürede çalışmayı durdurun ve aküyü şarj edin. Aksi halde, akü kullanım ömrü önemli ölçüde azalacaktır.
1 LED yanıp sönüyor	LED1 yanıp söndüğü zaman, kalan akü şarjının $\leq$ 10 olduğu, fakat akünün boşalmasının durmadığı anlamına gelir. Yanıp sönme sıklığı arttığı zaman, boşalmayı durdurmanız ve aküyü hemen şarj etmeniz gerekir, aksi halde akü zarar görür. Aküyü mümkün olan en kısa sürede şarj edin. Aksi halde, akü kullanım ömrü önemli ölçüde azalacaktır.

3. Hazırda bekleme modundayken, uyandırmak için düğmeye (B) basın. Akü, 10 dakika sonra tekrar hazırda bekleme moduna geçecektir.

### 8.3 AKÜNÜN ŞARJ EDİLMESİ



#### İKAZ

**Güç kaynağı şebeke voltajının, akü şarj cihazı etiketinde belirtilenle aynı olduğundan emin olun.**

#### 8.3.1 Doğru kullanım

- Şarj işlemine başlamadan önce, şarj cihazının sudan uzak, iyi havalandırılan bir yerde sabit bir yüzeye yerleştirildiğini dikkatlice kontrol edin.
- Elektrik prizindeki şebeke voltajının, bilgi etiketinde belirtilen şarj cihazı değerleri ile uyumlu olduğunu kontrol edin (asla farklı bir voltaj değerine bağlamayın), elektrik prizinin uygun durumda olduğundan emin olun.
- Şarj esnasında, şarj cihazının üzerini örtmeyin ve iyi havalandırma sağlayın. Şarj cihazının havalandırma menfezlerinin üstünü KAPATMAYIN ve battaniye ya da yastık gibi yumuşak bir yüzey üzerine KOYMAYIN. Şarj cihazının havalandırma menfezlerinin temiz olduğundan emin olun.
- Akü hücreleri tehlikeli derecede hasar görmüş olabileceğinden, şarj işlemi sırasında aşırı ısınan aküleri kullanmayın.
- Aşırı ısınmış aküleri asla şarj etmeyin veya kullanmayın; mümkünse hemen değiştirin.
- Akü, ortam sıcaklığı 0 °C ila +45 °C arasında değilse, şarj etmeyi önleyen bir koruma ile donatılmıştır.
- Akü, herhangi bir zamanda, zarar verme riski olmadan, kısmen de olsa yeniden şarj edilebilir.
- Akü takımını asla tamamen boşaltmayın, akü takımının tamamen boşalması akü hücrelerinin vaktinden evvel yaşlanmasına neden olur.



#### DİKKAT

**Sadece orijinal aküler kullanın. Uygun olmayan akülerin kullanılması yangın, patlama ve kişisel yaralanma riski ile sonuçlanabilir.**

#### 8.3.2 Şarj modu (Şek. 15)

- Şarj cihazının elektrik fişini elektrik prizine takın. LED (B) yeşil renkte yanar.
- Akünün şarj cihazıyla uyumlu olduğundan emin olun. Aküyü, şekildeki ok işaretiyle gösterildiği gibi şarj cihazına takın ve tam olarak oturduğundan emin olun. Bir klik sesi duyduğunuzda, bu doğru bağlantılarını ve akünün başarıyla takıldığını belirtir. Şarj fişi elektrik prizine takılıysa, şarjın başladığını göstermek için LED (B) yeşil renkte yanıp sönmeye başlayacaktır.
- LED (A) yeşil renkte ve sabit yandığında, akü tam şarj olmuş demektir.



#### DİKKAT

**Her akü şarj işlemi tamamlandıktan sonra, şarj cihazının elektrik şebekesi ile bağlantısını daima kesin.**



#### DİKKAT

**Şarj edilebilir akü şarj olmuyorsa, güç kablosunun güvenli bir şekilde takılmış olduğunu kontrol edin. Eğer aküyü halen şarj edemiyorsanız, bir yetkili servise başvurun. Akünün doğru bir şekilde şarj edilmesi, zaman içinde doğru şekilde çalışmasına katkı yapar. Cihazın gücünde bir düşüş fark ettiğinizde akü yeniden şarj edilmelidir.**

#### 8.3.3 Şarj cihazı LED göstergesi (B, Şek. 15) açıklamaları

LED Göstergesi	Şarj cihazı durumu
Yeşil ışık	Bekleme modu
Yanıp sönen yeşil ışık	Şarj oluyor
Kırmızı ışık	Şarj cihazında anormallik
Yanıp sönen kırmızı ışık	Akü anormallik koruması

### 8.3.4 Şarj sonu

- Şarj işlemi tamamlandığında güç beslemesi bağlantısını kesin.
- Aküyü çıkarmak için düğmeye (D, Şek. 15) basın.

## 8.4 MAKİNEİN ÇALIŞTIRILMASI

### ⚠ DİKKAT

**Makine, yetkisiz kullanımı önlemek için bir güvenlik devresi ile donatılmıştır! Makineyi çalıştırmadan önce güvenlik anahtarını (9, Şek. 1) takmalı ve çalışmayı her yarıda bıraktığınızda veya bitirdiğinizde çıkarmalısınız.**

Makineyi çalıştırmadan önce aküyü yuvasına yerleştirin.

Gi 548R P - Gi 548R T - Gi 553R T - LRi 548R P - LRi 548R T - LRi 553R T modellerinde, akü bölmesi operatöre yakın taraftadır (A, Şek. 11).

- Makineyi uzun otların olmadığı temiz bir alanda çalıştırın. Kesilecek alanı inceleyin ve taş, kemik, tahta parçası ve benzeri nesnelere temizleyin.
- Bu kitapçıkta listelenen güvenlik kurallarını okuyun.
- Motoru çalıştırmadan önce bıçağın kilitlememiş olduğundan emin olun.
- Motoru, talimatlarda açıklandığı gibi ve ayaklarınızı bıçaktan yeterince uzakta olacak şekilde çalıştırın.

TR

### 8.4.1 Motoru çalıştırma (Şek. 12) (Gi 548 P - Gi 548 V - Gi 553 V - LRi 548 P - LRi 548 V - LRi 553 V modelleri için)

Çalıştırmaya başlamak için:

- Güvenlik anahtarını (A) yuvasına (B) takın.
- Ekrandaki AÇMA/KAPATMA düğmesine (A, Şek. 21) basın.
- Güvenlik düğmesine (C, Şek. 12) basın ve kolu (D, Şek. 12) kullanın.

### ⚠ DİKKAT

**Aşırı ısınma durumunda akü, güvenlik nedeniyle koruma devresi aracılığıyla kapanır. Aküyü araçtan çıkarın ve soğumaya bırakın. Soğuduktan sonra makineye tekrar takıp çalışmaya devam edebilirsiniz.**

### 8.4.2 Motoru çalıştırma (Şek. 12) (Gi 548R P - Gi 548R T - Gi 553R T - LRi 548R P - LRi 548R T - LRi 553R T modelleri için)

Çalıştırmaya başlamak için:

- Güvenlik anahtarını (A) yuvasına (B) takın.
- Güvenlik düğmesine (C, Şek. 12) basın ve kolu (D, Şek. 12) kullanın.

### ⚠ DİKKAT

**Aşırı ısınma durumunda akü, güvenlik nedeniyle koruma devresi aracılığıyla kapanır. Aküyü araçtan çıkarın ve soğumaya bırakın. Soğuduktan sonra makineye tekrar takıp çalışmaya devam edebilirsiniz.**

## 9 MAKİNEİN KULLANIMI

### 9.1 İZİN VERİLMEYEN KULLANIMLAR

- Makine sadece bahçelerde veya özel parklarda çim biçmek için kullanılmalıdır.
- Makine, başka malzemeleri kesmek için kullanılmamalıdır, özellikle makinenin yukarı kaldırılmasını gerektiren zemin seviyesinden yüksek malzemeler için.
- Makine, dalları veya çimden daha kalın malzemeleri parçalamak için kullanılmamalıdır.
- Makine, toprak bakımından yoğun, tozlu malzemeler, her türden atıklar, yapraklar, kum veya çakıl gibi malzemeleri çekmek veya toplamak için kullanılmamalıdır.

- Makine, tümsekleri veya arazi pürüzlülüğünü düzlemek için kullanılmamalıdır; bıçak asla toprak ile temas etmemelidir.
- Makine başka nesnelere, arabaları veya benzer nesnelere taşımak, itmek veya çekmek için kullanılmamalıdır.
- Makinenin üretici tarafından önerilmeyen aletlere takılması veya önerilmeyen uygulamalarda kullanılması yasaktır.

## 9.2 ÇALIŞMA ÖNLEMLERİ

- Makineyi asla ıslak çim veya diğer kaygan yüzeyler üzerinde kullanmayın. Tutamağı iki elinizle sıkıca tutun. Yürüyün, asla koşmayın.
- Eğimli arazilerde çapraz kesim yapın, asla yokuş yukarı veya aşağı kesim yapmayın; dik yokuşlarda kesim yapmayın.
- Sadece gün ışığında veya güçlü suni aydınlatma koşullarında kesim yapın.
- Arka deflektörün her zaman doğru yerleştirildiğinden emin olun.
- Bir cisme çarpmanız halinde, motoru durdurun ve makinenin verdiği hasarı iyice tespit edin; bu tür hasarları onarmadan asla yeniden çalışmaya başlamayın.
- Çalıştırırken makineyi eğmeyin: Açıkta kalan bıçak hasara neden olabilir.
- Motor çalışırken asla makinenin önünde durmayın.
- Bir patikadan, yürüyüş yolundan vs. geçmeniz gerektiğinde ve makineyi bir kesim alanından diğerine taşıırken motoru durdurun.
- Sepeti çıkarmadan önce ve ot tahliye deliği temizlenirken motoru durdurun ve güvenlik anahtarını çıkartın.
- Yokuşlarda daima sabit bir konumda kalmaya dikkat edin.
- Eğimli arazilerde yön değiştirirken çok dikkatli olun.
- Sadece orijinal kesme aygıtlarının kullanıldığından emin olun.
- Geri yönde giderken veya makineyi kendinize doğru çekerken çok dikkatli olun.
- Güvenlik anahtarını (9, Şek. 1) çıkarmadan ve bıçaklar tamamen durmadan bıçaklara asla dokunmayın.
- Çim toplama sepetinde kırıklar veya çim nedeniyle tıkanmalar varsa, makineyi asla kullanmayın.
- Anormal titreşim durumunda: hasar olup olmadığını kontrol edin, hasarlı parçaları değiştirin ve gevşek bileşenleri kontrol edip sıkın.

## 9.3 MOBİL UYGULAMA

### 9.3.1 Makineyi uygulamaya bağlayın

Makineyi açın. Ekranla donatılmış makinelerde, mobil cihazla bağlantı kurulduğu zaman mavi ışık sabit yanacaktır. Arama, aküyü çıkarıp yeniden takarak yeniden etkinleştirilebilir. Belirli ayrıntılar için, lütfen özel uygulamadaki (Oleo-Mac Hub - Efc Hub) talimatlara bakın. Uygulama, mobil cihazlar için ücretsizdir ve kapsamlı fonksiyonlar (makineyle ilgili ek bilgiler, ayrıntılar, rehberlik, makine parçaları ve bakım) sağlar. Entegre kablosuz teknoloji ile donatılmış makineler, mobil cihazlara bağlanabilir ve ek fonksiyonları etkinleştirilebilir.

### 9.3.2 Uygulamanın ilk kez kullanılması

1. Uygulamayı mobil cihazınıza indirin.
2. Uygulamaya kaydolun.
3. Makineyi bağlamak ve kaydetmek için talimatları izleyin.

#### NOT

Oleo-Mac Hub - Efc Hub uygulaması, tüm pazarlarda indirilebilir. Daha fazla bilgi için, lütfen bir Yetkili Servis Merkezi ile iletişime geçin.

## 9.4 KESME YÜKSEKLİĞİ AYARI



### DİKKAT

**Kesme yüksekliğini ayarlarken motoru daima kapatın.**

Makineyi indirmek veya kaldırmak için kolu (Şek. 13) sağa veya sola çevirin.

## 9.5 TORBA DOLU GÖSTERGESİ

Çim toplama sepetinin üzerinde bir sepet dolu göstergesi deflektörü vardır. Deflektör yükseldiğinde (A, Şek. 18), sepetin çimle dolmakta olduğunu gösterir. Deflektör alçaldığında ise (B, Şek. 18), sepetin dolu olduğunu ve boşaltılması gerektiğini gösterir.

## 9.6 MALÇLAMA

Malçlama bıçağı, çim biçme makinelerinde standart olarak bulunur. Bu konfigürasyonda, çimleri biçmek için üç farklı yol arasından seçim yapabilirsiniz:

1. **Torba takılıyken:** Malçlama bıçağı, torbanın daha iyi yüklenmesini sağlamak için kesilen çimin daha iyi parçalanmasını sağlar.
2. **Torba çıkarılmış ve arka sapırcı kapalıyken:** malçlama bıçağı, doğrudan zemine boşaltılmasına izin vermek için kesilmiş çimin iyi bir şekilde parçalanmasını sağlar.
3. **Malçlama:** malçlama işlemini gerçekleştirmek için, biçilen çimin maksimum şekilde parçalanmasını sağlamak üzere malçlama kapağını (C, Şek. 22, Şek. 23) takmak gerekir. Malçlama tapası (C, Şek. 22, Şek. 23) kod 66110828R, arka deflektörün (D) altındaki deliğe sokularak takılmalıdır.

### Malçlama ile çim biçme hakkında bilgiler

Çim biçme makinesini malçlama ile kullanırken çim yüksekliği 5-6 cm'yi geçmemelidir. Ancak, çim biçme makinesinin çok alçak bir yüksekliğini kullanmamak tavsiye edilir. Bu kurallara uyulmaması, malçlama üzerinde olumsuz etki yapabilir ve en ciddi durumlarda motorun stop etmesine neden olabilir.

TR

## 9.7 YAN EGZOZ (SADECE Gİ 548 P - Gİ 548 V - Gİ 553 V - LRİ 548 P - LRİ 548 V - LRİ 553 V MODELLERİ İÇİN)

Operatör, çimi toplamak yerine yere dökmek istiyorsa, makineyle birlikte tedarik edilen yan deflektörü (Şek. 24) kullanabilir. Yandan boşaltmayı kullanmak için, çim toplama torbasını çıkarmak ve malçlama kapağını takmak gerekir (bkz. 9.6 Malçlama bölümü).

Yan deflektörü (A, Şek. 26) takmak için, emniyet kilidine basın (E, Şek. 25), yan kapağı (B) kaldırın ve iki dili (C, Şek. 26, Şek. 27) pime (D) bağlayın. Ardından, zemin yayı deflektörü (A) bloke etmekte olan kanadı (B, Şek. 28) serbest bırakın.

### DİKKAT

Yandan boşaltma deflektörünün hatalı bir şekilde monte edilmesi, operatörün veya yakındaki insanların ciddi şekilde yaralanmasına neden olabilir.

### DİKKAT

Yandan boşaltma ünitesini çıkarırken, geçmeli emniyet aparatı ile kapağın doğru şekilde kapatılmış olduğundan emin olun.

## 9.8 BİÇME (SADECE ÇEKİŞLİ MODELLER)

İleri hareketi etkinleştirmek için, çekiş kolunu (A) gidona (B, Şek. 29) temas ettirin.

## 10 MOTORU DURDURMA

### 10.1 MOTORU DURDURMA (Gİ 548 P - Gİ 548 V - Gİ 553 V - LRİ 548 P - LRİ 548 V - LRİ 553 V MODELLERİ)

Çalıştırma kolunu serbest bırakın (D, Şek. 12).

Çalışma tamamlandığında, güvenlik anahtarını (A, Şek. 12) çıkarın.

### DİKKAT

- Bıçağı durdurmak için, çalıştırma kolunu (D, Şek. 12) bırakmanız yeterlidir. Kolu (D) serbest bıraktıktan sonra, elektrikli motor ve bıçak 3 saniye boyunca çalışmaya devam eder!
- Ekranı kapatmak için AÇMA/KAPATMA düğmesine basın.



### DİKKAT

Her kullanım öncesinde, çalıştırma kolunun serbest bırakılmasının motorun birkaç saniye içerisinde durmasına yol açmadığından emin olun. Bıçağın doğru durdurma süresini periyodik olarak yetkili bir Yetkili Servise kontrol ettirin.

## 10.2 MOTORU DURDURMA (Gİ 548R P - Gİ 548R T - Gİ 553R T - LRİ 548R P - LRİ 548R T - LRİ 553R T MODELLERİ)

Çalıştırma kolunu serbest bırakın (D, Şek. 12).

Çalışma tamamlandığında, güvenlik anahtarını (A, Şek. 12) çıkarın.



### DİKKAT

Bıçağı durdurmak için, çalıştırma kolunu (D, Şek. 12) bırakmanız yeterlidir. Kolu (D) serbest bıraktıktan sonra, elektrikli motor ve bıçak 3 saniye boyunca çalışmaya devam eder!



### DİKKAT

Her kullanım öncesinde, çalıştırma kolunun serbest bırakılmasının motorun birkaç saniye içerisinde durmasına yol açmadığından emin olun. Bıçağın doğru durdurma süresini periyodik olarak yetkili bir Yetkili Servise kontrol ettirin.

TR

## 11 BAKIM



### DİKKAT

- Bakım işlemleri sırasında daima koruyucu eldivenleri takın.
- Bakım işlemlerini motor veya akü sıcakken gerçekleştirmeyin. Makineyi durdurun ve soğumasını bekleyin. Bakımı makine kapalıyken ve akü çıkarılmış haldeyken yapın.
- Bakım yapılmaması veya yanlış bakım yapılması, güvenlik aygıtlarının çıkarılması veya değiştirilmesi ve/veya orijinal olmayan yedek parçaların kullanılması, operatörün veya üçüncü şahısların ciddi veya ölümcül şekilde yaralanmasına neden olabilir.



### DİKKAT

Ayrıca akü ve şarj cihazının kullanma ve bakım kılavuzunu da dikkatlice okuyun!



### DİKKAT

Herhangi bir temizlik veya onarım işlemi yapmadan önce motoru durdurun, akünün bağlantısını kesin ve güvenlik anahtarını çıkarın.

### 11.1 MOTOR SOĞUTMASI

Aşırı ısınmayı ve motorun zarar görmesini önlemek için, soğutma havası giriş ızgaraları daima temiz tutulmalı, çim ve döküntülerden arındırılmış olmalıdır.

### 11.2 AKÜNÜN YÖNETİMİ

#### 11.2.1 Akü Bakımı ve Depolaması



### DİKKAT

Ayrıca akü ve şarj cihazının kullanma ve bakım kılavuzunu da dikkatlice okuyun!

- Akü takımını çocukların erişemeyeceği bir yerde, karanlık ve kuru bir ortamda, 0 – 23 °C arasındaki bir sıcaklıkta, toz veya aşındırıcı etkenlerin olmadığı bir yerde saklayın. Doğrudan güneş ışığı alacak şekilde saklamayın.

- Akü takımını orijinal ambalajında saklayın ve taşıyın.
- Kullanılmayan aküleri, kontaklar/kutuplar arasında kısa devreye neden olabilecek ataçlardan, madeni paralardan, anahtarlardan, çivilerden, vidalardan ve diğer metal nesnelere uzak tutun. Bir akü takımına kısa devre yaptırmayın.
- Akü takımlarını doğru şekilde saklayın. Bunları, birbirleri ile veya diğer metal nesnelere ile kısa devre yapabilecekleri bir kutu veya çekmece gibi bir yerde düzensiz bir şekilde saklamaktan kaçının. Akü takımı kontakları arasındaki kısa devre, yanmaya veya yangına neden olabilir.
- Akü takımının havalandırma menfezini toz ve kirden uzak tutun. Akü takımını kuru, yumuşak bir bezle silin. İnatçı kirler olması halinde, hafif nemli bir bez kullanın.
- Akü takımını düzenli olarak kontrol edin. Gözle görülür herhangi bir hasar, aşınma emaresi veya başka sorunlar olursa, akü takımını kullanmayı durdurun ve bir Yetkili Servis Merkezi ile iletişime geçin.
- Akü takımını uzun bir süre boyunca şarj cihazında takılı halde bırakmayın. Akü takımını orijinal ambalajında veya başka bir kuru yerde saklayın.
- Akü takımını uzun bir süre kullanılmayacaksa, bozulmasını ve hasar görmesini önlemek için ilk depolandığı zaman ve daha sonra her 15 - 30 günde bir tamamen şarj edin.
- Aşırı şarj veya aşırı ısınma halinde, akü, güvenlik nedeniyle koruma devresinden otomatik olarak ayrılır. Şarj cihazını elektrik prizinden çıkarın ve aküyü çıkarın. Akünün tamamen soğumasını bekleyin. Akü soğuduktan sonra, şarj prosedürüne devam edebilirsiniz.

### 11.3 KESME APARATININ BAKIMI

#### DİKKAT

**Herhangi bir temizlik veya onarım işlemi yapmadan önce motoru durdurun, akünün bağlantısını kesin ve güvenlik anahtarını çıkarın.**

#### DİKKAT

**Bıçakları her zaman çok dikkatli kullanın. Daima koruyucu eldiven giyin.**

#### DİKKAT

**Deforme olmuş veya hasar görmüş bir bıçak değiştirilmelidir.**

- Bıçağın kesici kenarını her zaman iyi bilenmiş halde tutun.
- Kör bir bıçakla, kaliteli bir kesim elde etmek mümkün değildir.

### 11.4 BIÇAK

#### DİKKAT

**Bıçakların durumunu kontrol ederken koruyucu eldivenler kullanın. Motor kapalı bile olsa bıçaklar dönebileceğinden, dikkatli olunuz.**

#### DİKKAT

**Periyodik olarak civatanın (A, Şek. 19) 25 Nm (2.5 kgm) sıkılmış olduğunu kontrol edin.**

Zaman geçtikçe çimler tatmin edici bir şekilde biçilmezse, bıçakların muhtemelen bilenmesi gerekir. Kötü bilenmiş bir bıçak, çimleri koparır ve çim alanın sararmasına neden olur. Bıçaklar hasarlı veya eğilmişse, değiştirilmeleri gerekir.

- Bıçakların bilenmesi çok hassas bir işlemdir. Bıçakların mükemmel bir şekilde dengelenmesi dikkate alınmaz ise, operatör için ciddi sonuçlar doğuran bıçağın gevşemesine yol açan anormal vibrasyonlara neden olur.
- Bıçaklar doğru yönde monte edilmelidir. Hatalı bir montaj yanlış bir sıkıştırmaya neden olur bu da bıçakların çalışma sırasında gevşemesine neden olarak operatör için tehlikeli sonuçlar doğurabilir.

Bu nedenle, bıçakların dengelenmesi ve değiştirilmesi **Yetkili Servis** tarafından yapılmalıdır.



#### DİKKAT

Malçlama bıçağı Şek. 19'de gösterildiği gibi takılmalıdır. Bıçağın doğru şekilde takıldığından emin olmak için, bıçağın üzerinde damgalı işareti ve kodu görebildiğinizden emin olun.



#### DİKKAT

Hasarlı kesme aparatlarını onarmak için kaynak yapmayın, düzeltmeyin veya yeniden şekillendirmeyin. Bu işlemler kesme aparatının yerinden çıkmasına ve ciddi veya ölümcül yaralanmalara neden olabilir.



#### DİKKAT

Ayrıca, civatayı (A, Şek. 19) ve rondelayı (B) daima değiştirin.

### 11.5 ÇİM TOPLAMA SEPETİ



#### DİKKAT

Sepeti çıkarmadan önce ve ot tahliye deliği temizlenirken motoru durdurun ve güvenlik anahtarını (9, Şek. 1) çıkartın.

TR

Çim toplama sepetinin yanlış takılıp takılmadığını veya hasar görmediğini sıkça kontrol edin.

Çim toplama sepeti filelerinin tıkalı olmadığını kontrol edin; varsa, sepeti suyla yıkayın ve yeniden takmadan önce tamamen kurummasını bekleyin.

Hasarlı veya fileleri tıkalı bir çim toplama sepetiyle çalışıyorsanız, sepet tamamen dolmayacaktır.

Öte yandan, yıkanmış ancak yine de nemli bir sepet ile çalışırsanız, fileler daha kolay tıkanacaktır.

### 11.6 OLAĞANDIŞI BAKIM

Gerekirse, yoğun kullanımlarda sezon sonunda veya normal kullanımlarda iki senede bir teknik yardım açısından uzman bir teknisyen tarafından genel bir kontrol yapılmasını sağlayın.

Size en yakın Yetkili Servisi aşağıdaki adreste bulabilirsiniz: <https://www.myemak.com/int/filial-e-distributori/distributori>.



#### DİKKAT

- Bu kılavuzda yer almayan tüm bakım işlemleri Yetkili Servis Merkezi tarafından gerçekleştirilmelidir. Makinenin sürekli ve düzenli işleyişini garanti etmek için zamanla gerçekleştirmek zorunda kalacağınız yedek parça değişimlerinde yalnızca ORJİNAL YEDEK PARÇALAR kullanmanız gerektiğini unutmayın.
- İzin verilmeyen modifikasyonların yapılması ve/veya orijinal olmayan yedek parçaların kullanılması, operatör veya üçüncü şahıslarda ciddi veya ölümcül yaralanmalara ve garantinin anında geçersiz kalmasına neden olabilir.

- Aşınmış veya hasarlı parçaları değiştirin.
- Makinenin her kullanımından sonra alt kısımdaki çim artıklarını temizleyin.
- Bıçağın kesici kenarını her zaman iyi bilenmiş halde tutun.
- Kör bir bıçakla, kaliteli bir kesim elde etmek mümkün değildir.

## 11.7 BAKIM TABLOSU

Verilen bakım aralıklarının sadece normal çalışma koşulları için geçerli olduğunu lütfen göz önünde bulundurun. Günlük çalışmanızın normalden daha ağır olması halinde, bakım aralıkları uygun şekilde kısaltılmalıdır.		Her kullanım öncesi	Her kullanım sonrasında	Haftalık olarak	Zarar görmesi veya arızalanması halinde
Tüm makine	Gözden geçirin: sızıntılar, çatlaklar ve aşınma	x	x		
Kontroller: jikle ve gaz kolu (sadece öngörülen modellerde)	Çalışmasını kontrol edin	x	x		
Bıçak	Denetleyin: hasar ve aşınma	x	x		
	Değiştirin				x
Bıçak durdurma	Çalışmasını kontrol edin	x			
	Değiştirin				x
Tüm erişilebilir vidalar ve somunlar	Kontrol edin ve yeniden sıkın			x	
Çim toplama sepeti ve arka deflektör	Aşınmış veya hasarlı olup olmadıklarını kontrol edin	x	x		

TR

## 12 NAKLİYE

- Taşıma kolaylığı için gidon katlanabilir özelliktedir, bkz. 6.1.3 *Gidonun katlanması*. Gidon katlandığında, makine dikey olarak konumlandırılabilir.
- Çim toplama sepetini çıkarın.
- Makineyi, motor kapalı iken taşıyın.



### DİKKAT

Makinenin araçla taşınması halinde, araca kayışlar vasıtasıyla düzgün ve sağlam bir şekilde sabitlendiğinden emin olun. Güvenlik anahtarını (9, Şek. 1) çıkarın ancak akünün bağlantısını kesmeyin. Makine yatay konumda veya gidon katlanmış olarak dik konumda taşınmalıdır. Ayrıca, bu tür makineler için geçerli nakliye yönetmeliklerini ihlal etmediğinizden emin olun.

## 13 DEPOYA KALDIRMA



### DİKKAT

Ayrıca akü ve şarj cihazının kullanma ve bakım kılavuzunu da dikkatlice okuyun!



### DİKKAT

Makinenin her kullanımından sonra, su püskürtmekten kesinlikle kaçınarak alt kısmı temizleyin (Şek. 20).



## DİKKAT

**Herhangi bir temizlik veya onarım işlemi yapmadan önce motoru durdurun, akünün bağlantısını kesin ve güvenlik anahtarını çıkarın.**

- Makinenin iyi durumda olup olmadığını kontrol edin.
- Tüm civataların ve somunların iyice sıkılmış olduğunu kontrol edin.
- Paslanmaya maruz kalan parçalara gres veya motor yağı sürün.
- Makineyi kuru bir yere, mümkünse zemini beton olan bir yere yerleştirin. Nemden korumak için makineyi dingiller veya bir sac levha üzerine yerleştirebilirsiniz.
- Bir kış mevsiminden sonra tekrar çalıştırma ile ilgili prosedürler, makinenin normal çalıştırma için geçerli prosedürleri ile aynıdır (8 *Çalıştırma*).
- Makineyi asla yakıt buharlarının birikerek yangına neden olabileceği yerlerde bırakmayın.
- Makineyi kapalı bir yere koymadan önce motorun soğumasını bekleyin.

Depolama işlemini kolaylaştırmak için, gidon katlanabilir özelliğindedir, bkz. 6.1.3 *Gidonun katlanması*. Gidon katlandığında, makine dikey olarak konumlandırılabilir.

## 14 ÇEVRENİN KORUNMASI

TR

Çevreyi korumak, makinenin kullanımında bir arada yaşama yararına ve yaşadığımız çevre için önemli ve öncelikli bir husus olmalıdır.

- Komşularımız için rahatsızlık verici bir unsur olmaktan kaçının.
- Kesim sonrasında ortaya çıkan malzemeleri imha etmek için yerel mevzuat ve düzenlemelere titizlikle uyun.
- Ambalaj malzemelerinin, yağların, yakıtın, akülerin, filtrelerin, bozulmuş, aşınmış parçaların veya çevre üzerinde güçlü bir etkisi olan herhangi bir unsurun imha edilmesi için yerel yönetmeliklere sıkı sıkıya uyun. Bu atıklar çöpe atılmamalı, ayrıştırılmalı ve malzemelerin geri dönüşümünü sağlayacak uygun toplama merkezlerine götürülmelidir.

### 14.1 SÖKÜM VE İMHA

Makine hizmet dışı bırakıldığında, çevreye atmayın, bir toplama merkezine yönlendirin.

Makinenin imalatında kullanılan malzemelerin büyük bir çoğunluğu geri dönüşümlü malzemelerdir; tüm metaller (çelik, alüminyum, piring) normal bir demir telafi merkezine teslim edilebilir. Bilgi için bölgenizdeki atık toplama hizmeti veren merkezlere başvurabilirsiniz. Makinenin sökümünden kaynaklanan atıkların imhası, toprağı, havayı ve suyu kirlenmekten imtina ederek çevreye saygılı bir şekilde gerçekleştirilmelidir.

**Her halükarda, konu ile yürürlükteki yerel mevzuat ve düzenlemelere uygun olmalıdır.**

Makine hurdaya çıkarılacağı zaman, CE işaret etiketi de bu kılavuzla birlikte imha edilmelidir.

## 15 GARANTİ ŞARTLARI

1. Garanti süresi, malın teslim tarihinden itibaren başlar ve 2 (iki) yıldır.
2. Malın bütün parçaları dahil olmak üzere tamamı garanti kapsamındadır.
3. Malın ayıplı olduğunun anlaşılması durumunda tüketici, 6502 sayılı Tüketicinin Korunması Hakkında Kanun'un 11. maddesinde yer alan;
  - a. Sözleşmeden dönme,
  - b. Satış bedelinden indirim isteme,
  - c. Ücretsiz onarılmasını isteme,
  - d. Satılanın ayıpsız bir misli ile değiştirilmesini isteme, haklarından birini kullanabilir.
4. Tüketicinin bu haklardan ücretsiz onarım hakkını seçmesi durumunda satıcı; işçilik masrafı, değiştirilen parça bedeli ya da başka herhangi bir ad altında hiçbir ücret talep etmeksizin malın onarımını yapmak veya yaptırmakla yükümlüdür. Tüketici ücretsiz onarım hakkını üretici veya ithalatçıya karşı da kullanabilir. Satıcı, üretici ve ithalatçı tüketicinin bu hakkını kullanmasından müteselsilen sorumludur.
5. Tüketicinin, ücretsiz onarım hakkını kullanması halinde malın;
  - Garanti süresi içinde tekrar arızalanması,
  - Tamiri için gereken azami sürenin aşılması,
  - Tamirinin mümkün olmadığı için, yetkili servis istasyonu, satıcı, üretici veya ithalatçı tarafından bir raporla belirlenmesi durumlarında;

- Tüketici malın bedel iadesini, ayıp oranında bedel indirimini veya imkân varsa malın ayıpsız misli ile değiştirilmesini satıcıdan talep edebilir. Satıcı, tüketicinin talebini reddedemez. Bu talebin yerine getirilmemesi durumunda satıcı, üretici ve ithalatçı müteselsilen sorumludur.
6. Malın tamir süresi 20 iş gününü geçemez. Bu süre, garanti süresi içerisinde mala ilişkin arızanın yetkili servis istasyonuna veya satıcıya bildirim tarihinde, garanti süresi dışında ise malın yetkili servis istasyonuna teslim tarihinden itibaren başlar. Malın arızasının 10 iş günü içerisinde giderilememesi halinde, üretici veya ithalatçı; malın tamiri tamamlanıncaya kadar, benzer özelliklere sahip başka bir malı tüketicinin kullanımına tahsis etmek zorundadır. Malın garanti süresi içerisinde arızalanması durumunda, tamirde geçen süre garanti süresine eklenir.
  7. Malın kullanma kılavuzunda yer alan hususlara aykırı kullanılmasından kaynaklanan arızalar garanti kapsamı dışındadır.
  8. Tüketici, garantiden doğan haklarının kullanılmasına ile ilgili olarak çıkabilecek uyuşmazlıklarda yerleşim yerinin bulunduğu veya tüketici işleminin yapıldığı yerdeki Tüketici Hakem Heyetine veya Tüketici Mahkemesine başvurabilir.
  9. Satıcı tarafından bu Garanti Belgesinin verilmemesi durumunda, tüketici Gümrük ve Ticaret Bakanlığı Tüketicinin Korunması ve Piyasa Gözetimi Genel Müdürlüğü'ne başvurabilir.

TR

ÜRETİCİ FİRMANIN			
ÜN VANI:	EMAK S.P.A		
ADRESİ:	Via E. Fermi, 4 - 42011 Bagnolo in Piano (Reggio Emilia) ITALYA		
WEB:	<a href="http://www.emak.it">www.emak.it</a>		
TEL/FAX:	+390522951555		
E-mail:	info@emak.it		
İTHALATÇI FİRMANIN			
ÜN VANI:	SEMAK MAKİNA TİC. VE SAN. A.S.		
MERKEZ ADRESİ:	GEBZE GÜZELLER O.S.B. İNÖNÜ MAH. ASIK VEYSEL SOK. NO:2 GEBZE /KOCAELİ - TÜRKİYE		
WEB:	<a href="http://www.semak.com.tr">www.semak.com.tr</a>		
E-mail:	info@semak.com.tr		
SERVİS İSTASYONUNUN			
ÜN VANI	ADRESİ	YETKİLİSİ	TEL/FAX
SEMAK MAKİNA TİC. VE SAN. A.S.	GEBZE GÜZELLER ORGANİZE SANAYİ BÖLGESİ İNÖNÜ MAH. ASIK VEYSEL SOK. NO:2 GEBZE /KOCAELİ - TÜRKİYE	SELİM KELES	0262 723 2900 / 0262 723 2929

## 16 ARIZA TEŞHİSİ

### ⚠ DİKKAT

- Makinenin çalıştırılmasının kesinlikle gerekli olduğu durum haricinde, aşağıdaki tabloda önerilen tüm düzeltici testleri gerçekleştirmeden önce daima makineyi durdurun ve güvenlik anahtarını çıkarın.
- Olası tüm sebepler kontrol edildikten sonra halen problemin giderilememesi halinde, bir Yetkili Servise danışın. Bu tabloda listelenenlerden farklı bir problemin tespit edilmesi halinde, bir Yetkili Servise danışın.

### ⚠ DİKKAT

Asla uygun tamir araç, gereçlerine ve gerekli teknik bilgilere sahip olmadan tamir girişiminde bulunmayınız. Yapılan her kötü müdahale, otomatikman garantiyi ve üreticinin tüm sorumluluğunu geçersiz kılar.

### ⚠ DİKKAT

Ayrıca akü ve şarj cihazının kullanma ve bakım kılavuzunu da dikkatlice okuyun!

SORUN	OLASI NEDENLER	ÇÖZÜM
Motor çalışmıyor veya çalıştıktan birkaç saniye sonra kapanıyor.	Akü boşalmış veya doğru takılmamış (sadece akülü modellerde)	Aküyu doğru şekilde şarj edin veya takın.
	Elektrik kablosu hasarlı.	Kablonun bir Yetkili Servis tarafından değiştirilmesini sağlayın.
	Motor koruyucusu takmak aşırı ısınmaya neden olur.	Tekrar başlamadan önce birkaç dakika bekleyin
	Güvenlik anahtarı takılı değil.	Kontrol edin ve/veya takın.
	Marş kolu mikro anahtarı hasarlı	Bir Yetkili Destek Merkezi ile iletişime geçin.
	Hasarlı akü.	Bir Yetkili Destek Merkezi ile iletişime geçin.
Motor marş basıyor ve çalışıyor, ancak bıçak dönmüyor. <b>DİKKAT: Motor çalışırken asla bıçağa dokunmayınız.</b>		Motoru derhal kapatın ve Yetkili Servis ile iletişime geçin.

TR

<b>1 ВВЕДЕНИЕ .....</b>	<b>241</b>
1.1 Правила чтения руководства .....	241
<b>2 СИМВОЛЫ И ПРЕДУПРЕЖДЕНИЯ В ОТНОШЕНИИ БЕЗОПАСНОСТИ (РИС. 3) .....</b>	<b>242</b>
<b>3 ОСНОВНЫЕ КОМПОНЕНТЫ .....</b>	<b>242</b>
3.1 Модели Gi 548 P - Gi 548 V - Gi 553 V - L Ri 548 P - L Ri 548 V - L Ri 553 V (Рис. 1) .....	242
3.2 Модели Gi 548R P - Gi 548R T - Gi 553R T - L Ri 548R P - L Ri 548R T - L Ri 553R T (Рис. 2) .....	242
<b>4 ОБЩИЕ ПРАВИЛА ТЕХНИКИ БЕЗОПАСНОСТИ МАШИНЫ .....</b>	<b>243</b>
4.1 Правила техники безопасности .....	243
4.1.1 Правила техники безопасности при использовании газонокосилки .....	245
4.1.2 Информация для пользователей .....	246
<b>5 СРЕДСТВА ИНДИВИДУАЛЬНОЙ ЗАЩИТЫ (СИЗ) .....</b>	<b>247</b>
<b>6 СБОРКА .....</b>	<b>247</b>
6.1 Руль (Gi 548 P - Gi 548 V - Gi 553 V - L Ri 548 P - L Ri 548 V - L Ri 553 V) .....	247
6.1.1 Монтаж руля (Рис. 4) .....	247
6.1.2 Высота руля (Рис. 4, Рис. 5) .....	248
6.1.3 Складывание руля .....	248
6.2 Руль (Gi 548R P - Gi 548R T - Gi 553R T - L Ri 548R P - L Ri 548R T - L Ri 553R T) .....	248
6.2.1 Установка руля (Рис. 7, Рис. 8, Рис. 9) .....	248
6.2.2 Высота руля (Рис. 9) .....	248
6.2.3 Складывание руля .....	248
6.3 Монтаж травосборника (Рис. 16) .....	248
6.4 Монтаж аккумулятора .....	248
<b>7 ПОДГОТОВКА К РАБОТЕ .....</b>	<b>248</b>
7.1 Дисплей (Рис. 21) (только для моделей Gi 548 P - Gi 548 V - Gi 553 V - L Ri 548 P - L Ri 548 V - L Ri 553 V) .....	248
<b>8 ЗАПУСК .....</b>	<b>250</b>
8.1 Проверка машины .....	250
8.2 Проверка состояния аккумулятора .....	250
8.2.1 Мониторинг уровня зарядки (Рис. 14) .....	250
8.3 Зарядка батареи .....	251
8.3.1 Правильное использование .....	251
8.3.2 Режим зарядки (Рис. 15) .....	251
8.3.3 Спецификация светодиодных индикаторов зарядного устройства (В, Рис. 15) .....	252
8.3.4 Конец зарядки .....	252
8.4 Запуск машины .....	252
8.4.1 Запуск двигателя (Рис. 12) (только для моделей Gi 548 P - Gi 548 V - Gi 553 V - L Ri 548 P - L Ri 548 V - L Ri 553 V) .....	252
8.4.2 Запуск двигателя (Рис. 12) (только для моделей Gi 548R P - Gi 548R T - Gi 553R T - L Ri 548R P - L Ri 548R T - L Ri 553R T) .....	252
<b>9 ИСПОЛЬЗОВАНИЕ МАШИНЫ .....</b>	<b>253</b>
9.1 Запрещенные виды использования .....	253
9.2 Эксплуатационные нормы .....	253
9.3 Мобильное приложение .....	253
9.3.1 Выполните соединение машины с приложением. ....	253
9.3.2 Первое использование приложения .....	253
9.4 Регулировка высоты скашивания .....	254
9.5 Индикатор заполнения травосборника .....	254
9.6 Мульчирование .....	254
9.7 Боковой выброс (только в моделях Gi 548 P - Gi 548 V - Gi 553 V - L Ri 548 P - L Ri 548 V - L Ri 553 V) .....	254
9.8 Кошение (только для самоходных моделей) .....	255
<b>10 ОСТАНОВКА ДВИГАТЕЛЯ .....</b>	<b>255</b>
10.1 Остановка двигателя (модели Gi 548 P - Gi 548 V - Gi 553 V - L Ri 548 P - L Ri 548 V - L Ri 553 V) .....	255
10.2 Остановка двигателя (модели Gi 548R P - Gi 548R T - Gi 553R T - L Ri 548R P - L Ri 548R T - L Ri 553R T) .....	255
<b>11 ТЕХНИЧЕСКОЕ ОБСЛУЖИВАНИЕ .....</b>	<b>255</b>
11.1 Охлаждение двигателя .....	256
11.2 Обращение с аккумулятором .....	256
11.2.1 Обслуживание и хранение аккумуляторов .....	256
11.3 Техобслуживание режущего устройства .....	256
11.4 Нож .....	257
11.5 Травосборник .....	257
11.6 ВНЕОЧЕРЕДНОЕ ТЕХНИЧЕСКОЕ ОБСЛУЖИВАНИЕ .....	257
11.7 ТАБЛИЦА ТЕХОБСЛУЖИВАНИЯ .....	258
<b>12 ТРАНСПОРТИРОВКА .....</b>	<b>258</b>
<b>13 ПОСТАНОВКА НА ХРАНЕНИЕ .....</b>	<b>259</b>
<b>14 ОХРАНА ОКРУЖАЮЩЕЙ СРЕДЫ .....</b>	<b>259</b>
14.1 СЛОМ И УТИЛИЗАЦИЯ .....	259

<b>15 ГАРАНТИЙНОЕ СВИДЕТЕЛЬСТВО.....</b>	<b>260</b>
<b>16 ПОИСК НЕИСПРАВНОСТЕЙ .....</b>	<b>261</b>

## 1 ВВЕДЕНИЕ

Благодарим вас за выбор продукции Etak.

Наша сеть дилерских и авторизованных сервисных центров находится в вашем полном распоряжении и готова удовлетворить любые ваши запросы.

### ВНИМАНИЕ

Для правильного использования машины и для предотвращения несчастных случаев перед началом работы очень внимательно прочтите данное руководство.

### ВНИМАНИЕ

Данное руководство должно сопровождать машину на протяжении всего срока ее службы.

Здесь даются пояснения по работе различных узлов машины, а также указания по требуемым проверкам и техобслуживанию.

### ВНИМАНИЕ

Внимательно прочитайте руководство по эксплуатации и техобслуживанию аккумулятора и зарядного устройства!

### ПРИМЕЧАНИЕ

Описания и иллюстрации, приведенные в данном руководстве, не считаются строго обязывающими. Производитель оставляет за собой право вносить любые изменения, не обновляя каждый раз данное руководство. Приведенные изображения носят ознакомительный характер. На практике компоненты могут отличаться от изображенных. В случае сомнений обратитесь в авторизованный сервисный центр.

RU

### 1.1 ПРАВИЛА ЧТЕНИЯ РУКОВОДСТВА

Руководство делится на главы и параграфы. Каждый параграф является подуровнем соответствующей главы. Ссылки на главы или параграфы помечаются словами «глава» или «параграф», за которыми следует соответствующий номер. Например: «глава 2».

Кроме указаний по эксплуатации и техническому обслуживанию, данное руководство содержит информацию, требующую особого внимания. Такая информация отмечена символами, описанными ниже:

### ВНИМАНИЕ

При наличии риска несчастного случая или травмы, включая смертельный исход, либо серьезного материального ущерба.

### МЕРА ПРЕДОСТОРОЖНОСТИ

При наличии риска повреждения машины или ее отдельных компонентов.

### ПРИМЕЧАНИЕ

Предоставляет дополнительную информацию к указаниям предыдущих сообщений по правилам техники безопасности.

Изображения в данном руководстве по эксплуатации пронумерованы цифрами 1, 2, 3 и т. д. Компоненты, показанные на рисунках, отмечены буквами или цифрами, в зависимости от случая. Ссылка на компонент С на рисунке 2 обозначается надписью: "См. С, рис. 2" или просто "(С, Рис. 2)".

## 2 СИМВОЛЫ И ПРЕДУПРЕЖДЕНИЯ В ОТНОШЕНИИ БЕЗОПАСНОСТИ (РИС. 3)

1. **ВНИМАНИЕ!** - Перед использованием машины прочитайте руководство по эксплуатации и техническому обслуживанию.
2. **Риск отбрасывания предметов!** - Не подпускайте к себе посторонних во время работы.
3. **Риск резаных травм верхних и нижних конечностей!**
4. Перед тем как приступить к любым работам по техобслуживанию, вынимайте аккумулятор.
5. Не подвергайте воздействию влаги. Не используйте машину под дождем и не оставляйте ее на улице во время дождя.
6. См. главу 4.1.2 *Информация для пользователей*.
7. Марка и модель машины.
8. Частота и напряжение питания. Устройство, работающие на постоянном токе.
9. Тип машины: **ГАЗОКОСИЛКА С ЛИТИЙ-ИОННЫМ АККУМУЛЯТОРОМ**.
10. Технические данные.
11. Класс защиты машины.
12. Серийный номер.
13. Год выпуска.
14. Знак соответствия CE.
15. Перед тем как приступить к использованию этой машины, внимательно прочтите руководство по эксплуатации и техобслуживанию.
16. Гарантированный уровень звуковой мощности.

RU

## 3 ОСНОВНЫЕ КОМПОНЕНТЫ

На указанных рисунках приведены основные компоненты машины.

### 3.1 МОДЕЛИ GI 548 P - GI 548 V - GI 553 V - LRI 548 P - LRI 548 V - LRI 553 V (РИС. 1)

- |                                     |  |
|-------------------------------------|--|
| 1. Рычаг управления.                | 9. Ключ безопасности.  |
| 2. Руль.                            | 10. Регулировка высоты среза.  |
| 3. Травосборник.                    | 11. Дисплей.   |
| 4. Задний дефлектор.                | 12. Аккумулятор.   |
| 5. Кнопка безопасности.             | 13. Приводной рычаг (только в моделях Gi 548 V - Gi 553 V - LRI 548 V - LRI 553 V) |
| 6. Ручка крепления руля.            | 14. Боковой дефлектор.   |
| 7. Индикатор полного травосборника. | 15. Боковая дверца.  |
| 8. Дверца аккумуляторного отсека.   |  |

### 3.2 МОДЕЛИ GI 548R P - GI 548R T - GI 553R T - LRI 548R P - LRI 548R T - LRI 553R T (РИС. 2)

- |                                     |  |
|-------------------------------------|--|
| 1. Рычаг управления.                | 8. Дверца аккумуляторного отсека.  |
| 2. Руль.                            | 9. Ключ безопасности.  |
| 3. Травосборник.                    | 10. Регулировка высоты среза.  |
| 4. Задний дефлектор.                | 12. Аккумулятор.   |
| 5. Кнопка безопасности.             | 13. Приводной рычаг (только в моделях Gi 548R T - Gi 553R T - LRI 548R T - LRI 553R T) |
| 6. Ручка крепления руля.            | 16. Отсек для аккумулятора (не обеспечивает питание машины).                           |
| 7. Индикатор полного травосборника. |  |

## 4 ОБЩИЕ ПРАВИЛА ТЕХНИКИ БЕЗОПАСНОСТИ МАШИНЫ

### ВНИМАНИЕ

Ознакомьтесь со всеми правилами техники безопасности, инструкциями, иллюстрациями и спецификациями, прилагаемыми к этой машине. Несоблюдение всех нижеперечисленных инструкций может привести к поражению электрическим током, возгоранию и (или) серьезным травмам.

### ВНИМАНИЕ

При правильном использовании машина является быстрым, удобным и эффективным рабочим инструментом. При неправильном использовании или без принятия надлежащих мер предосторожности она может представлять опасность. Для обеспечения комфортных и безопасных условий работы строго соблюдайте нижеприведенные правила техники безопасности.

### ВНИМАНИЕ

Данное изделие во время работы создает электромагнитное поле! В определенных обстоятельствах это поле может создавать помехи для работы активных или пассивных медицинских имплантатов! Перед использованием этого изделия лицам, имеющим медицинские имплантаты, рекомендуется проконсультироваться со своим лечащим врачом и производителем медицинского имплантата, чтобы снизить риск получения серьезных или смертельных травм!

### ВНИМАНИЕ

Машина должна быть оснащена оригинальными режущими устройствами, рекомендованными производителем. Использование несанкционированных устройств может привести к серьезным травмам или смертельному исходу.

### ПРИМЕЧАНИЕ

Местное законодательство может накладывать ограничения на использование машины.

RU

Храните все предупреждения и инструкции для дальнейшего использования.

### 4.1 ПРАВИЛА ТЕХНИКИ БЕЗОПАСНОСТИ

Термин «электроинструмент» в правилах техники безопасности относится к электроинструменту с аккумуляторным питанием.

#### Безопасность в рабочей зоне

- a. **Держите рабочую зону чистой и хорошо освещенной.** Работа в темных и захламленных местах может легко привести к несчастным случаям.
- b. **Не используйте электроинструмент во взрывоопасной среде, например, при наличии легковоспламеняющихся жидкостей, газов или пыли.** Электроинструменты создают искры, которые могут воспламенить пыль или пары.
- c. **Не подпускайте детей и других людей во время использования электроинструмента.** Отвлекающие факторы могут привести к потере контроля.

#### Электробезопасность

- a. **Вилки электроинструмента должны соответствовать электрическим розеткам. Никогда не модифицируйте вилку. Не используйте переходники с заземленными электроинструментами.** Использование немодифицированных вилок и настенных розеток подходящего типа снижает риск поражения электрическим током.
- b. **Избегайте телесного контакта с заземленными поверхностями, такими как трубы, радиаторы, плиты и холодильники.** Если тело имеет контакт с землей, увеличивается риск поражения электрическим током.
- c. **Не подвергайте электроинструменты воздействию дождя или влаги.** При попадании воды в электроинструмент увеличивается риск поражения электрическим током.

- d. **Не используйте шнур питания ненадлежащим образом. Не используйте электрический шнур для переноски или перемещения электроинструмента, а также для выдергивания вилки из розетки. Держите электрический шнур вдали от источников тепла, масла, острых краев и движущихся частей.** Поврежденные или спутавшиеся электрические шнуры повышают риск поражения электрическим током.
- e. **При использовании электроинструмента на улице используйте удлинитель, подходящий для работы на открытом воздухе.** Использование шнура, подходящего для работы на открытом воздухе, снижает риск поражения электрическим током.
- f. **При использовании электроинструмента во влажном месте используйте устройство защиты от остаточного тока (УЗО).** Использование УЗО снижает риск поражения электрическим током.

### Личная безопасность

- a. **Будьте бдительны, следите за своими действиями и руководствуйтесь здравым смыслом при использовании электроинструмента. Не используйте электроинструмент, если вы устали или находитесь под воздействием наркотиков, алкоголя или лекарств.** Даже незначительная невнимательность при использовании электроинструментов может привести к серьезной травме.
- b. **Используйте средства индивидуальной защиты. Всегда надевайте защитные очки.** Такие защитные средства, как пылезащитные маски, нескользящая защитная обувь, шлемы или средства защиты органов слуха, при использовании в соответствующих условиях снижают риск получения травм.
- c. **Предотвратите возможность случайного возгорания. Прежде чем браться за инструмент или переносить его, а также подключать его к источнику питания и (или) аккумулятору убедитесь, что выключатель находится в выключенном положении.** Перенос электроинструментов с пальцем на выключателе, или подача питания на электроинструмент при включенном выключателе может привести к несчастным случаям.
- d. **Прежде чем включать электроинструмент, снимите регулировочный ключ.** Оставление ключа прикрепленным к вращающейся части электроинструмента может привести к травме.
- e. **Не тянитесь слишком сильно. Выбирайте надежные точки опоры и всегда сохраняйте равновесие,** чтобы лучше контролировать электроинструмент в непредвиденных ситуациях.
- f. **Одевайтесь надлежащим образом. Не носите свободную одежду или украшения. Держите волосы и одежду подальше от движущихся частей.** Свободная одежда, украшения или длинные волосы могут попасть в движущиеся части.
- g. **Если предусмотрены устройства для подключения аспирационного и уборочного оборудования, убедитесь, что они подключены и используются правильно.** Использование этих устройств может снизить опасность, вызываемую пылью.
- h. **Не допускайте, чтобы привычное использование оборудования приводило к ослаблению внимания и несоблюдению принципов безопасности, касающихся работы с инструментами.** Неосторожное поведение за долю секунды может привести к серьезной травме.

### Использование и обслуживание электроинструмента

- a. **Не подвергайте электроинструмент чрезмерным нагрузкам. Используйте электроинструмент, предназначенный для вашего применения.** Электроинструмент правильного типа работает лучше и безопаснее на той скорости, на которую он рассчитан.
- b. **Не используйте электроинструмент, если выключатель не включает или не выключает его должным образом.** При невозможности управлять электроинструментом с помощью выключателя, он может представлять опасность и подлежит ремонту.
- c. **Выньте вилку из электрической розетки и (или) извлеките аккумулятор из электрического устройства, если он съемный, перед выполнением каких-либо регулировок, заменой принадлежностей или помещением на хранение электрических устройств.** Эти профилактические меры безопасности снижают риск случайного запуска электроинструмента.
- d. **Храните электроинструменты в местах, недоступных для детей, и не позволяйте использовать их лицам, незнакомым с правилами обращения с ними или не прочитавшим настоящее руководство.** В руках неопытных людей электроинструменты могут стать источником опасности.
- e. **Обслуживание электроинструментов и принадлежностей. Убедитесь в отсутствии смещенных и застопоренных движущихся частей, а также в отсутствии поломанных деталей или других условий, которые могут негативно повлиять на исправную работу электроинструмента.** Если инструмент

**поврежден, отремонтируйте его перед использованием.** Причиной многих несчастных случаев является плохое техническое обслуживание электроинструмента.

- f. **Поддерживайте режущие устройства острыми и чистыми.** При правильном обслуживании режущие устройства с острыми краями режут заклинивает и ими легче управлять.
- g. **Используйте электроинструмент, принадлежности, сверла и т. д. в соответствии с настоящей инструкцией с учетом рабочих условий и выполняемой работы.** Использование электроинструмента не по назначению может привести к возникновению опасной ситуации.
- h. **Следите за тем, чтобы ручка и поверхности захвата были сухими, чистыми и обезжиренными.** Скользкие ручки и поверхности захвата не позволяют безопасно обращаться с инструментом и управлять им в непредвиденных ситуациях.

### **Использование и обслуживание аккумуляторного электроинструмента**

- a. **Заряжайте аккумулятор только с помощью зарядного устройства, указанного производителем.** Использование зарядного устройства, не подходящего для аккумулятора электроинструмента, может привести к возгоранию.
- b. **Используйте электроинструменты только с совместимыми аккумуляторными блоками.** Использование любого другого аккумуляторного блока может стать причиной травм или пожаров.
- c. **Когда аккумуляторный блок не используется, держите его подальше от других металлических предметов, таких как канцелярские скрепки, монеты, ключи, гвозди, винты, или других мелких металлических элементов, которые могут создать соединение между двумя клеммами.** Замыкание клемм аккумулятора может привести к ожогам или пожару.
- d. **При неправильном обращении с аккумулятором может возникнуть утечка жидкости: избегайте контакта с ней. При случайном контакте с жидкостью смойте ее водой. При попадании жидкости в глаза немедленно обратитесь за медицинской помощью.** Жидкость, вытекающая из аккумулятора, может вызвать раздражение или ожоги.
- e. **Не используйте поврежденный или модифицированный аккумуляторный блок или электроинструмент.** Поврежденные или модифицированные аккумуляторы могут иметь непредсказуемые реакции, которые могут привести к возгоранию, взрыву или риску получения травм.
- f. **Не подвергайте батарею или аккумуляторный блок воздействию огня или чрезмерных температур.** Воздействие огня или температуры выше 130°C (265°F) может привести к взрыву.
- g. **Следуйте инструкциям по правильной зарядке аккумулятора и не заряжайте его в температурных условиях, отличающихся от указанных.** Неправильная зарядка аккумулятора или зарядка при температуре, выходящей за пределы указанных значений, может привести к повреждению аккумулятора и увеличению риска возгорания.

RU

### **Техническая помощь**

- a. **Поручайте техническое обслуживание электроинструмента квалифицированному персоналу и используйте только идентичные оригинальным компонентам запасные части.** Это обеспечивает безопасность инструмента.
- b. **Никогда не выполняйте техническое обслуживание поврежденного аккумуляторного блока.** Техническое обслуживание аккумуляторов должно выполняться либо самим производителем, либо уполномоченными им сервисными службами.

#### **4.1.1 Правила техники безопасности при использовании газонокосилки**

- a. **Не используйте газонокосилку в плохую погоду, особенно если есть риск удара молнии.** Это снижает риск поражения молнией.
- b. **Тщательно осмотрите территорию, где будет использоваться газонокосилка, на наличие диких животных.** Во время работы газонокосилка может нанести вред диким животным.
- c. **Внимательно осмотрите территорию, на которой будет использоваться газонокосилка, и удалите с нее все камни, ветки и другие посторонние предметы.** Предметы, отбрасываемые газонокосилкой, могут стать причиной травм.
- d. **Перед использованием газонокосилки всегда визуально проверяйте, чтобы ножи и режущий блок не были изношены или повреждены.** Изношенные или поврежденные детали повышают риск травм.

- e. **Периодически проверяйте травосборник на предмет возможного износа или повреждений.** Изношенный или поврежденный травосборник может увеличить риск получения травм.
- f. **Держите защитные приспособления на положенных местах. Защитные приспособления должны быть исправны и правильно установлены.** Незакрепленное, поврежденное или неисправное приспособление может стать причиной травмы.
- g. **Следите за тем, чтобы вентиляционные отверстия не были забиты мусором.** Засоренные вентиляционные отверстия и мусор могут привести к перегреву или возгоранию.
- h. **При работе с газонокосилкой всегда надевайте нескользящую защитную обувь. Не пользуйтесь газонокосилкой босиком или в открытых сандалиях.** Это снижает вероятность травм нижних конечностей в результате контакта с движущимся резцом.
- i. **Работайте с газонокосилкой только в длинных брюках.** Части тела, не защищенные одеждой, легче поранить об отбрасываемые предметы.
- j. **Не используйте газонокосилку на мокрой траве. Двигайтесь шагом, а не бегом.** Это снижает риск поскользнуться и упасть, с последующими травмами.
- k. **Не используйте газонокосилку на слишком крутых склонах.** Это снижает риск потери управления, подскользывания и падения, с последующими травмами.
- l. **При работе на склонах всегда устойчиво держитесь на ногах, работайте только поперек склона, а не вверх и не вниз, и соблюдайте чрезвычайную осторожность при смене направления.** Это снижает риск потери управления, подскользывания и падения, с последующими травмами.
- m. **Будьте предельно осторожны при ведении газонокосилки на себя. Убедитесь, что вы хорошо изучили окружающую вас местность.** Это снижает риск спотыкания во время использования газонокосилки.
- n. **Не прикасайтесь к ножам и другим опасным частям, пока они находятся в движении.** Это снижает риск травмирования о движущиеся части.
- o. **При удалении застрявшего в газонокосилке материала или при чистке газонокосилки выключите все выключатели и отсоедините аккумуляторный блок.** Неожиданное приведение в действие газонокосилки может привести к серьезной травме.
- p. **При удалении застрявшего в газонокосилке материала или при чистке газонокосилки выключите все выключатели питания и снимите (или активируйте) устройство отключения.** Неожиданное приведение в действие газонокосилки может привести к серьезной травме.

RU

#### 4.1.2 Информация для пользователей



Изделие отвечает требованиям Директив 2011/65/ЕС и 2012/19/ЕС, касающихся сокращения использования опасных веществ в электрическом и электронном оборудовании, а также утилизации отходов.

Данный символ, нанесенный на оборудование, указывает на то, что продукт по истечении срока его службы **должен** выбрасываться отдельно от других отходов.

Таким образом, пользователь должен будет доставить отработавшее свой срок оборудование в соответствующие центры раздельного сбора электронных и электрических отходов или вернуть его продавцу при покупке **нового оборудования эквивалентного типа из расчета один к одному.**

Адекватный раздельный сбор для последующей передачи выведенного из эксплуатации оборудования на переработку, обработку и экологически безопасную утилизацию помогает избежать возможного негативного воздействия на окружающую среду и здоровье, а также способствует переработке материалов, из которых изготовлено оборудование. Несанкционированная утилизация продукта пользователем влечет за собой применение мер, предусмотренных национальным законодательством.



**ВНИМАНИЕ**

**Утилизируйте аккумуляторы отдельно от машины!**



**ВНИМАНИЕ**

**Внимательно прочитайте руководство по эксплуатации и техобслуживанию аккумулятора и зарядного устройства!**

## 5 СРЕДСТВА ИНДИВИДУАЛЬНОЙ ЗАЩИТЫ (СИЗ)

Под средствами индивидуальной защиты (СИЗ) понимается любое оборудование, предназначенное для ношения оператором с целью защиты его от рисков для безопасности или здоровья во время работы, а также любое устройство или приспособление, предназначенное для этой цели. Использование СИЗ не исключает риск получения травм, но снижает последствия повреждений при несчастном случае.

Ниже приведен список средств индивидуальной защиты, которые необходимо использовать при работе с машиной:

- **Носите травмобезопасную обувь с защитой от порезов с нескользящей подошвой и стальным подноском.**
- **Надевайте защитные очки или экран. Отбрасываемые предметы могут рикошетом попасть в глаза и нанести им серьезную травму.**
- **Применяйте защиту от шума: например, наушники или беруши.**



### ВНИМАНИЕ

Использование средств защиты органов слуха требует повышенного внимания и осторожности, так как восприятие акустических сигналов опасности (криков, сигналов тревоги и т. д.) ограничено. Соответствующие защитные средства снижают риск потери слуха.

- **Надевайте перчатки, которые обеспечивают максимальное поглощение вибраций.**
- **Носите защитную одежду установленного типа. Защитная куртка и комбинезон для этого идеально подходят.**



### ВНИМАНИЕ

Одежда должна быть подходящей и не мешать работе. Носите облегчающую защитную одежду. Не используйте одежду, шарфы, галстуки или украшения, которые могут застрять в машине, зацепиться за заросли или другие предметы. Завяжите длинные волосы и уберите их.

### ПРИМЕЧАНИЕ

По вопросу выбора надлежащей одежды проконсультируйтесь со своим дилером.

## 6 СБОРКА



### ВНИМАНИЕ

Убедитесь, что все компоненты машины хорошо соединены, а винты затянуты.

### ПРИМЕЧАНИЕ

Неукоснительно соблюдайте местные правила утилизации упаковки.

### 6.1 РУЛЬ (GI 548 P - GI 548 V - GI 553 V - LRI 548 P - LRI 548 V - LRI 553 V)

#### 6.1.1 Монтаж руля (Рис. 4)

Машина поставляется со снятым рулем. Для установки руля действуйте следующим образом:

1. Вставьте рычаг разблокировки (A) в опору (B), пропустив винт между опорами (B) и (C). Между опорой (B) и опорой (C) находится пружина, и винт должен пройти сквозь нее.
2. Вставьте ручку (D), чтобы зафиксировать рычаг (A). Степень затяжки гайки регулирует жесткость срабатывания рычага (A): затяните гайку, чтобы сделать срабатывание более жестким, или ослабьте гайку, чтобы сделать срабатывание более мягким.
3. Руль поставляется с частично затянутыми винтами кронштейнов. Пользователь должен полностью затянуть винты с помощью прилагаемого звездообразного ключа.

Выполните операцию с обеих сторон руля.

### 6.1.2 Высота руля (Рис. 4, Рис. 5)

Откройте рычаги разблокировки (А), а затем поднимите или опустите руль (В). Закройте рычаги разблокировки (А), чтобы зафиксировать положение руля (В).

### 6.1.3 Складывание руля

Для облегчения транспортировки и хранения руль можно сложить: для этого ослабьте рычаг разблокировки руля (А, Рис. 6) и поверните руль в сторону передних колес.

#### ПРИМЕЧАНИЕ

Будьте осторожны, чтобы не защемить или не натянуть кабели.

Перед использованием машины приведите руль в рабочее положение.

## 6.2 РУЛЬ (Gi 548R P - Gi 548R T - Gi 553R T - LRI 548R P - LRI 548R T - LRI 553R T)

### 6.2.1 Установка руля (Рис. 7, Рис. 8, Рис. 9)

Приподнять руль (В). Установив руль (В) и определив его высоту, затяните ручки (А), выбрав одно из двух положений (С). Заблокируйте руль, вставив штифты в отверстия (С).

### 6.2.2 Высота руля (Рис. 9)

Отвинтите ручки (А), а затем поднимите или опустите руль (В).

### 6.2.3 Складывание руля

Ослабьте ручки (А, Рис. 8). Разблокируйте руль (В), вынув штифты из отверстий (С, Рис. 8). Поверните руль (В) в сторону отсека для аккумулятора (Рис. 7).

## 6.3 МОНТАЖ ТРАВСОБОРНИКА (РИС. 16)

### Размещение травосборника (Рис. 17)

- Поднимите дефлектор (G).
- Поставьте два крючка (H) на штифт дефлектора (I).
- Опустите дефлектор и убедитесь, что он полностью закрывает верхнюю часть корзины травосборника.

## 6.4 МОНТАЖ АККУМУЛЯТОРА

- Откройте крышку аккумуляторного отсека (8, Рис. 1).
- Вставьте аккумулятор в отсек, пока он не зафиксируется в своем положении (Рис. 10).
- **Модели Gi 548 P - Gi 548 V - Gi 553 V - LRI 548 P - LRI 548 V - LRI 553 V:** Можно установить два аккумулятора: один (А) для использования, а другой (В) запасной (Рис. 11).
- **Модели Gi 548R P - Gi 548R T - Gi 553R T - LRI 548R P - LRI 548R T - LRI 553R T:** В отсек (А) можно установить один аккумулятор; неиспользуемый отсек (В) служит лишь для хранения аккумулятора (Рис. 11).

#### ПРИМЕЧАНИЕ

Машина была разработана для одновременного размещения двух аккумуляторов в одном отсеке. При использовании двух аккумуляторов можно увеличить время работы. Система машины сама определяет, как располагаться зарядом аккумуляторов.

## 7 ПОДГОТОВКА К РАБОТЕ

### 7.1 ДИСПЛЕЙ (РИС. 21) (ТОЛЬКО ДЛЯ МОДЕЛЕЙ GI 548 P - GI 548 V - GI 553 V - LRI 548 P - LRI 548 V - LRI 553 V)

Включите дисплей, один раз нажав кнопку ON/OFF (А).

Поз.	Описание
(A)	Кнопка ON/OFF.
(B) <sup>(1)</sup>	Кнопка увеличения скорости движения вперед. Нажмите один раз, чтобы увеличить скорость на одну единицу. Нажмите и удерживайте, чтобы увеличивать скорость до тех пор, пока кнопка не будет отпущена.
(C)	<b>Gi 548 V - Gi 553 V - Gi 548R T - Gi 553R T - LRi 548 V - LRi 553 V - LRi 548R T - LRi 553R T:</b> Индикатор скорости движения вперед. Во время использования можно снизить обороты двигателя для экономии энергии, активировав режим ECO с помощью соответствующей кнопки. В самоходных моделях также можно вручную регулировать скорость с помощью кнопок (+) и (-) на дисплее. Всего на выбор предлагается семь уровней скорости. Важно отметить, что каждый раз при включении машины сохраняется ранее заданная скорость, даже если она выключалась. <b>Gi 548 P - Gi 548R P - LRi 548 P - LRi 548R P:</b> Индикатор потребляемой аккумуляторами мощности.
(D)	Синий индикатор. Горит непрерывным светом после подключения к мобильному устройству. См. главу 9.3 <i>Мобильное приложение</i> .
(E)	Индикатор ECO. Загорается, когда включен режим ECO.
(F) <sup>(1)</sup>	Максимальная скорость движения вперед ("Заяц"). Горит постоянно.
(G)	Сигнальный индикатор. Указывает на наличие проблемы с машиной, которую может решить оператор. Пример: перегрев аккумулятора или чрезмерное использование машины. Прекратите работу и оставьте машину на несколько минут в неработающем состоянии.
(H)	Индикатор необходимости техобслуживания. Указывает на возможное наличие проблемы, которую оператор не может устранить. Немедленно прекратите работу и как можно скорее обратитесь в авторизованный сервисный центр.
(I)	Символ батареи. Горит постоянно.
(J)	Индикатор заряда аккумулятора. Справа и слева от дисплея расположены два индикатора. Количество горящих светодиодов и их цвет указывают оставшийся заряд: <ul style="list-style-type: none"> <li>• 4 светодиода горят зеленым: остаточный заряд более 75%.</li> <li>• 3 светодиода горят зеленым: остаточный заряд от 50% до 75%.</li> <li>• 2 светодиода горят желтым: остаточный заряд от 25% до 50%.</li> <li>• 1 светодиод горит красным: остаточный заряд менее 25%. Как можно быстрее прервите работу и зарядите аккумулятор. В противном случае срок службы аккумулятора значительно сократится.</li> <li>• 1 светодиод мигает красным: остаточный заряд менее 10%. Прервите работу и зарядите аккумулятор. В противном случае аккумулятор будет поврежден.</li> </ul> Дополнительную информацию смотрите в главе 8.2.1 <i>Мониторинг уровня зарядки (Рис. 14)</i> .
(K) <sup>(1)</sup>	Кнопка уменьшения скорости движения вперед. Нажмите один раз, чтобы уменьшить скорость на одну единицу. Нажмите и удерживайте, чтобы уменьшать скорость до тех пор, пока кнопка не будет отпущена.
(L)	Кнопка ECO. Активирует энергосберегающий режим.
(M) <sup>(1)</sup>	Минимальная скорость движения вперед ("Черепашка"). Горит постоянно.

<sup>(1)</sup> Отсутствует для толкаемых моделей.

## 8 ЗАПУСК

### 8.1 ПРОВЕРКА МАШИНЫ



#### ВНИМАНИЕ

Убедитесь в отсутствии аккумулятора в отсеке.

Перед началом работы выполните следующие действия:

- убедиться, что рычаг управления и кнопка безопасности движутся свободно, без усилия, и что при отпускании они автоматически и быстро возвращаются в нейтральное положение;
- убедиться, что рычаг управления остается заблокированным, если кнопка безопасности не нажата;
- проверить, чтобы каналы прохождения охлаждающего воздуха не были засорены;
- проверить, чтобы ручки и защитные ограждения машины были чистыми и сухими, а также правильность их установки и надежность крепления к машине;
- убедиться в отсутствии повреждений устройств резки и защитных ограждений;
- проверить, чтобы на машине не было признаков износа или повреждений, вызванных ударами или другими причинами, и при необходимости выполнить необходимый ремонт;
- убедиться в хорошем состоянии аккумулятора и отсутствии на нем признаков каких-либо повреждений. Не используйте машину с поврежденным или изношенным аккумулятором;
- зарядите аккумулятор в соответствии с указаниями в главе 8.3 *Зарядка батареи*.

RU

### 8.2 ПРОВЕРКА СОСТОЯНИЯ АККУМУЛЯТОРА

#### 8.2.1 Мониторинг уровня зарядки (Рис. 14)

1. Когда аккумуляторная батарея заряжается нормально, светодиоды LED1, LED2, LED3 и LED4 (C) мигают в качестве индикатора выполнения зарядки. Когда аккумулятор заряжен, все четыре светодиода загорятся постоянным светом на пять секунд, чтобы затем перейти в спящий режим, когда все индикаторы гаснут.
2. В режиме ожидания: на аккумуляторной батарее имеется кнопка контроля уровня заряда. Достаточно нажать кнопку (B), чтобы узнать уровень заряда аккумуляторной батареи, о чем свидетельствуют светодиодные индикаторы (C):

Светодиодный дисплей батареи	Состояние заряда
4 горящих светодиода	Остаточная емкость $\geq 75\%$ .
3 горящих светодиода	Остаточная емкость $\geq 50\%$ .
2 горящих светодиода	Остаточная емкость $\geq 25\%$ . Как можно быстрее прервите работу и зарядите аккумулятор.
1 горящий светодиод	Остаточная емкость $\geq 10\%$ . Как можно быстрее прервите работу и зарядите аккумулятор. В противном случае срок службы аккумулятора значительно сократится.
1 мигающий светодиод	Когда светодиод LED1 мигает, это означает, что остаточный заряд аккумулятора составляет $\leq 10\%$ , но аккумулятор продолжает разряжаться. При увеличении частоты мигания необходимо немедленно остановить разрядку и зарядить аккумулятор, в противном случае он получит повреждения. Зарядите аккумулятор как можно скорее. В противном случае срок службы аккумулятора значительно сократится.

3. В спящем режиме: нажмите кнопку (B), чтобы вывести его из спящего режима. Аккумулятор снова перейдет в спящий режим через 10 минут.

## 8.3 ЗАРЯДКА БАТАРЕИ



### МЕРА ПРЕДОСТОРОЖНОСТИ

Убедитесь, что напряжение сети в розетке соответствует напряжению, указанному на этикетке зарядного устройства.

#### 8.3.1 Правильное использование

- Перед началом процедуры зарядки убедитесь, что зарядное устройство размещено на устойчивой и хорошо вентилируемой поверхности, защищенной от воды.
- Убедитесь, что напряжение сети розетки соответствует характеристикам зарядного устройства, указанным на табличке (никогда не подключайте его к другому напряжению), а также, что розетка находится в оптимальных условиях.
- Во время зарядки не накрывайте зарядное устройство и следите за тем, чтобы оно хорошо проветривалось. НЕ покрывайте вентиляционные решетки зарядного устройства и НЕ кладите его на мягкую поверхность, например, на одеяло или подушку. Следите за тем, чтобы вентиляционные решетки зарядного устройства были чистые.
- Не используйте аккумуляторы, которые перегрелись в процессе зарядки, так как элементы батареи могут быть серьезно повреждены.
- Никогда не заряжайте и не используйте перегретые аккумуляторы; по возможности немедленно замените их.
- Аккумулятор оснащен защитой, предотвращающей его зарядку, если температура окружающей среды не находится в диапазоне от 0 °C до +45 °C.
- Подзарядку аккумулятора, в том числе частичную, можно производить в любой момент; при этом отсутствует опасность его повреждения.
- Никогда полностью не разряжайте аккумуляторную батарею. Полная разрядка аккумуляторной батареи приведет к преждевременному старению элементов аккумуляторов.

RU



### ВНИМАНИЕ

Используйте только оригинальные аккумуляторы. Использование неправильного типа аккумуляторного блока создает риск возгорания, взрыва и травм.

#### 8.3.2 Режим зарядки (Рис. 15)

- Вставьте вилку кабеля питания зарядного устройства в электрическую розетку. Светодиод (В) загорится зеленым светом.
- Убедитесь, что аккумулятор совместим с зарядным устройством. Вставьте аккумулятор в зарядное устройство, как показано стрелкой на рисунке, убедившись, что он полностью вошел в гнездо. Когда послышится щелчок, это означает, что он вставлен правильно и батарея успешно установлена. Если вилка зарядного устройства подключена к розетке питания, зеленый светодиод (В) начнет мигать, указывая на начало зарядки.
- Когда светодиодный индикатор (Е) загорается постоянным зеленым светом, означает, что аккумулятор полностью заряжен.



### ВНИМАНИЕ

Отключайте зарядное устройство от сети после каждой зарядки аккумулятора.



### ВНИМАНИЕ

Если аккумуляторная батарея не заряжается, убедитесь, что шнур питания правильно подсоединен. Если напряжение имеется, но зарядка не выполняется, обратитесь в авторизованный сервисный центр. Правильная подзарядка аккумулятора способствует увеличению его срока службы. Подзарядку аккумулятора следует выполнять тогда, когда вы заметите снижение мощности машины.

### 8.3.3 Спецификация светодиодных индикаторов зарядного устройства (В, Рис. 15)

Светодиодный дисплей	Состояние зарядного устройства
Зеленый свет	Режим ожидания
Мигающий зеленый свет	Идет зарядка
Красный свет	Аномалия зарядного устройства
Мигающий красный свет	Аномалия защиты аккумулятора

### 8.3.4 Конец зарядки

- Отключите питание после завершения зарядки.
- Нажмите кнопку (D, Рис. 15), чтобы извлечь батарею.

## 8.4 ЗАПУСК МАШИНЫ

### ВНИМАНИЕ

**Машина оснащена контуром безопасности для предотвращения несанкционированного использования! Перед запуском машины необходимо вставлять ключ безопасности (9, Рис. 1) и вынимать его каждый раз при прерывании или завершении работы.**

RU

Перед тем как приступить к запуску машины, вставьте аккумулятор в соответствующий отсек.

На моделях Gi 548R P - Gi 548R T - Gi 553R T - LRi 548R P - LRi 548R T - LRi 553R T отсек для аккумулятора расположен со стороны оператора (A, Рис. 11).

- Запускайте машину на свободном от препятствий участке, где нет высокой травы. Осмотрите участок, который предстоит постричь, и очистите его от камней, костей, древесных обломков и тому подобного.
- Ознакомьтесь с правилами техники безопасности, приведенными в этом руководстве.
- Перед запуском двигателя убедитесь, что нож не заблокирован.
- Запустите двигатель, как описано в инструкции, и держите ноги подальше от ножа.

### 8.4.1 Запуск двигателя (Рис. 12) (только для моделей Gi 548 P - Gi 548 V - Gi 553 V - LRi 548 P - LRi 548 V - LRi 553 V)

Чтобы выполнить запуск:

- Вставьте ключ безопасности (A) в гнездо (B).
- Нажмите кнопку ON/OFF (A, Рис. 21) на дисплее.
- Нажмите на кнопку безопасности (C, Рис. 12) и задействуйте рычаг (D, Рис. 12).

### ВНИМАНИЕ

**В случае перегрева из соображений безопасности аккумулятор выключается посредством срабатывания специального защитного контура. Выньте аккумулятор из машины и дайте ему остыть. После того как он остынет, можно снова установить его на машину и продолжить работу.**

### 8.4.2 Запуск двигателя (Рис. 12) (только для моделей Gi 548R P - Gi 548R T - Gi 553R T - LRi 548R P - LRi 548R T - LRi 553R T)

Чтобы выполнить запуск:

- Вставьте ключ безопасности (A) в гнездо (B).
- Нажмите на кнопку безопасности (C, Рис. 12) и задействуйте рычаг (D, Рис. 12).

### ВНИМАНИЕ

**В случае перегрева из соображений безопасности аккумулятор выключается посредством срабатывания специального защитного контура. Выньте аккумулятор из машины и дайте ему остыть. После того как он остынет, можно снова установить его на машину и продолжить работу.**

## 9 ИСПОЛЬЗОВАНИЕ МАШИНЫ

### 9.1 ЗАПРЕЩЕННЫЕ ВИДЫ ИСПОЛЬЗОВАНИЯ

- Машину разрешается использовать только для стрижки поверхностей, покрытых травой, в частных садах и парках.
- Запрещается использовать машину для резки других материалов, в частности тех, что находятся над уровнем земли, для чего нужно поднимать машину.
- Машину нельзя использовать для измельчения ветвей или более твердых материалов, чем трава.
- Машину нельзя использовать для всасывания или сбора с земли твердых или пыльных материалов, какого-либо мусора, песка или гравия.
- Машину нельзя использовать для сглаживания рельефа или неровностей грунта, а нож никогда не должен касаться самой земли.
- Машину нельзя использовать для транспортировки, толкания или буксировки других объектов, тележек и т.п.
- Запрещается применять к коробке отбора мощности машины устройства, не указанные производителем.

### 9.2 ЭКСПЛУАТАЦИОННЫЕ НОРМЫ

- Никогда не используйте машину на мокрой траве или других скользких поверхностях. Крепко держитесь за ручку двумя руками. Двигайтесь шагом, ни в коем случае не бегом.
- На склонах двигайтесь в поперечном направлении и ни в коем случае не вверх и не вниз по склону; не работайте на крутых склонах.
- Косите траву только при дневном свете или сильном искусственном освещении.
- Следите за тем, чтобы задний дефлектор всегда был расположен правильно.
- При столкновении с каким-либо предметом заглушите двигатель и внимательно осмотрите повреждения машины; никогда не возобновляйте работу, не устранив такие повреждения.
- Не наклоняйте машину при запуске: открытый нож может стать причиной вреда.
- Никогда не стойте перед машиной с работающим двигателем.
- Останавливайте двигатель, если вам необходимо пересечь дорогу, тропинку и т. д., а также при транспортировке машины из одной рабочей зоны в другую.
- Заглушите двигатель и выньте ключ безопасности перед снятием травосборника или при очистке отверстия для выброса травы.
- Всегда сохраняйте устойчивое положение на склонах.
- Будьте предельно осторожны при изменении направления на склонах.
- Убедитесь, что используются только оригинальные режущие устройства.
- Будьте предельно осторожны при смене направления движения или при перемещении машины на себя.
- Никогда не прикасайтесь к ножам, пока не будет вынут ключ безопасности (9, Рис. 1) и ножи полностью не останутся.
- Никогда не используйте машину, если травосборник поврежден или забит травой.
- В случае аномальных вибраций проверьте, нет ли на машине повреждений, замените поврежденные компоненты и затяните ослабленные соединения.

RU

### 9.3 МОБИЛЬНОЕ ПРИЛОЖЕНИЕ

#### 9.3.1 Выполните соединение машины с приложением.

Включите машину. На машинах с дисплеем синий индикатор загорается постоянным светом при установлении соединения с мобильным устройством. Поиск можно возобновить, вынув и снова вставив батарею. За более подробной информацией обращайтесь к инструкциям в специальном приложении (Oleo-Mac Hub - Efcو Hub). Приложение предоставляется бесплатно для мобильных устройств и имеет расширенные функции (дополнительная информация о машине, подробные сведения, справка, детали машины и техническое обслуживание). Машины со встроенной беспроводной технологией могут подключаться к мобильным устройствам и активировать дополнительные функции.

#### 9.3.2 Первое использование приложения

1. Загрузите приложение на свое мобильное устройство.
2. Зарегистрируйтесь в приложении.
3. Следуйте инструкциям, чтобы подключить и зарегистрировать машину.

#### ПРИМЕЧАНИЕ

Приложение Oleo-Mac Hub - Efcu Hub доступно для загрузки на всех рынках. За дополнительной информацией обращайтесь в авторизованный сервисный центр.

### 9.4 РЕГУЛИРОВКА ВЫСОТЫ СКАШИВАНИЯ



#### ВНИМАНИЕ

**Всегда выключайте двигатель, чтобы отрегулировать высоту скашивания.**

Поворачивайте рычаг (Рис. 13) вправо или влево, чтобы опустить или приподнять машину.

### 9.5 ИНДИКАТОР ЗАПОЛНЕНИЯ ТРАВΟΣБОРНИКА

Над травосборником имеется дефлектор, сигнализирующий о заполнении травосборника. Когда дефлектор поднят (А, Рис. 18), это означает, что травосборник еще только заполняется травой. Когда дефлектор опущен (В, Рис. 18), это указывает на то, что травосборник полон и его необходимо опорожнить.

### 9.6 МУЛЬЧИРОВАНИЕ

Нож для мульчирования входит в стандартную комплектацию газонокосилок. Эта конфигурация позволяет выбрать один из трех способов кошения травы:

1. **С установленным травосборником:** нож для мульчирования позволяет более тщательно измельчать скашиваемую траву и лучше наполнять мешок.
2. **При снятом травосборнике и закрытом заднем дефлекторе:** нож для мульчирования позволяет хорошо измельчать скошенную траву и сбрасывать ее прямо на землю.
3. **Мульчирование:** для непосредственного мульчирования необходимо установить заглушку для мульчирования (С, Рис. 22, Рис. 23) для максимального измельчения скошенной травы. Заглушка для мульчирования (С, Рис. 22, Рис. 23) арт. 66110828R вставляется в отверстие под задним дефлектором (D).

#### Примечания по кошению травы с мульчированием

При использовании газонокосилки с мульчированием высота травы не должна превышать 5–6 см. Рекомендуется не использовать и слишком низкую регулировку газонокосилки по высоте. Несоблюдение этих правил может поставить под угрозу эффект мульчирования, а в наиболее серьезных случаях вызвать остановку двигателя.

### 9.7 БОКОВОЙ ВЫБРОС (ТОЛЬКО В МОДЕЛЯХ GI 548 P - GI 548 V - GI 553 V - LRI 548 P - LRI 548 V - LRI 553 V)

Если оператор не планирует собирать траву, а хочет сбрасывать ее на землю, машина поставляется с боковым дефлектором (Рис. 24).

Для использования бокового выброса необходимо снять травосборник и установить заглушку для мульчирования (см. главу 9.6 *Мульчирование*).

Для установки дефлектора бокового выброса (А, Рис. 26) нажмите на предохранительный стопор (Е, Рис. 25), поднимите боковой щиток (В) и зацепите оба язычка (С, Рис. 26, Рис. 27) за ось (D). Затем отпустите дверцу (В, Рис. 28), пружина которой будет удерживать дефлектор (А).



#### ВНИМАНИЕ

**Неправильная сборка комплекта дефлектора бокового выброса может привести к серьезным травмам оператора или окружающих.**



#### ВНИМАНИЕ

**При снятии блока бокового выброса убедитесь, что дверца правильно закрыта с помощью специального защелкивающего устройства.**

## 9.8 КОШЕНИЕ (ТОЛЬКО ДЛЯ САМОХОДНЫХ МОДЕЛЕЙ)

Чтобы активировать движение вперед, приведите тяговый рычаг (А) в контакт с рулем (В, Рис. 29).

## 10 ОСТАНОВКА ДВИГАТЕЛЯ

### 10.1 ОСТАНОВКА ДВИГАТЕЛЯ (МОДЕЛИ GI 548 P - GI 548 V - GI 553 V - LRI 548 P - LRI 548 V - LRI 553 V)

Отпустите рычаг управления (D, Рис. 12).

После завершения работы выньте ключ безопасности (А, Рис. 12).

#### ВНИМАНИЕ

- Чтобы остановить нож, достаточно отпустить рычаг управления (D, Рис. 12). После отпущения рычага (D) электродвигатель и нож продолжают вращаться в течение еще примерно 3 секунд!
- Чтобы выключить дисплей, нажмите на кнопку ON/OFF.

#### ВНИМАНИЕ

Перед каждым использованием машины проверяйте, чтобы при отпуске рычага управления двигатель останавливался через несколько секунд. Периодически проверяйте правильность времени остановки ножа в авторизованном сервисном центре.

RU

### 10.2 ОСТАНОВКА ДВИГАТЕЛЯ (МОДЕЛИ GI 548R P - GI 548R T - GI 553R T - LRI 548R P - LRI 548R T - LRI 553R T)

Отпустите рычаг управления (D, Рис. 12).

После завершения работы выньте ключ безопасности (А, Рис. 12).

#### ВНИМАНИЕ

Чтобы остановить нож, достаточно отпустить рычаг управления (D, Рис. 12). После отпущения рычага (D) электродвигатель и нож продолжают вращаться в течение еще примерно 3 секунд!

#### ВНИМАНИЕ

Перед каждым использованием машины проверяйте, чтобы при отпуске рычага управления двигатель останавливался через несколько секунд. Периодически проверяйте правильность времени остановки ножа в авторизованном сервисном центре.

## 11 ТЕХНИЧЕСКОЕ ОБСЛУЖИВАНИЕ

#### ВНИМАНИЕ

- При выполнении работ по техобслуживанию всегда надевайте защитные перчатки.
- Не проводите техобслуживание при горячем двигателе или аккумуляторе. Остановите машину и дайте ей остыть. Выполняйте техническое обслуживание при выключенной машине и снятом аккумуляторе.
- Неправильное техническое обслуживание или его отсутствие, удаление или модификация предохранительных устройств и (или) использование неоригинальных запасных частей может привести к серьезным или смертельным травмам оператора или третьих лиц.

#### ВНИМАНИЕ

Внимательно прочитайте руководство по эксплуатации и техобслуживанию аккумулятора и зарядного устройства!



## ВНИМАНИЕ

**Прежде чем приступать к чистке или ремонту, заглушите двигатель, отсоедините аккумулятор и выньте ключ безопасности.**

### 11.1 ОХЛАЖДЕНИЕ ДВИГАТЕЛЯ

Во избежание перегрева и повреждения двигателя воздухозаборные решетки системы охлаждения всегда должны быть свободными от травы и мусора.

### 11.2 ОБРАЩЕНИЕ С АККУМУЛЯТОРОМ

#### 11.2.1 Обслуживание и хранение аккумуляторов



## ВНИМАНИЕ

**Внимательно прочитайте руководство по эксплуатации и техобслуживанию аккумулятора и зарядного устройства!**

- Храните аккумуляторный блок в недоступном для детей, темном и сухом месте с отсутствием пыли и агрессивной атмосферы при температуре от 0 до 23°C. Не храните устройство под прямыми солнечными лучами.
- Храните и транспортируйте аккумуляторную батарею в оригинальной упаковке.
- Держите неиспользуемые аккумуляторы в удалении от скрепок, монет, ключей, гвоздей, винтов и других металлических предметов, которые могли бы вызвать короткое замыкание между контактами. Не допускайте короткого замыкания аккумуляторного блока.
- Аккуратно складывайте аккумуляторные блоки. Не храните их беспорядочно в контейнере, например в коробке или выдвижном ящике, где они могут замкнуться друг на друга или на другие металлические предметы. Короткое замыкание между контактами аккумуляторного блока может привести к ожогам или возгоранию.
- Не допускайте попадания пыли и грязи в вентиляционные отверстия аккумуляторного блока. Очищайте аккумуляторную батарею сухой мягкой тканью. В случае стойких загрязнений используйте слегка влажную ткань.
- Регулярно проверяйте аккумуляторный блок. В случае видимых повреждений, признаков износа или других проблем прекратите использование аккумуляторной батареи и обратитесь в авторизованный сервисный центр.
- Не оставляйте неиспользуемый аккумулятор в зарядном устройстве на длительный период времени. Храните аккумуляторную батарею в оригинальной упаковке или другом сухом месте.
- Если аккумуляторная батарея не используется в течение длительного времени, выполните ее полную зарядку в начале хранения, а затем подзаряжайте через каждые 15 – 30 дней, чтобы предотвратить износ и повреждение.
- В случае перегрузки или перегрева аккумулятор автоматически отключается от контура защиты в целях безопасности. Отсоедините зарядное устройство от розетки и снимите батарею. Дайте аккумулятору полностью остыть. После того как аккумулятор остынет, можно возобновить процедуру зарядки.

### 11.3 ТЕХОБСЛУЖИВАНИЕ РЕЖУЩЕГО УСТРОЙСТВА



## ВНИМАНИЕ

**Прежде чем приступать к чистке или ремонту, заглушите двигатель, отсоедините аккумулятор и выньте ключ безопасности.**



## ВНИМАНИЕ

**Всегда обращайтесь с ножами с большой осторожностью. Всегда надевайте защитные перчатки.**



## ВНИМАНИЕ

**Деформированный или поврежденный нож необходимо заменить.**

- Всегда следите за тем, чтобы режущая кромка ножа была острой.
- Тупой нож не позволит получить качественный срез.

## 11.4 НОЖ

### ВНИМАНИЕ

При проверке состояния ножей работайте в защитных перчатках. Будьте осторожны, потому что ножи могут вращаться и после выключения двигателя.

### ВНИМАНИЕ

Периодически проверяйте, чтобы болт (А, Рис. 19) был затянут с моментом 25 Нм (2,5 кгм).

Если спустя время качество скашивания травы становится неудовлетворительным, возможно, лезвие необходимо заточить. Плохо заточенный нож выдирает траву и приводит к пожелтению газона. Если ножи повреждены или искривлены, их необходимо заменить.

- Заточка ножей – очень тонкая операция. При несоблюдении их идеальной балансировки они могут вызвать аномальные вибрации, которые приводят к ослаблению крепления ножей с опасными последствиями для оператора.
- Ножи должны устанавливаться в определенном направлении. Неправильная сборка может привести к неправильной затяжке с последующим ослаблением ножей во время работы с опасными последствиями для оператора.

По этим причинам балансировка и замена ножей должна осуществляться одним из наших **авторизованных сервисных центров**.

### ВНИМАНИЕ

Нож для мульчирования должен устанавливаться, как показано на Рис. 19. Чтобы быть уверенными в правильности установки ножа, убедитесь, что вы видите марку и код, отпечатанные на лезвии.

### ВНИМАНИЕ

Не сваривайте, не выпрямляйте и не старайтесь изменить форму поврежденных режущих устройств в попытке их починить. Эти действия могут привести к отрыву режущего устройства и вызвать серьезные или смертельные травмы.

### ВНИМАНИЕ

Всегда заменяйте также болт (А, Рис. 19) и шайбу (В).

## 11.5 ТРАВСОБОРНИК

### ВНИМАНИЕ

Остановите двигатель и выньте ключ безопасности (9, Рис. 1) перед снятием травосборника и чистой отверстия для выброса травы.

Периодически проверяйте правильность установки травосборника и отсутствие повреждений на нем.

Проверьте, не засорилась ли сетка полотна травосборника. В случае засорения промойте травосборник водой и дайте ему полностью высохнуть перед установкой на место.

В случае работы с поврежденным травосборником или с забитой травой сеткой полного заполнения травосборника не получится.

Однако, при работе с вымытым, но еще влажным травосборником, сетка засорится быстрее.

## 11.6 ВНЕОЧЕРЕДНОЕ ТЕХНИЧЕСКОЕ ОБСЛУЖИВАНИЕ

В конце сезона при интенсивном использовании и каждые два года при нормальном использовании должна выполняться общая проверка, которую должен проводить специалист из сервисной сети.

Найдите ближайший к вам авторизованный центр сервисного обслуживания по ссылке: <https://www.myemak.com/int/filiali-e-distributori/distributori>.



## ВНИМАНИЕ

- Все операции по техническому обслуживанию, не приведенные в данном руководстве, должны выполняться в авторизованном сервисном центре. Для обеспечения постоянной и исправной работы машины помните, что любая замена компонентов должна производиться исключительно на **ОРИГИНАЛЬНЫЕ ЗАПЧАСТИ**.
- Любые несанкционированные модификации и (или) использование неоригинальных запасных частей могут привести к серьезным или смертельным травмам оператора или третьих лиц и немедленному аннулированию гарантии.

- Замените изношенные или поврежденные детали.
- После каждого использования машины очищайте нижнюю часть от остатков травы.
- Всегда держите режущую кромку ножа острой.
- Тупой нож не позволит получить качественный срез.

### 11.7 ТАБЛИЦА ТЕХОБСЛУЖИВАНИЯ

		Перед каждым использованием	После каждой остановки	Еженедельно	В случае повреждения или неисправности
Обратите внимание, что нижеуказанные интервалы технического обслуживания относятся только к нормальным условиям эксплуатации. Если ваша ежедневная работа более тяжелая, чем обычная, интервалы технического обслуживания должны быть соответственно сокращены.					
Машина в целом	Осмотр: на протечки, трещины и износ	x	x		
Проверки: стартер и рычаг акселератора (только на моделях, которые ими оснащены)	Проверка функционирования	x	x		
	Осмотр: на повреждение и износ	x	x		
Нож	Замена				x
	Проверьте работу	x			
Остановка ножа	Замена				x
	Осмотрите и повторно затяните			x	
Травосборник и задний дефлектор	Проверка на повреждение и износ	x	x		

## 12 ТРАНСПОРТИРОВКА

- Для облегчения транспортировки руль можно сложить, см. 6.1.3 *Складывание руля*. При сложенном руле машину можно расположить вертикально.
- Снимите травосборник.
- Транспортируйте машину с выключенным двигателем.

### ВНИМАНИЕ

При транспортировке машины на автотранспортном средстве убедитесь, что она правильно и надежно закреплена при помощи ремней. Выньте ключ безопасности (9, Рис. 1), но не отсоединяйте аккумулятор. Машину необходимо транспортировать либо в горизонтальном положении, либо в вертикальном положении со сложенным рулем. Помимо этого, убедитесь, что при этом не нарушаются действующие правила транспортировки подобного оборудования.

## 13 ПОСТАНОВКА НА ХРАНЕНИЕ

### ВНИМАНИЕ

Внимательно прочитайте руководство по эксплуатации и техобслуживанию аккумулятора и зарядного устройства!

### ВНИМАНИЕ

После каждого использования машины очищайте ее нижнюю часть, ни в коем случае не используя струи воды (Рис. 20).

### ВНИМАНИЕ

Прежде чем приступить к чистке или ремонту, заглушите двигатель, отсоедините аккумулятор и выньте ключ безопасности.

RU

- Проверьте исправное состояние машины.
- Убедитесь, что все болты и гайки затянуты.
- Нанесите консистентную смазку или моторное масло на детали, подверженные ржавчине.
- Поместите машину в сухое место, по возможности, с бетонным основанием. Для защиты от влаги можно разместить машину на досках или листовом металле.
- Процедуры ввода в эксплуатацию после зимнего хранения такие же, как и при обычном запуске машины (8 ЗАПУСК).
- Никогда не оставляйте машину в местах, где могут скапливаться пары топлива, могущие привести к возгоранию.
- Прежде чем ставить машину в помещение, дайте двигателю остыть.

Для облегчения хранения руль можно сложить, см. 6.1.3 *Складывание руля*. При сложенном руле машину можно расположить вертикально.

## 14 ОХРАНА ОКРУЖАЮЩЕЙ СРЕДЫ

Защита окружающей среды должна быть важным и приоритетным аспектом использования машины, для улучшения общества и среды, в которой мы живем.

- Не нарушайте покой окружающих.
- Тщательно соблюдайте местное законодательство, касающееся утилизации материалов, оставшихся после скашивания.
- Неукоснительно соблюдайте местные правила утилизации упаковки, масел, бензина, аккумуляторов, фильтров, изношенных деталей и любых элементов, оказывающих ярко выраженное негативное воздействие на окружающую среду. Эти отходы не должны выбрасываться в мусор, а должны быть разделены и доставлены в соответствующие центры сбора, которые обеспечат вторичную переработку материалов.

### 14.1 СЛОМ И УТИЛИЗАЦИЯ

При выводе машины из эксплуатации, не выбрасывайте ее в окружающую среду, а сдайте в центр по сбору отходов. Значительную часть материалов, из которых изготовлена машина, можно переработать; все металлические части (из стали, алюминия, латуни) можно сдать в обычный пункт приема металлолома. Для получения дополнительной информации обращайтесь в местную службу по сбору отходов. При утилизации отходов, полученных при выводе

машины из эксплуатации, необходимо бережно относиться к охране окружающей среды, избегая загрязнения почвы, воздуха и воды.

**В любом случае необходимо соблюдать действующее местное законодательство.**

При осуществлении слома машины необходимо уничтожить маркировку CE и настоящее руководство.

## 15 ГАРАНТИЙНОЕ СВИДЕТЕЛЬСТВО

Настоящая машина была разработана и изготовлена использованием наиболее современных технологических процессов. Фирма-изготовитель дает гарантию на свои изделия на срок в 24 месяца со дня покупки при условии, что они применяются для личного и непрофессионального пользования. В случае профессионального использования гарантия действует в течение 12 месяцев.

### Общие гарантийные условия

1. Гарантийный срок отсчитывается от даты покупки. Производитель бесплатно заменяет детали, имеющие дефекты, обусловленные материалами, а также процессами обработки и производства через торговую сеть и сервисное обслуживание. Настоящая гарантия не ущемляет законных прав покупателя по гражданскому кодексу в отношении последствий дефектов или недостатков проданного ему изделия.
2. Технический персонал компании выполнит необходимые работы в как можно более короткий срок, определяемый организационными требованиями.
3. **При оформлении запроса на оказание гарантийной технической помощи предъявите уполномоченному персоналу надлежащим образом заполненное и заштемпелеванное продавцом нижеприведенное гарантийное обязательство, приложив к нему счет-фактуру или кассовый чек, подтверждающие дату приобретения.**
4. Гарантия теряет силу в следующих случаях:
  - Явное пренебрежение техобслуживанием.
  - Использование изделия не по назначению или нарушение его целостности.
  - Использование неподходящей смазки или топлива.
  - Использование неоригинальных запасных частей или принадлежностей.
  - Выполнение работ неуполномоченным персоналом.
5. Производитель исключает из гарантии расходные материалы и детали, подверженные естественному износу.
6. Из гарантии исключены любые работы, связанные с усовершенствованием изделия.
7. Гарантия не покрывает работы по наладке и техническому обслуживанию, необходимость которых может возникнуть в течение гарантийного периода.
8. В случае выявления повреждений машины, причиненных в ходе транспортировки, об этом следует незамедлительно уведомить перевозчика. Несоблюдение этого условия приведет к утрате права на гарантию.
9. Установленные на наших машинах двигатели других фирм (Briggs & Stratton, Tecumseh, Kawasaki, Honda и т. д.) покрываются гарантией соответствующих изготовителей.
10. Гарантия не покрывает причиненный людям или предметам прямой или косвенный ущерб в результате неисправности машины или ее продолжительного принудительного простоя.

RU

### Гарантийный талон

Вырежьте и заполните гарантийный талон, расположенный на обратной стороне данного руководства.

Описания полей гарантийного талона (WARRANTY FORM):

1. МОДЕЛЬ
2. СЕРИЙНЫЙ №
3. ПОКУПАТЕЛЬ
4. Не присылать отдельно! Приложить только к заявке на оказание гарантийной технической помощи.
5. ДАТА
6. ПРОДАВЕЦ.

## 16 ПОИСК НЕИСПРАВНОСТЕЙ



### ВНИМАНИЕ

- Всегда останавливайте машину и вынимайте ключ безопасности перед проведением любых корректирующих тестов, рекомендованных в нижеприведенной таблице, за исключением случаев, когда работа машины официально затребована для проведения операции.
- Если после выполнения всех проверок неисправность остается, обратитесь в авторизованный сервисный центр. В случае появления неисправности, не указанной в этой таблице, обратитесь в авторизованный сервисный центр.



### ВНИМАНИЕ

Никогда не пытайтесь выполнить ремонтные работы, если у вас нет необходимых средств или знаний. Любой плохо выполненный ремонт приводит к немедленному прекращению действия Гарантии и с Изготовителя снимается всякая ответственность.



### ВНИМАНИЕ

Внимательно прочитайте руководство по эксплуатации и техобслуживанию аккумулятора и зарядного устройства!

ПРОБЛЕМА	ВОЗМОЖНЫЕ ПРИЧИНЫ	РЕШЕНИЕ
Двигатель не запускается или глохнет через несколько секунд после запуска.	Аккумулятор разряжен или неправильно вставлен (только в моделях, которые им оснащены)	Зарядите или вставьте правильно аккумулятор.
	Поврежденный электрический шнур.	Замените шнур в авторизованном сервисном центре.
	Сработала защита из-за перегрева двигателя.	Подождите несколько минут, прежде чем перезапустить двигатель
	Не вставлен ключ безопасности.	Проверьте и/или вставьте ключ.
	Поврежден микровыключатель рычага запуска	Обратитесь в авторизованный сервисный центр.
	Поврежденный аккумулятор.	Обратитесь в авторизованный сервисный центр.
Двигатель запускается и работает, но нож не вращается. <b>ВНИМАНИЕ! Никогда не прикасайтесь к цепи при работающем двигателе.</b>		Немедленно выключите двигатель и обратитесь в авторизованный сервисный центр.

RU

<b>1 WPROWADZENIE.....</b>	<b>263</b>
1.1 Jak czytać niniejszy podręcznik .....	263
<b>2 SYMBOLE I OSTRZEŻENIA DOTYCZĄCE BEZPIECZEŃSTWA (RYS. 3).....</b>	<b>264</b>
<b>3 NAJWAŻNIEJSZE PODZESPOŁY .....</b>	<b>264</b>
3.1 Modele Gi 548 P - Gi 548 V - Gi 553 V - LRI 548 P - LRI 548 V - LRI 553 V (Rys. 1).....	264
3.2 Modele Gi 548R P - Gi 548R T - Gi 553R T - LRI 548R P - LRI 548R T - LRI 553R T (Rys. 2) .....	264
<b>4 OGÓLNE OSTRZEŻENIA DOTYCZĄCE BEZPIECZEŃSTWA URZĄDZENIA .....</b>	<b>265</b>
4.1 Zasady bezpieczeństwa .....	265
4.1.1 Ostrzeżenia dotyczące bezpieczeństwa kosiarki .....	267
4.1.2 Informacje dla użytkowników .....	268
<b>5 ŚRODKI OCHRONY INDYWIDUALNEJ (ŚOI) .....</b>	<b>268</b>
<b>6 MONTAŻ .....</b>	<b>269</b>
6.1 Kierownica (Gi 548 P - Gi 548 V - Gi 553 V - LRI 548 P - LRI 548 V - LRI 553 V).....	269
6.1.1 Montaż kierownicy (Rys. 4).....	269
6.1.2 Wysokość kierownicy (Rys. 4, Rys. 5).....	269
6.1.3 Składanie kierownicy.....	269
6.2 Kierownica (Gi 548R P - Gi 548R T - Gi 553R T - LRI 548R P - LRI 548R T - LRI 553R T).....	269
6.2.1 Montaż kierownicy (Rys. 7, Rys. 8, Rys. 9) .....	269
6.2.2 Wysokość kierownicy (Rys. 9).....	270
6.2.3 Składanie kierownicy.....	270
6.3 Montaż kosza na ściętą trawę (Rys. 16).....	270
6.4 Montaż akumulatora .....	270
<b>7 PRZYGOTOWANIE DO PRACY .....</b>	<b>270</b>
7.1 Wyświetlacz (Rys. 21) (specyficzny dla modeli Gi 548 P - Gi 548 V - Gi 553 V - LRI 548 P - LRI 548 V - LRI 553 V) .....	270
<b>8 ROZRUCH .....</b>	<b>271</b>
8.1 Kontrola urządzenia .....	271
8.2 Kontrola stanu naładowania akumulatora .....	272
8.2.1 Monitorowanie poziomu naładowania (Rys. 14) .....	272
8.3 Ładowanie akumulatora .....	272
8.3.1 Prawidłowe użytkowanie.....	272
8.3.2 Sposób ładowania (Rys. 15) .....	273
8.3.3 Legenda wskaźników LED ładowarki (B, Rys. 15).....	273
8.3.4 Koniec ładowania .....	273
8.4 Uruchamianie urządzenia .....	273
8.4.1 Uruchamianie silnika (Rys. 12) (specyficzne dla modeli Gi 548 P - Gi 548 V - Gi 553 V - LRI 548 P - LRI 548 V - LRI 553 V) .....	274
8.4.2 Uruchamianie silnika (Rys. 12) (specyficzne dla modeli Gi 548R P - Gi 548R T - Gi 553R T - LRI 548R P - LRI 548R T - LRI 553R T) .....	274
<b>9 OBSŁUGA URZĄDZENIA .....</b>	<b>274</b>
9.1 Niedozwolone zastosowania.....	274
9.2 Zasady pracy .....	274
9.3 Aplikacja mobilna .....	275
9.3.1 Podłączyć urządzenie do aplikacji. ....	275
9.3.2 Pierwsze użycie aplikacji .....	275
9.4 Regulacja wysokości koszenia .....	275
9.5 Wskaźnik pełnego kosza .....	275
9.6 Rozdrabnianie.....	275
9.7 Boczny kanał wyrzutowy (tylko dla modeli Gi 548 P - Gi 548 V - Gi 553 V - LRI 548 P - LRI 548 V - LRI 553 V).....	276
9.8 Koszenie (tylko modele z napędem trakcyjnym).....	276
<b>10 ZATRZYMANIE SILNIKA .....</b>	<b>276</b>
10.1 Zatrzymanie silnika (modele Gi 548 P - Gi 548 V - Gi 553 V - LRI 548 P - LRI 548 V - LRI 553 V).....	276
10.2 Zatrzymanie silnika (modele Gi 548R P - Gi 548R T - Gi 553R T - LRI 548R P - LRI 548R T - LRI 553R T).....	276
<b>11 KONSERWACJA .....</b>	<b>277</b>
11.1 Chłodzenie silnika .....	277
11.2 Zarządzanie akumulatorem .....	277
11.2.1 Konserwacja i przechowywanie akumulatora .....	277
11.3 Konserwacja narzędzia tnącego .....	278
11.4 Ostrze .....	278
11.5 Kosz na ściętą trawę .....	279
11.6 Konserwacja pozaplanowa .....	279
11.7 Tabela konserwacji .....	279
<b>12 TRANSPORT .....</b>	<b>280</b>
<b>13 PRZECHOWYWANIE .....</b>	<b>280</b>
<b>14 OCHRONA ŚRODOWISKA .....</b>	<b>281</b>
14.1 Rozbiórka i utylizacja .....	281
<b>15 KARTA GWARANCYJNA .....</b>	<b>282</b>
<b>16 WYSZUKIWANIE I USUWANIE USTEREK .....</b>	<b>283</b>

# 1 WPROWADZENIE

Dziękujemy za wybór produktu Emak.

Nasza sieć autoryzowanych sprzedawców i warsztatów serwisowych jest do Państwa całkowitej dyspozycji w razie potrzeby.



## UWAGA

**Przed przystąpieniem do pracy zapoznać się z treścią niniejszej instrukcji obsługi a w szczególności z zasadami bezpieczeństwa.**



## UWAGA

**Niniejszy podręcznik musi towarzyszyć narzędziu przez cały okres jego eksploatacji.**

Instrukcja zawiera wyjaśnienia dotyczące działania komponentów urządzenia oraz informacje na temat niezbędnych czynności kontrolnych oraz konserwacyjnych.



## UWAGA

**Należy również uważnie przeczytać podręcznik obsługi i konserwacji akumulatora i ładowarki!**

## UWAGA

Opisy oraz ilustracje zawarte w niniejszej instrukcji nie zawsze dokładnie odzwierciedlają stan faktyczny. Producent zastrzega sobie prawo do wprowadzania zmian bez konieczności aktualizowania niniejszego podręcznika za każdym razem. Ilustracje mają charakter poglądowy. Rzeczywiste elementy mogą się różnić od tych przedstawionych na ilustracjach. W razie wątpliwości skontaktować się z autoryzowanym serwisem.

PL

## 1.1 JAK CZYTAĆ NINIEJSZY PODRĘCZNIK

Podręcznik podzielony jest na rozdziały i punkty. Każdy punkt stanowi podzespół odpowiedniego rozdziału. Odniesienia do rozdziałów lub punktów oznaczono napisem „rozdział” lub „punkt”, po którym następuje odpowiedni numer. Przykład: „rozdział 2”.

Oprócz instrukcji dotyczących użytkowania i konserwacji niniejszy podręcznik zawiera fragmenty wymagające szczególnej uwagi użytkownika. Fragmenty te zostały oznaczone symbolami opisanymi poniżej:



## UWAGA

**Gdy istnieje ryzyko wypadku lub obrażeń, nawet śmiertelnych, lub poważnych szkód materialnych.**



## PRZESTROGA

**Gdy istnieje ryzyko uszkodzenia narzędzia lub jego poszczególnych podzespołów.**

## UWAGA

Dostarcza dodatkowych informacji do poprzednich instrukcji zawartych w komunikatach dotyczących bezpieczeństwa.

Ilustracje w niniejszej instrukcji obsługi są ponumerowane następująco: 1, 2, 3 itd. Podzespoły wskazane na ilustracjach oznaczone są literami lub cyframi, w zależności od przypadku. Odniesienie do podzespołu C na rysunku 2 jest wskazywane za pomocą sformułowania: „Patrz C, Rys. 2” lub po prostu „(C, Rys. 2)”.

## 2 SYMBOLE I OSTRZEŻENIA DOTYCZĄCE BEZPIECZEŃSTWA (RYS. 3)

1. **UWAGA!** - Przed przystąpieniem do korzystania z urządzenia należy uważnie przeczytać instrukcję obsługi i konserwacji.
2. **Ryzyko wyrzutu przedmiotów!** - Nie pozwalać nikomu zbliżyć się do narzędzia podczas pracy.
3. **Niebezpieczeństwo skaleczenia dłoni i stóp!**
4. Przed przystąpieniem do konserwacji wyjąć akumulator.
5. Nie narażać na działanie wilgoci. Nie używać urządzenia podczas deszczu ani nie pozostawiać go na zewnątrz, gdy pada deszcz.
6. Patrz rozdział 4.1.2 *Informacje dla użytkowników.*
7. Marka i model urządzenia.
8. Częstotliwość i napięcie zasilania. Urządzenie zasilane prądem stałym.
9. Typ urządzenia: **KOSIARKA Z AKUMULATOREM LITOWO-JONOWYM.**
10. Dane techniczne.
11. Klasa ochrony maszyny.
12. Numer seryjny.
13. Rok produkcji.
14. Oznaczenie zgodności CE.
15. Przed przystąpieniem do użytkowania urządzenia przeczytać niniejszą instrukcję obsługi i konserwacji.
16. Gwarantowany poziom mocy akustycznej.

## 3 NAJWAŻNIEJSZE PODZESPOŁY

PL Na ilustracjach przedstawiono główne podzespoły urządzenia:

### 3.1 MODELE GI 548 P - GI 548 V - GI 553 V - LRI 548 P - LRI 548 V - LRI 553 V (RYS. 1)

- |                                    |  |
|------------------------------------|--|
| 1. Dźwignia obsługi                | 9. Klucz zabezpieczający   |
| 2. Uchwyt kierowniczy              | 10. Regulacja wysokości koszenia   |
| 3. Kosz na ściętą trawę            | 11. Wyświetlacz  |
| 4. Deflektor tylny                 | 12. Akumulator   |
| 5. Przycisk bezpieczeństwa         | 13. Dźwignia napędu (tylko modele Gi 548 V - Gi 553 V - LRI 548 V - LRI 553 V) |
| 6. Pokrętko dokręcające kierownicę | 14. Deflektor boczny   |
| 7. Wskaźnik pełnego kosza          | 15. Kłapa boczna   |
| 8. Drzwiczki wnęki na akumulator   |  |

### 3.2 MODELE GI 548R P - GI 548R T - GI 553R T - LRI 548R P - LRI 548R T - LRI 553R T (RYS. 2)

- |                                    |  |
|------------------------------------|--|
| 1. Dźwignia obsługi                | 8. Drzwiczki wnęki na akumulator   |
| 2. Uchwyt kierowniczy              | 9. Klucz zabezpieczający   |
| 3. Kosz na ściętą trawę            | 10. Regulacja wysokości koszenia   |
| 4. Deflektor tylny                 | 12. Akumulator   |
| 5. Przycisk bezpieczeństwa         | 13. Dźwignia napędu (tylko modele Gi 548R T - Gi 553R T - LRI 548R T - LRI 553R T) |
| 6. Pokrętko dokręcające kierownicę | 16. Komora akumulatora (nie zasila urządzenia).                                    |
| 7. Wskaźnik pełnego kosza          |  |

## 4 OGÓLNE OSTRZEŻENIA DOTYCZĄCE BEZPIECZEŃSTWA URZĄDZENIA

### UWAGA

Przeczytać wszystkie ostrzeżenia dotyczące bezpieczeństwa, instrukcje, ilustracje i specyfikacje dołączone do tego urządzenia. Nieprzestrzeganie poniższych instrukcji może spowodować porażenie prądem, pożar i/lub poważne obrażenia.

### UWAGA

Przy prawidłowym użytkowaniu urządzenie jest szybkim, wygodnym i skutecznym narzędziem pracy. W przypadku użytkowania w nieprawidłowy sposób lub bez zachowania należytych środków ostrożności może się jednak ono stać niebezpiecznym narzędziem. Aby praca była zawsze przyjemna i bezpieczna, należy zawsze dokładnie przestrzegać zasad bezpieczeństwa podanych w niniejszej instrukcji.

### UWAGA

To urządzenie generuje pole elektromagnetyczne podczas pracy! Pole to może, w pewnych okolicznościach, zakłócać działanie aktywnych lub pasywnych implantów medycznych! Aby zmniejszyć ryzyko poważnych lub śmiertelnych obrażeń, zalecamy użytkownikom z wszczepionym implantem medycznym zasięgnięcie porady lekarza i skonsultowanie się z producentem implantu medycznego przed przystąpieniem do użytkowania tego produktu!

### UWAGA

Urządzenie musi być wyposażone w oryginalne narzędzia tnące zalecane przez producenta. Stosowanie niedozwolonych narzędzi może prowadzić do poważnych lub śmiertelnych obrażeń.

### UWAGA

Rozporządzenia krajowe mogą ograniczać użycie urządzenia.

PL

Zachować wszystkie ostrzeżenia i instrukcje do wykorzystania w przyszłości.

### 4.1 ZASADY BEZPIECZEŃSTWA

Termin „narzędzie elektryczne” w ostrzeżeniach odnosi się do elektronarzędzia zasilanego akumulatorowo.

#### Bezpieczeństwo w miejscu pracy

- Utrzymywać miejsce pracy w czystości i dobrze oświetlone.** Podczas pracy w ciemnych i nieuporządkowanych miejscach łatwo może dojść do wypadków.
- Nie używać narzędzi elektrycznych w środowisku zagrożonym wybuchem, np. w obecności łatwopalnych cieczy, gazów lub pyłów.** Narzędzia elektryczne wytwarzają iskry, które mogą spowodować zapłon pyłów lub oparów.
- Podczas używania narzędzia elektrycznego dzieci i osoby postronne muszą przebywać w bezpiecznej odległości od niego.** Rozproszenie może spowodować utratę kontroli.

#### Bezpieczeństwo elektryczne

- Wtyczki narzędzia elektrycznego muszą pasować do gniazdek. Nie modyfikować nigdy wtyczki. Nie należy używać przejściówek razem z uziemionymi narzędziami elektrycznymi.** Używanie niemodyfikowanych wtyczek i gniazdek odpowiedniego typu zmniejsza ryzyko porażenia prądem.
- Nie dopuszczać do kontaktu ciała z uziemionymi powierzchniami, takimi jak rury, kaloryfery, kuchenki i lodówki.** Jeżeli ciało jest uziemione, zwiększa się ryzyko porażenia prądem.
- Nie wystawiać narzędzi elektrycznych na działanie deszczu lub wilgoci.** Jeżeli do wnętrza narzędzia elektrycznego dostanie się woda, wzrasta ryzyko porażenia prądem.
- Nie używać przewodu elektrycznego w niewłaściwy sposób. Nie należy używać przewodu zasilającego do przenoszenia lub ciągnięcia narzędzia elektrycznego ani do odłączania wtyczki. Trzymać przewód zasilający z dala od źródeł ciepła, oleju, ostrych krawędzi i ruchomych części.** Uszkodzone lub splątane przewody elektryczne zwiększają ryzyko porażenia prądem.

- e. **Podczas używania narzędzia elektrycznego na zewnątrz należy korzystać wyłącznie z przedłużacza przeznaczonego do użytku na zewnątrz.** Używanie przedłużacza nadającego się do użytku na zewnątrz zmniejsza ryzyko porażenia prądem.
- f. **Podczas korzystania z narzędzia elektrycznego w wilgotnym miejscu należy używać wyłącznika różnicowoprądowego (RCD).** Zastosowanie wyłącznika różnicowoprądowego zmniejsza ryzyko porażenia prądem elektrycznym.

### Bezpieczeństwo osobiste

- a. **Podczas używania narzędzia elektrycznego należy zachować czujność, zwracać uwagę na to, co się robi i kierować się zdrowym rozsądkiem. Nie należy używać narzędzia elektrycznego, gdy jest się zmęczonym lub pod wpływem narkotyków, alkoholu lub leków.** Chwila nieuwagi podczas pracy z narzędziami elektrycznymi może doprowadzić do poważnych obrażeń.
- b. **Należy stosować środki ochrony indywidualnej. Podczas pracy należy zawsze nosić okulary ochronne.** Sprzęt ochronny, taki jak maski przeciwpyłowe, antypoślizgowe obuwie ochronne, kaski lub środki ochrony słuchu, używany w odpowiednich warunkach, zmniejsza ryzyko obrażeń fizycznych.
- c. **Zapobieganie przypadkowemu włączeniu** Przed podłączeniem źródła zasilania i/lub akumulatora, podczas podnoszenia lub przenoszenia narzędzia należy upewnić się, że wyłącznik znajduje się w pozycji wyłączonej. Przenoszenie narzędzi elektrycznych z palcem na wyłączniku lub zasilanie narzędzi z włączonym wyłącznikiem sprzyja wypadkom.
- d. **Przed włączeniem narzędzia elektrycznego należy wyjąć klucz regulacyjny.** Pozostawienie klucza na obracającej się części narzędzia elektrycznego może spowodować obrażenia fizyczne.
- e. **Nie wolno sięgać dmuchawą zbyt daleko** Aby zachować lepszą kontrolę nad narzędziem elektrycznym w nieprzewidzianych sytuacjach, należy szukać mocnych punktów oparcia i zawsze utrzymywać równowagę.
- f. **Nosić odpowiednią odzież roboczą. Nie nosić luźnej odzieży ani biżuterii.** Trzymać włosy i ubrania z dala od ruchomych części. Luźne ubrania, biżuteria lub długie włosy mogą się zaplątać w ruchome części.
- g. **Jeżeli dostępne są urządzenia ssące i zbierające, należy upewnić się, że są one prawidłowo podłączone i używane.** Korzystanie z takich urządzeń może zmniejszyć zagrożenia związane z pyłem.
- h. **Nie dopuszczać do sytuacji, w której obycie zdobyte dzięki częstemu korzystaniu z narzędzi prowadzi do obniżenia poziomu uwagi i lekceważenia zasad bezpieczeństwa związanych z narzędziami.** Niedbałe zachowanie może spowodować poważne obrażenia w ułamku sekundy.

### Obsługa i konserwacja narzędzia elektrycznego

- a. **Nie działać na narzędzie elektryczne z nadmierną siłą. Należy używać narzędzia elektrycznego odpowiedniego do danego zastosowania.** Narzędzie elektryczne odpowiedniego typu działa lepiej i bezpieczniej przy prędkości, dla której zostało zaprojektowane.
- b. **Nie używać narzędzia elektrycznego, jeżeli przełącznik nie włącza lub wyłącza go prawidłowo.** Narzędzie elektryczne może być niebezpieczne i musi zostać naprawione, jeżeli nie można nim sterować za pomocą przełącznika.
- c. **Przed przystąpieniem do jakichkolwiek regulacji, wymiany akcesoriów lub przechowywania narzędzia elektrycznego należy odłączyć wtyczkę od gniazda zasilania i/lub wyjąć z niego akumulator, jeżeli jest on wymienny.** Takie zapobiegawcze środki bezpieczeństwa zmniejszają ryzyko przypadkowego uruchomienia narzędzia elektrycznego.
- d. **Narzędzia elektryczne należy przechowywać w miejscu niedostępnym dla dzieci. Nie zezwalać na korzystanie z narzędzia osobom, które nie potrafią go obsługiwać lub nie zapoznały się z niniejszą instrukcją.** Narzędzia elektryczne w rękach niedoświadczonych użytkowników mogą się okazać niebezpieczne.
- e. **Konserwacja narzędzi elektrycznych i akcesoriów** Należy sprawdzić, czy ruchome części nie są przesunięte lub zablokowane, czy nie są uszkodzone lub czy nie występują inne warunki, które mogłyby wpływać na prawidłowe działanie narzędzia elektrycznego. Jeżeli narzędzie jest uszkodzone, przed jego użyciem należy je naprawić. Wiele wypadków jest spowodowanych niewłaściwą konserwacją narzędzi elektrycznych.
- f. **Narzędzia tnące muszą być zawsze naostrzone i czyste.** Prawidłowo konserwowane narzędzia tnące z ostrymi krawędziami rzadziej się zacinają i łatwiej je kontrolować.
- g. **Narzędzia elektrycznego, akcesoriów, końcówek itp. należy używać zgodnie z niniejszymi instrukcjami, uwzględniając warunki pracy i rodzaj wykonywanej pracy.** Wykorzystywanie narzędzia elektrycznego do czynności niezgodnych z jego przeznaczeniem może doprowadzić do niebezpiecznej sytuacji.

- h. **Należy utrzymywać uchwyty i powierzchnie chwytne w stanie suchym, czystym i wolnym od oleju i smaru.** Śliskie uchwyty i powierzchnie chwytne uniemożliwiają bezpieczną obsługę i sterowanie narzędziem w nieprzewidzianych sytuacjach.

#### **Obsługa i konserwacja narzędzia zasilanego akumulatorem**

- a. **Akumulator należy ładować wyłącznie za pomocą ładowarki określonej przez producenta.** Używanie ładowarki nieodpowiedniej dla akumulatora danego narzędzia może spowodować pożar.
- b. **Używać narzędzi elektrycznych tylko z kompatybilnymi akumulatorami.** Korzystanie z jakiegokolwiek innego akumulatora może spowodować obrażenia lub pożar.
- c. **Gdy akumulator nie jest używany, należy go przechowywać z dala od innych metalowych przedmiotów, takich jak spinacze do papieru, monety, klucze, gwoździe, śruby lub inne małe, metalowe przedmioty, które mogą utworzyć połączenie między dwoma zaciskami.** Doprowadzenie do zwarcia biegunów akumulatora może spowodować poparzenia lub pożar.
- d. **Doprowadzenie do zwarcia biegunów akumulatora może spowodować oparzenia lub pożar. W razie przypadkowego kontaktu z płynem należy spłukać go wodą. W przypadku kontaktu cieczy z oczami należy niezwłocznie zwrócić się do lekarza.** Płyn wyciekający z akumulatora może spowodować podrażnienia lub poparzenia.
- e. **Nie używać uszkodzonego lub zmodyfikowanego akumulatora lub narzędzia.** Uszkodzone lub zmodyfikowane akumulatory mogą reagować w nieprzewidywalny sposób, powodując pożar, wybuch lub stwarzając ryzyko obrażeń.
- f. **Nie narażać akumulatora lub zestawu akumulatorów na działanie ognia lub nadmiernych temperatur.** Wystawienie na działanie ognia lub temperatur powyżej 130 °C (265 °F) może spowodować wybuch.
- g. **Należy przestrzegać instrukcji dotyczących prawidłowego ładowania akumulatora i nie ładować go w środowisku o temperaturze innej niż określona w instrukcji.** Ładowanie akumulatora w niewłaściwy sposób lub poza określonym zakresem temperatur może spowodować uszkodzenie akumulatora i zwiększyć ryzyko pożaru.

PL

#### **Pomoc techniczna**

- a. **Serwisowanie narzędzia elektrycznego należy zlecać wykwalifikowanemu personelowi i używać wyłącznie części zamiennych identycznych z oryginalnymi.** W ten sposób zapewnia się bezpieczeństwo użytkowania narzędzia.
- b. **Nie serwisować nigdy uszkodzonego akumulatora.** Serwisowanie akumulatorów może być przeprowadzane wyłącznie przez producenta lub autoryzowane przez niego serwisy.

#### **4.1.1 Ostrzeżenia dotyczące bezpieczeństwa kosiarki**

- a. **Nie używać kosiarki przy złych warunkach meteorologicznych, zwłaszcza w przypadku ryzyka uderzenia pioruna.** W ten sposób zmniejsza się ryzyko porażenia piorunem.
- b. **Należy dokładnie sprawdzić obszar, na którym ma być używana kosiarka, pod kątem obecności dzikich zwierząt.** Pracująca kosiarka może zranić dzikie zwierzęta.
- c. **Dokładnie sprawdzić obszar, na którym ma być używana kosiarka i usunąć z niego wszystkie kamienie, gałęzie i inne ciała obce.** Wszelkie przedmioty wyrzucone przez kosiarkę mogą spowodować obrażenia.
- d. **Przed użyciem kosiarki należy zawsze sprawdzić wzrokowo, czy ostrza i zespół tnący nie są zużyte lub uszkodzone.** Zużyte lub uszkodzone części zwiększają ryzyko obrażeń.
- e. **Należy okresowo sprawdzać, czy worek na skoszony materiał nie jest zużyty lub uszkodzony.** Zużyty lub uszkodzony worek na skoszoną trawę może zwiększyć ryzyko obrażeń.
- f. **Należy utrzymywać osłony na miejscu. Osłony muszą być sprawne i prawidłowo zamontowane.** Poluzowana, uszkodzona lub nieprawidłowo działająca osłona może spowodować obrażenia.
- g. **Wszystkie wloty powietrza chłodzącego muszą być wolne od zanieczyszczeń.** Zatkane wloty powietrza i zanieczyszczenia mogą spowodować przegrzanie lub pożar.
- h. **Podczas obsługi kosiarki należy zawsze nosić antypoślizgowe obuwie ochronne. Nie wolno obsługiwać kosiarki boso ani w otwartych sandałach.** W ten sposób zmniejsza się ryzyko obrażeń stóp spowodowanych kontaktem z ruchomym narzędziem tnącym.
- i. **Podczas korzystania z kosiarki należy zawsze nosić długie spodnie.** Części ciała, które nie są chronione przez odzież, mogą zostać łatwiej zranione przez odrzucane przedmioty.
- j. **Nie używać kosiarki na mokrej trawie. Chodzić, nie biegać.** Zmniejsza to ryzyko poślizgnięcia się i upadku, powodujących obrażenia.
- k. **Nie używać kosiarki na zbyt stromych zboczach.** Zmniejsza to ryzyko utraty kontroli, poślizgnięcia się i upadku, powodujących obrażenia.

- l. **Podczas pracy na zboczach zawsze należy się upewnić, że można stabilnie stać, należy zawsze pracować w poprzek zbocza, nigdy pod górę lub w dół, a także zachować szczególną ostrożność podczas zmiany kierunku.** Zmniejsza to ryzyko utraty kontroli, poślizgnięcia się i upadku, powodujących obrażenia.
- m. **Podczas przyciągania kosiarki do siebie należy zachować szczególną ostrożność. Należy upewnić się, że dobrze zna się otoczenie.** Zmniejsza to ryzyko potknięcia się podczas użytkowania kosiarki.
- n. **Nie należy dotykać ostrzy i innych niebezpiecznych części, gdy są one jeszcze w ruchu.** W ten sposób zmniejsza się ryzyko obrażeń spowodowanych przez ruchome części.
- o. **Przed przystąpieniem do usuwania materiału zakleszczonego w kosiarce lub do czyszczenia kosiarki należy wyłączyć wszystkie przełączniki zasilania i odłączyć akumulator.** Nieoczekiwane uruchomienie kosiarki może spowodować poważne obrażenia.
- p. **Przed przystąpieniem do usuwania materiału zakleszczonego w kosiarce lub do czyszczenia kosiarki należy wyłączyć wszystkie przełączniki zasilania i wyjąć (lub włączyć) mechanizm wyłączający.** Nieoczekiwane uruchomienie kosiarki może spowodować poważne obrażenia.

#### 4.1.2 Informacje dla użytkowników



**Produkt zgodny z Dyrektywami 2011/65/WE i 2012/19/WE w sprawie ograniczenia stosowania substancji niebezpiecznych w urządzeniach elektrycznych i elektronicznych oraz utylizacji odpadów.**

Ten symbol umieszczony na urządzeniu oznacza, że po zakończeniu eksploatacji produkt **musi** być zbierany oddzielnie od innych odpadów.

PL

Użytkownik musi zatem zwrócić sprzęt, którego okres eksploatacji dobiegł końca, do odpowiednich punktów selektywnej zbiórki odpadów elektronicznych i elektrycznych lub zwrócić go sprzedawcy detalicznemu przy zakupie **nowego urządzenia równorzędnego typu, na zasadzie jeden do jednego.**

Prawidłowa segregacja umożliwia ponowne wykorzystanie odpadów, ich recykling oraz likwidację w sposób przyjazny dla środowiska, dzięki czemu zmniejsza się ich ujemny wpływ na środowisko oraz zdrowie i sprzyja się recyklingowi materiałów, w których urządzenie jest zbudowane.

Nieprawidłowa utylizacja urządzenia przez użytkownika zagrożone jest sankcjami przewidzianymi przez prawo.



**UWAGA**

**Akumulatory należy utylizować oddzielnie od urządzenia!**



**UWAGA**

**Należy również uważnie przeczytać podręcznik obsługi i konserwacji akumulatora i ładowarki!**

## 5 ŚRODKI OCHRONY INDYWIDUALNEJ (ŚOI)

Środki ochrony indywidualnej (ŚOI) to dowolne sprzęty przeznaczone do użytkowania przez operatora w celu jego ochrony przed zagrożeniami dla bezpieczeństwa lub zdrowia podczas pracy, a także wszelkie urządzenia lub akcesoria do tego przeznaczone. Stosowanie środków ochrony indywidualnej nie eliminuje niebezpieczeństwa odniesienia obrażeń, jednak w razie wypadku zmniejsza skutki szkód.

Poniżej przedstawiono wykaz środków ochrony indywidualnej, które należy stosować podczas obsługi urządzenia:

- **Nosić obuwie ochronne odporne na przecięcie z podeszwą antypoślizgową i stalowymi podnoskami.**
- **Należy nosić okulary ochronne lub osłony na twarz. Odbijające się przedmioty mogą spowodować poważne obrażenia oczu.**
- **Stosować środki ochrony przed hałasem, np. nauszniki lub zatyczki do uszu.**



**UWAGA**

**Stosowanie środków ochrony słuchu wymaga większej uwagi i ostrożności, ponieważ postrzeganie sygnałów akustycznych zagrożenia (krzyki, alarmy itp.) jest ograniczone. Odpowiednie środki ochronne zmniejszają ryzyko utraty słuchu.**

- Nosić rękawice zapewniające maksymalne pochłanianie drgań.
- Nosić atestowaną odzież ochronną. Idealnym zestawem są kurtka ochronna i spodnie ogrodniczki.



#### UWAGA

Odzież musi być odpowiednia i nie może być niepraktyczna. Nosić przylegającą do ciała odzież ochronną. Nie nosić ubrań, szali, krawatów lub bransolet, które mogłyby zaplątać się w narzędzie, gałęzie lub inne elementy. Zebrać długie włosy i zabezpieczyć je.

#### UWAGA

Z prośbą o poradę w sprawie wyboru odpowiedniej odzieży należy się zwrócić do lokalnego sprzedawcy.

## 6 MONTAŻ



#### UWAGA

Upewnij się, że wszystkie podzespoły urządzenia są dobrze połączone, a śruby dokręcone.

#### UWAGA

Ścisłe przestrzegać lokalnych przepisów dotyczących utylizacji opakowań.

### 6.1 KIEROWNICA (GI 548 P - GI 548 V - GI 553 V - LRI 548 P - LRI 548 V - LRI 553 V)

PL

#### 6.1.1 Montaż kierownicy (Rys. 4)

Urządzenie jest dostarczane ze zdemontowaną kierownicą. Aby zmontować kierownicę, należy wykonać następujące czynności:

1. Wsunąć dźwignię odblokowującą (A) do uchwytu (B), przesuwając śrubę między uchwytem (B) a uchwytem (C). Pomiędzy uchwytem (B) a uchwytem (C) znajduje się sprężyna, przez którą musi przejść śruba.
2. Wsunąć pokrętkę (D), aby zamocować dźwignię (A). Dokręcenie nakrętki reguluje sztywność przełączania dźwigni (A): dokręcić nakrętkę, aby przełączanie było sztywniejsze, poluzować nakrętkę, aby przełączanie było łagodniejsze.
3. Kierownica jest dostarczana ze śrubami wspornika, które są wkręcone tylko częściowo. Użytkownik musi całkowicie dokręcić śruby za pomocą dostarczonego w zestawie klucza Torx.

Czynność tę należy wykonać po obu stronach kierownicy.

#### 6.1.2 Wysokość kierownicy (Rys. 4, Rys. 5)

Otworzyć dźwignie odblokowujące (A) i podnieść lub opuścić kierownicę (B). Zamknąć ponownie dźwignie odblokowujące (A), aby zablokować położenie kierownicy (B).

#### 6.1.3 Składanie kierownicy

Aby ułatwić transport i przechowywanie, kierownicę można złożyć: w tym celu należy poluzować dźwignię odblokowującą kierownicę (A, Rys. 6) i obrócić kierownicę w kierunku kół przednich.

#### UWAGA

Należy uważać, aby nie przygnieść ani nie naciągnąć kabli.

Przed użyciem urządzenia należy ustawić kierownicę w pozycji roboczej.

### 6.2 KIEROWNICA (GI 548R P - GI 548R T - GI 553R T - LRI 548R P - LRI 548R T - LRI 553R T)

#### 6.2.1 Montaż kierownicy (Rys. 7, Rys. 8, Rys. 9)

Podnieść kierownicę (B). Dokręcić pokrętkę (A) po ustawieniu kierownicy (B) i wyregulowaniu jej wysokości poprzez wybór jednej z dwóch pozycji (C). Zablokować kierownicę, wkładając sworznie w otwory (C).

### 6.2.2 Wysokość kierownicy (Rys. 9)

Odkręcić pokrętła (A) i podnieść lub opuścić kierownicę (B).

### 6.2.3 Składanie kierownicy

Poluzować pokrętła (A, Rys. 8). Odblokować kierownicę (B), wyjmując sworznie z otworów (C, Rys. 8). Obrócić kierownicę (B) w kierunku wnęki na akumulator (Rys. 7).

## 6.3 MONTAŻ KOSZA NA ŚCIĘTĄ TRAWĘ (RYS. 16)

### Ustawianie kosza (Rys. 17)

- Podnieść deflektor (G).
- Umieścić dwa zaczepy (H) na sworzniu deflektora (I).
- Opuścić deflektor i upewnić się, że całkowicie zamyka górną część kosza na ściętą trawę.

## 6.4 MONTAŻ AKUMULATORA

- Otworzyć pokrywę wnęki na akumulator (8, Rys. 1).
- Wpychać akumulator do gniazda, dopóki nie zablokuje się na miejscu (Rys. 10).
- **Modele Gi 548 P - Gi 548 V - Gi 553 V - LRI 548 P - LRI 548 V - LRI 553 V:** Istnieje możliwość włożenia dwóch akumulatorów - akumulator (A) będzie używany, a akumulator (B) będzie służył jako rezerwowany (Rys. 11).
- **Modele Gi 548R P - Gi 548R T - Gi 553R T - LRI 548R P - LRI 548R T - LRI 553R T:** Możliwe jest umieszczenie we wnęce (A) jednego akumulatora; niewykorzystana wnęka (B) służy jako schowek na akumulator (Rys. 11).

PL

### UWAGA

Urządzenie zostało zaprojektowane w taki sposób, aby w jednej komorze można było umieścić jednocześnie dwa akumulatory. Korzystanie z dwóch akumulatorów pozwala wydłużyć czas pracy. Korzystanie z dwóch akumulatorów pozwala wydłużyć czas pracy.

## 7 PRZYGOTOWANIE DO PRACY

### 7.1 WYŚWIETLACZ (RYS. 21) (SPECYFICZNY DLA MODELI GI 548 P - GI 548 V - GI 553 V - LRI 548 P - LRI 548 V - LRI 553 V)

Włączyć wyświetlacz, naciskając jeden raz przycisk ON/OFF (A).

Odn.	Opis
(A)	Przycisk ON/OFF
(B) <sup>(1)</sup>	Przycisk zwiększania prędkości jazdy Nacisnąć przycisk jeden raz, aby zwiększyć prędkość o jeden poziom. Przytrzymać przycisk wciśnięty, aby zwiększać prędkość do momentu zwolnienia przycisku.
(C)	<b>Gi 548 V - Gi 553 V - Gi 548R T - Gi 553R T - LRI 548 V - LRI 553 V - LRI 548R T - LRI 553R T:</b> Wskaźnik prędkości jazdy Podczas użytkowania prędkość obrotową silnika można zmniejszyć w celu oszczędności energii, uruchamiając tryb „ECO” za pomocą odpowiedniego przycisku. W modelach z napędem trakcyjnym możliwe jest również ręczne dostosowanie prędkości za pomocą przycisków (+) i (-) na wyświetlaczu. Łącznie do wyboru jest siedem poziomów prędkości. Ważne jest, aby pamiętać, że za każdym razem, gdy urządzenie jest włączone, zapamiętana jest poprzednio ustawiona prędkość, nawet wtedy, gdy urządzenie jest wyłączone. <b>Gi 548 P - Gi 548R P - LRI 548 P - LRI 548R P:</b> Wskaźnik poboru mocy z akumulatorów
(D)	Niebieska kontrolka Świeci światłem stałym po nawiązaniu połączenia z urządzeniem mobilnym. Patrz rozdział 9.3 <i>Aplikacja mobilna</i> .
(E)	Kontrolka „ECO” Podświetla się, gdy aktywny jest tryb ECO.
(F) <sup>(1)</sup>	Maksymalna prędkość jazdy (zając) Zawsze świeci.

Odn.	Opis
(G)	Kontrolka alarmu Wskazuje, że urządzenie ma problem, który może zostać rozwiązany przez operatora. Przykład: przegrzanie akumulatora lub nadmierna eksploatacja urządzenia. Należy wtedy przerwać pracę i pozostawić urządzenie na kilka minut.
(H)	Kontrolka serwisowa Sygnalizuje wystąpienie problemu, który nie może zostać rozwiązany przez operatora. Należy niezwłocznie przerwać pracę i jak najszybciej skontaktować się z autoryzowanym serwisem.
(I)	Symbol akumulatora Zawsze świeci.
(J)	Kontrolka poziomu naładowania akumulatora. Po prawej i lewej stronie wyświetlacza znajdują się dwa wskaźniki. Liczba podświetlonych diod LED i ich kolor wskazują pozostały poziom naładowania: <ul style="list-style-type: none"> <li>• 4 świecące na zielono diody LED: poziom naładowania powyżej 75%.</li> <li>• 3 świecące na zielono diody LED: poziom naładowania pomiędzy 50% a 75%.</li> <li>• 2 świecące na żółto diody LED: poziom naładowania pomiędzy 25% a 50%.</li> <li>• 1 świecąca na czerwono dioda LED: poziom naładowania poniżej 25%. Należy jak najszybciej przerwać pracę i naładować akumulator. W przeciwnym razie żywotność akumulatora ulegnie znacznemu skróceniu.</li> <li>• 1 migająca na czerwono dioda LED: poziom naładowania poniżej 10%. Przerwać pracę i naładować akumulator. W przeciwnym wypadku akumulator zostanie uszkodzony.</li> </ul> <p>W celu uzyskania dodatkowych informacji zajrzeć do rozdziału 8.2.1 <i>Monitorowanie poziomu naładowania</i> (Rys. 14).</p>
(K) <sup>(1)</sup>	Przycisk zmniejszania prędkości jazdy Nacisnąć przycisk jeden raz, aby zmniejszyć prędkość o jeden poziom. Przytrzymać przycisk wciśnięty, aby zmniejszać prędkość do momentu zwolnienia przycisku.
(L)	Przycisk ECO Uruchamia tryb energooszczędny.
(M) <sup>(1)</sup>	Minimalna prędkość jazdy (żółt) Zawsze świeci.

PL

<sup>(1)</sup> Niedostępna w modelach z napędem pchanym.

## 8 ROZRUCH

### 8.1 KONTROLA URZĄDZENIA



#### UWAGA

**Upewnić się, że akumulator nie jest włożony do wnęki.**

Przed przystąpieniem do pracy należy:

- sprawdzić, czy dźwignia obsługi i przycisk bezpieczeństwa poruszają się swobodnie, bez użycia siły, a po zwolnieniu powracają automatycznie i szybko do pozycji neutralnej;
- sprawdzić, czy dźwignia obsługi pozostaje zablokowana, gdy przycisk bezpieczeństwa nie jest wciśnięty;
- sprawdzić, czy przestrzenie, przez które przepływa powietrze chłodzące, nie są zatkane;
- sprawdzić, czy rękojeści i osłony narzędzia są czyste i suche, prawidłowo zamontowane i solidnie przymocowane do narzędzia;
- sprawdzić, czy narzędzia tnące i osłony nie są uszkodzone;
- sprawdzić, czy narzędzie nie nosi oznak zużycia lub uszkodzeń spowodowanych przez uderzenia lub inne czynniki i dokonać niezbędnych napraw;
- sprawdzić, czy akumulator jest w dobrym stanie i nie nosi oznak uszkodzenia. nie używać narzędzia z uszkodzonym lub zużytym akumulatorem;
- naładować akumulator w sposób wskazany w rozdziale 8.3 *Ładowanie akumulatora*.

## 8.2 KONTROLA STANU NAŁADOWANIA AKUMULATORA

### 8.2.1 Monitorowanie poziomu naładowania (Rys. 14)

1. Podczas normalnego ładowania zestawu akumulatorów kontrolki LED1, LED2, LED3 i LED4 (C) migają jako pasek postępu. Gdy zestaw akumulatorów jest naładowany, cztery diody LED świecą zawsze przez pięć sekund, a następnie przechodzą w tryb hibernacji, w którym wszystkie kontrolki są wyłączone.
2. W trybie gotowości zestaw akumulatorów jest wyposażony w przycisk do sprawdzania poziomu naładowania. Wystarczy nacisnąć przycisk (B), aby odczytać poziom naładowania zestawu akumulatorów, wskazywany przez kontrolki LED (C):

Wyświetlacz LED akumulatora	Stan naładowania
4 diody LED świecące światłem stałym	Pozostała wydajność $\geq 75\%$ .
3 diody LED świecące światłem stałym	Pozostała wydajność $\geq 50\%$ .
2 diody LED świecące światłem stałym	Pozostała wydajność $\geq 25\%$ . Należy jak najszybciej przerwać pracę i naładować akumulator.
1 dioda LED świecąca światłem stałym	Pozostała wydajność $\geq 10\%$ . Należy jak najszybciej przerwać pracę i naładować akumulator. W przeciwnym razie żywotność akumulatora ulegnie znacznemu skróceniu.
1 migająca dioda LED	Miganie diody LED1 oznacza, że pozostały stan naładowania akumulatora wynosi $\leq 10\%$ , ale akumulator nie przestanie się rozładowywać. Gdy częstotliwość migania wzrasta, należy przerwać rozładowywanie i natychmiast naładować akumulator, w przeciwnym razie akumulator ulegnie uszkodzeniu. Należy jak najszybciej naładować akumulator. W przeciwnym razie żywotność akumulatora ulegnie znacznemu skróceniu.

3. W trybie uśpienia nacisnąć przycisk (B), aby wybudzić urządzenie. Akumulator ponownie przejdzie w tryb uśpienia po upływie 10 minut.

## 8.3 ŁADOWANIE AKUMULATORA



### PRZESTROGA

**Upewnić się, że napięcie sieciowe gniazdka odpowiada napięciu wskazanemu na etykiecie ładowarki.**

### 8.3.1 Prawidłowe użytkowanie

- Przed rozpoczęciem procedury ładowania należy dokładnie sprawdzić, czy ładowarka jest ustawiona na stabilnej, dobrze wentylowanej powierzchni, z dala od wody.
- Sprawdzić, czy napięcie sieciowe gniazdka odpowiada specyfikacji ładowarki podanej na tabliczce znamionowej (nigdy nie podłączać jej do innego napięcia), upewnić się, że gniazdko jest w optymalnym stanie.
- Podczas ładowania nie przykrywać ładowarki i zapewnić jej dobrą wentylację. NIE zakrywać kratki wentylacyjnych ładowarki i NIE umieszczać jej na miękkiej powierzchni, takiej jak koc lub poduszka. Należy upewnić się, że kratki wentylacyjne ładowarki są czyste.
- Nie używać akumulatorów, które przegrzały się podczas procesu ładowania, ponieważ ogniwa akumulatora mogły ulec niebezpiecznemu uszkodzeniu.
- Nigdy nie ładować ani nie używać akumulatorów, które uległy przegrzaniu; w miarę możliwości należy je niezwłocznie wymienić.
- Akumulator wyposażony jest w zabezpieczenie, które uniemożliwia ładowanie, jeśli temperatura otoczenia nie mieści się w przedziale od 0 °C do +45 °C.
- Baterię można naładować w dowolnym momencie, również częściowo, bez ryzyka jej uszkodzenia.
- Nigdy nie należy dopuszczać do całkowitego rozładowania zestawu akumulatorów; całkowite rozładowanie zestawu akumulatorów doprowadzi do przedwczesnego starzenia się ogniw akumulatorów.

### UWAGA

**Używać tylko oryginalnych akumulatorów. Stosowanie nieprawidłowych akumulatorów stwarza zagrożenie pożarem, wybuchem i obrażeniami fizycznymi.**

#### 8.3.2 Sposób ładowania (Rys. 15)

- Podłączyć wtyczkę ładowarki do gniazdka sieciowego. Kontrolka LED (B) zaświeci się na zielono.
- Upewnić się, że akumulator jest kompatybilny z ładowarką. Włożyć akumulator do ładowarki w sposób pokazany strzałką na ilustracji, zwracając uwagę na jego całkowite zatrzaśnięcie. Słyszalny odgłos kliknięcia oznacza, że akumulator został prawidłowo włożony i zainstalowany. Jeżeli wtyczka ładowarki jest podłączona do gniazda zasilania, zielona dioda LED (B) zacznie migać, sygnalizując rozpoczęcie ładowania.
- Akumulator jest całkowicie naładowany, gdy kontrolka LED (E) świeci na zielono światłem stałym.

### UWAGA

**Po każdorazowym naładowaniu akumulatora należy zawsze odłączyć ładowarkę od sieci elektrycznej.**

### UWAGA

**Jeżeli akumulator nie ładuje się, należy sprawdzić, czy przewód zasilający jest prawidłowo podłączony. Jeżeli nadal nie udaje się naładować akumulatora, należy się skontaktować z autoryzowanym serwisem. Prawidłowe ładowanie akumulatora przyczynia się do jego prawidłowego działania mimo upływu czasu. Akumulator należy naładować, gdy zauważy się spadek mocy urządzenia.**

PL

#### 8.3.3 Legenda wskaźników LED ładowarki (B, Rys. 15)

Wyświetlacz LED	Stan ładowarki
Zielone światło	Tryb gotowości
Migające zielone światło	W trakcie ładowania
Czerwone światło	Nieprawidłowa ładowarka akumulatora
Migające czerwone światło	Nieprawidłowe zabezpieczenie akumulatora

#### 8.3.4 Koniec ładowania

- Po zakończeniu ładowania odłączyć zasilanie.
- Nacisnąć przycisk (D, Rys. 15), aby wysunąć akumulator.

#### 8.4 URUCHAMIANIE URZĄDZENIA

### UWAGA

**Urządzenie wyposażone jest w obwód bezpieczeństwa zapobiegający nieupoważnionemu użyciu! Przed uruchomieniem urządzenia należy włożyć klucz zabezpieczający (9, Rys. 1) i wyjmować go po każdym zatrzymaniu lub zakończeniu pracy.**

Przed uruchomieniem urządzenia włożyć akumulator do wnęki.

W modelach Gi 548R P - Gi 548R T - Gi 553R T - LRi 548R P - LRi 548R T - LRi 553R T wnęki akumulatora znajduje się po stronie operatora (A, Rys. 11).

- Urządzenie należy uruchomić na czystym obszarze, na którym nie występuje wysoka trawa. Skontrolować wzrokowo obszar przeznaczony do skoszenia i oczyścić go z kamieni, kości, kawałków drewna itp.
- Należy uważnie przeczytać zalecenia dotyczące bezpieczeństwa zawarte w niniejszej broszurze.
- Przed uruchomieniem silnika upewnić się, że ostrze nie jest zablokowane.
- Uruchomić silnik w sposób opisany w instrukcji, trzymając stopy z dala od ostrza.

#### 8.4.1 Uruchamianie silnika (Rys. 12) (specyficzne dla modeli Gi 548 P - Gi 548 V - Gi 553 V - LRI 548 P - LRI 548 V - LRI 553 V)

Aby uruchomić urządzenie, należy:

- Włożyć klucz zabezpieczający (A) do jego gniazda (B).
- Nacisnąć przycisk ON/OFF (A, Rys. 21) na wyświetlaczu.
- Nacisnąć przycisk bezpieczeństwa (C, Rys. 12) i uruchomić dźwignię (D, Rys. 12).

#### UWAGA

**W przypadku przegrzania akumulator zostanie odłączony ze względów bezpieczeństwa przez obwód zabezpieczający. Wyjąć akumulator z urządzenia i poczekać, aż ostygnie. Po ostygnięciu można go ponownie zamontować w urządzeniu i kontynuować pracę.**

#### 8.4.2 Uruchamianie silnika (Rys. 12) (specyficzne dla modeli Gi 548R P - Gi 548R T - Gi 553R T - LRI 548R P - LRI 548R T - LRI 553R T)

Aby uruchomić urządzenie, należy:

- Włożyć klucz zabezpieczający (A) do jego gniazda (B).
- Nacisnąć przycisk bezpieczeństwa (C, Rys. 12) i uruchomić dźwignię (D, Rys. 12).

#### UWAGA

**W przypadku przegrzania akumulator zostanie odłączony ze względów bezpieczeństwa przez obwód zabezpieczający. Wyjąć akumulator z urządzenia i poczekać, aż ostygnie. Po ostygnięciu można go ponownie zamontować w urządzeniu i kontynuować pracę.**

PL

## 9 OBSŁUGA URZĄDZENIA

### 9.1 NIEDOZWOLONE ZASTOSOWANIA

- Urządzenie może być używane wyłącznie do koszenia trawy w prywatnych ogrodach lub parkach.
- Urządzenia nie wolno używać do cięcia innych materiałów, w szczególności materiałów znajdujących się powyżej poziomu terenu, w przypadku których konieczne jest podniesienie urządzenia.
- Urządzenia nie wolno używać do rozdrabniania gałęzi ani materiałów o rozmiarach większych niż trawa.
- Urządzenia nie wolno używać do zasypania lub zbierania z ziemi dużych, zapylnych materiałów, wszelkiego rodzaju odpadów, piasku lub żwiru.
- Urządzenia nie wolno używać do wyrównywania wypukłości lub nierówności podłoża; ostrze nigdy nie może dotykać samego podłoża.
- Urządzenia nie wolno używać do transportu, pchania lub ciągnięcia innych przedmiotów, wózków itp.
- Zabrania się podłączania do wału odbioru mocy urządzenia innych narzędzi lub osprzętu oprócz zalecanych przez producenta.

### 9.2 ZASADY PRACY

- Nie należy nigdy używać urządzenia na mokrej trawie lub innych śliskich powierzchniach. Uchwyt należy trzymać mocno oburącz. Chodzić, nigdy nie biegać.
- Na pochylonym terenie należy kosić w poprzek, nigdy ostro w górę lub w dół; nie należy kosić na stromych zboczach.
- Kosić wyłącznie przy świetle dziennym lub przy silnym oświetleniu sztucznym.
- Upewnić się, że deflektor tylny jest zawsze prawidłowo ustawiony.
- W przypadku uderzenia w jakiś przedmiot należy zatrzymać silnik i być w pełni świadomym wszelkich uszkodzeń urządzenia; nigdy nie uruchamiać go ponownie bez naprawienia takich uszkodzeń.
- Nie przechylać urządzenia podczas uruchamiania: odsłonięte ostrze może spowodować uszkodzenie.
- Nigdy nie należy stawiać przed urządzeniem z włączonym silnikiem.
- W razie konieczności przejścia przez ścieżkę, chodnik itp. oraz podczas transportu urządzenia z jednego obszaru koszenia do drugiego należy wyłączyć silnik.

- Przed wyjęciem kosza i przystąpieniem do czyszczenia otworu wyrzutowego trawy należy zatrzymać silnik i wyjąć klucz zabezpieczający.
- Zawsze utrzymywać stabilną pozycję na zboczach.
- Zachować maksymalną ostrożność podczas zmiany kierunku jazdy na zboczach.
- Należy upewnić się, że używane są wyłącznie oryginalne narzędzia tnące.
- Zachować szczególną ostrożność podczas zmiany kierunku jazdy lub przyciągania urządzenia do siebie.
- Nie należy nigdy dotykać ostrzy przed odłączeniem klucza zabezpieczającego (9, Rys. 1) i przed całkowitym zatrzymaniem ostrzy.
- Nigdy nie używać urządzenia, gdy kosz jest uszkodzony lub zapchany trawą.
- W przypadku nietypowych drgań: sprawdzić uszkodzenia, wymienić uszkodzone części oraz sprawdzić i dokręcić poluzowane części. regulacja wysokości koszenia.

### 9.3 APLIKACJA MOBILNA

#### 9.3.1 Podłączyć urządzenie do aplikacji.

Włączyć urządzenie. W urządzeniach wyposażonych w wyświetlacz niebieska kontrolka zacznie świecić światłem stałym po nawiązaniu połączenia z urządzeniem mobilnym. Wyszukiwanie można aktywować poprzez wyjęcie i ponowne włożenie akumulatora. Szczegółowe informacje można znaleźć w instrukcji obsługi danej aplikacji (Oleo-Mac Hub - Efcó Hub). Aplikacja jest bezpłatna dla urządzeń mobilnych i oferuje rozszerzone funkcje (dodatkowe informacje o urządzeniu, szczegóły, pomoc, części urządzenia i konserwacja). Urządzenia ze zintegrowaną technologią bezprzewodową mogą się łączyć z urządzeniami mobilnymi i uruchamiać dodatkowe funkcje.

#### 9.3.2 Pierwsze użycie aplikacji

1. Pobrać aplikację na swoje urządzenie mobilne.
2. Zarejestrować się w aplikacji.
3. Postępować zgodnie z instrukcjami, aby podłączyć i zarejestrować urządzenie.

#### UWAGA

Aplikacja Oleo-Mac Hub - Efcó Hub jest dostępna do pobrania na wszystkich rynkach. Aby uzyskać więcej informacji, należy się skontaktować z autoryzowanym serwisem.

### 9.4 REGULACJA WYSOKOŚCI KOSZENIA



#### UWAGA

**Gdy chce się wyregulować wysokość cięcia, należy zawsze wyłączać silnik.**

Obrócić dźwignię (Rys. 13) w prawo lub w lewo, aby opuścić lub podnieść urządzenie.

### 9.5 WSKAŹNIK PEŁNEGO KOSZA

Nad koszem na trawę znajduje się deflektor wskaźnika napełnienia kosza. Gdy deflektor jest podniesiony (A, Rys. 18), oznacza to, że kosz napełnia się trawą. Natomiast gdy deflektor jest opuszczony (B, Rys. 18), oznacza to, że kosz jest pełny i należy go opróżnić.

### 9.6 ROZDRABNIANIE

W skład standardowego wyposażenia kosiarki wchodzi ostrze rozdrabniające. Ta konfiguracja umożliwia wybór pomiędzy trzema różnymi sposobami koszenia trawy:

1. **Z zamontowanym workiem:** ostrze rozdrabniające umożliwia większe rozdrobnienie skoszonej trawy w celu lepszego załadowania worka.
2. **Ze zdemontowanym workiem i zamkniętym deflektorem tylnym:** ostrze rozdrabniające umożliwia dobre rozdrobnienie skoszonej trawy, która jest wyrzucana bezpośrednio na podłoże.

3. **Rozdrabnianie:** aby uzyskać maksymalne rozdrobnienie skoszonej trawy, należy zamontować korek do rozdrabniania (C, Rys. 22, Rys. 23). Korek do rozdrabniania (C, Rys. 22, Rys. 23) nr kat. 66110828R należy zamontować, wprowadzając go do otworu pod deflektorem tylnym (D).

#### **Uwagi dotyczące koszenia trawy z rozdrabnianiem**

Podczas korzystania z kosiarki z funkcją rozdrabniania wysokość trawy nie może przekraczać 5-6 cm. Jednakże dobrą praktyką jest unikanie zbyt małej wysokości koszenia. Nieprzestrzeganie tych zasad może pogorszyć efekt rozdrabniania, a w poważnych przypadkach spowodować zgaśnięcie silnika.

#### **9.7 BOCZNY KANAŁ WYRZUTOWY (TYLKO DLA MODELI GI 548 P - GI 548 V - GI 553 V - LRI 548 P - LRI 548 V - LRI 553 V)**

Jeżeli operator nie chce zbierać trawy, lecz wyrzucać ją na ziemię, wraz z urządzeniem dostarczany jest wylot boczny (Rys. 24). Aby korzystać z wylotu bocznego, należy wyjąć worek na trawę i zamontować korek do rozdrabniania (patrz rozdział 9.6 *Rozdrabnianie*).

W celu zamontowania deflektora bocznego (A, Rys. 26) należy nacisnąć ogranicznik zabezpieczający (E, Rys. 25), podnieść klapę boczną (B) i zaczepić dwie wypustki (C, Rys. 26, Rys. 27) do sworznia (D). Następnie zwolnić klapę (B, Rys. 28), której sprężyna będzie utrzymywać deflektor (A) na miejscu.

#### **! UWAGA**

**Nieprawidłowy montaż zestawu deflektora wylotu bocznego może prowadzić do poważnych obrażeń operatora lub osób postronnych.**

#### **! UWAGA**

**Podczas demontażu zespołu wylotu bocznego należy upewnić się, że klapa jest prawidłowo zamknięta za pomocą zatrzasku.**

#### **9.8 KOSZENIE (TYLKO MODELE Z NAPĘDEM TRAKCYJNYM)**

Aby uruchomić posuw, należy zetknąć dźwignię napędu (A) z kierownicą (B, Rys. 29).

## **10 ZATRZYMANIE SILNIKA**

#### **10.1 ZATRZYMANIE SILNIKA (MODELE GI 548 P - GI 548 V - GI 553 V - LRI 548 P - LRI 548 V - LRI 553 V)**

Zwolnić dźwignię obsługi (D, Rys. 12).

Po zakończeniu pracy wyjąć klucz zabezpieczający (A, Rys. 12).

#### **! UWAGA**

- Aby zatrzymać ostrze, wystarczy zwolnić dźwignię obsługi (D, Rys. 12). Po zwolnieniu dźwigni (D) silnik elektryczny i ostrze obracają się jeszcze przez około 3 sekundy!
- Aby wyłączyć wyświetlacz, należy nacisnąć przycisk ON/OFF.

#### **! UWAGA**

**Przed każdym użyciem należy sprawdzić, czy zwolnienie dźwigni obsługi powoduje zatrzymanie silnika w ciągu kilku sekund. Należy okresowo zlecać autoryzowanemu serwisowi kontrolę prawidłowego czasu zatrzymania ostrza.**

#### **10.2 ZATRZYMANIE SILNIKA (MODELE GI 548R P - GI 548R T - GI 553R T - LRI 548R P - LRI 548R T - LRI 553R T)**

Zwolnić dźwignię obsługi (D, Rys. 12).

Po zakończeniu pracy wyjąć klucz zabezpieczający (A, Rys. 12).

### UWAGA

Aby zatrzymać ostrze, wystarczy zwolnić dźwignię obsługi (D, Rys. 12). Po zwolnieniu dźwigni (D) silnik elektryczny i ostrze obracają się jeszcze przez około 3 sekundy!

### UWAGA

Przed każdym użyciem należy sprawdzić, czy zwolnienie dźwigni obsługi powoduje zatrzymanie silnika w ciągu kilku sekund. Należy okresowo zlecać autoryzowanemu serwisowi kontrolę prawidłowego czasu zatrzymania ostrza.

## 11 KONSERWACJA

### UWAGA

- Podczas wykonywania czynności konserwacyjnych należy zawsze nosić rękawice ochronne.
- Nie wykonywać czynności konserwacyjnych z rozgrzanym silnikiem lub akumulatorem. Zatrzymać urządzenie i odczekać, aż ostygnie. Prace konserwacyjne należy wykonywać przy wyłączonym urządzeniu i z wyjętym akumulatorem.
- Brak konserwacji bądź nieprawidłowa konserwacja, usunięcie lub modyfikacja zabezpieczeń i/lub stosowanie nieoryginalnych części zamiennych może spowodować poważne lub śmiertelne obrażenia operatora lub osób trzecich.

### UWAGA

Należy również uważnie przeczytać podręcznik obsługi i konserwacji akumulatora i ładowarki!

### UWAGA

Przed przystąpieniem do czyszczenia lub naprawy należy zatrzymać silnik, odłączyć akumulator i wyjąć klucz zabezpieczający.

PL

### 11.1 CHŁODZENIE SILNIKA

Aby uniknąć przegrzania i uszkodzenia silnika, kratki wlotu powietrza chłodzącego muszą być zawsze czyste i wolne od trawy i zanieczyszczeń.

### 11.2 ZARZĄDZANIE AKUMULATOREM

#### 11.2.1 Konserwacja i przechowywanie akumulatora

### UWAGA

Należy również uważnie przeczytać podręcznik obsługi i konserwacji akumulatora i ładowarki!

- Akumulator należy przechowywać w miejscu niedostępnym dla dzieci, w ciemnym i suchym miejscu, w temperaturze 0 – 23 °C, wolnym od pyłu i czynników powodujących korozję. Nie należy go przechowywać w miejscu narażonym na bezpośrednie działanie promieni słonecznych.
- Akumulator należy przechowywać i transportować w oryginalnym opakowaniu.
- Nieużywane akumulatory należy przechowywać z dala od spinaczy, monet, kluczy, gwoździ, śrub i innych metalowych przedmiotów, które mogą spowodować zwarcie między stykami. Nie doprowadzać do zwarcia akumulatora.
- Akumulatory należy przechowywać w sposób uporządkowany. Należy unikać przechowywania ich w sposób przypadkowy w pojemnikach, takich jak pudełka lub szuflady, w których mogłyby dojść do zwarcia między nimi lub innymi metalowymi przedmiotami. Zwarcie między stykami akumulatora może spowodować poparzenia lub pożar.
- Otwór wentylacyjny akumulatora powinien być wolny od kurzu i brudu. Zestaw akumulatora należy czyścić suchą, miękką ściereczką. W przypadku uporczywych zabrudzeń należy użyć lekko wilgotnej szmatki.

- Należy regularnie sprawdzać akumulator. W przypadku zauważenia widocznych uszkodzeń, śladów zużycia lub innych problemów należy zaprzestać korzystania z akumulatora i skontaktować się z autoryzowanym serwisem.
- Nie pozostawiać nieużywanego akumulatora w ładowarce przez dłuższy czas. Akumulator należy przechowywać w oryginalnym opakowaniu lub innym suchym miejscu.
- Jeżeli akumulator nie jest używany przez dłuższy czas, należy go w pełni naładować podczas pierwszego okresu przechowywania, a następnie co 15 – 30 dni, aby zapobiec pogorszeniu jego stanu i uszkodzeniu.
- Ze względów bezpieczeństwa w przypadku przeładowania lub przegrzania akumulator jest automatycznie odłączany od obwodu zabezpieczającego. Odłączyć ładowarkę od gniazda zasilania i wyjąć akumulator. Odczekać do całkowitego ostygnięcia akumulatora. Po ostygnięciu akumulatora można wznowić procedurę ładowania.

### 11.3 KONSERWACJA NARZĘDZIA TNĄCEGO

#### UWAGA

Przed przystąpieniem do czyszczenia lub naprawy należy zatrzymać silnik, odłączyć akumulator i wyjąć klucz zabezpieczający.

#### UWAGA

Z ostrzami należy zawsze obchodzić się z najwyższą ostrożnością. Zawsze nosić rękawice ochronne.

#### UWAGA

Zdeformowane lub uszkodzone ostrze należy wymienić.

PL

- Należy zawsze dbać o to, aby krawędź tnąca ostrza była ostra.
- Nienaostzone ostrze uniemożliwia uzyskanie dobrej jakości cięcia.

### 11.4 OSTRZE

#### UWAGA

Do sprawdzania stanu ostrzy należy używać rękawic ochronnych. Zachować ostrożność, gdyż ostrza mogą się obracać nawet przy wyłączonym silniku.

#### UWAGA

Okresowo sprawdzać, czy sworzeń (A, Rys. 19) jest dokręcony momentem 25 Nm (2,5 kgm).

Jeżeli w miarę upływu czasu, koszenie trawy staje się niezadowalające, oznacza to najczęściej konieczność naostrzenia ostrzy. Źle naostrzone ostrze rwie trawę powodując żółknięcie trawnika. Jeżeli ostrza są uszkodzone lub wykrzywione, należy je wymienić.

- Ostrzenie noży jest bardzo delikatną operacją. Jeżeli ostrza nie są idealnie wyważone, mogą powodować nieprawidłowe drgania prowadzące do poluzowania ostrzy, co może mieć groźne konsekwencje dla operatora.
- Ostrza muszą być zamontowane w prawidłowym kierunku. Nieprawidłowy montaż może spowodować nieprawidłowe zamocowanie, prowadząc do poluzowania ostrzy podczas pracy, co może mieć poważne skutki dla operatora.

Z tego powodu wyważanie i wymiana ostrzy muszą być wykonywane przez **nasz autoryzowany serwis**.

#### UWAGA

Ostrze rozdrabniające musi być zamontowane tak, jak pokazano na Rys. 19. Aby upewnić się, że ostrze jest prawidłowo zamontowane, należy sprawdzić, czy widoczne są oznaczenie i kod wytłoczone na ostrzu.

#### UWAGA

Nigdy nie wolno próbować naprawiać uszkodzonego ostrza poprzez spawanie, prostowanie go bądź zmienianie kształtu. Może to powodować odrywanie się fragmentów narzędzia tnącego i doprowadzić do poważnych bądź śmiertelnych obrażeń ciała.

**⚠ UWAGA**

Należy zawsze wymienić również sworzeń (A, Rys. 19) i podkładkę (B).

**11.5 KOSZ NA ŚCIĘTĄ TRAWĘ****⚠ UWAGA**

Przed wyjęciem kosza i przystąpieniem do czyszczenia otworu wyrzutowego trawy należy zatrzymać silnik i wyjąć klucz zabezpieczający (9, Rys. 1).

Należy często sprawdzać, czy kosz na trawę nie jest nieprawidłowo zamontowany lub uszkodzony.

Sprawdzić, czy siatka kosza na trawę nie jest zatkana; jeżeli jest, przed ponownym zamontowaniem przepłukać kosz wodą i pozostawić do całkowitego wyschnięcia.

W przypadku pracy z uszkodzonym koszem na trawę lub z zapchaną siatką kosz nie będzie w stanie całkowicie się napełnić. Z drugiej strony, podczas pracy z wypłukanym, ale wciąż wilgotnym koszem, siatka będzie się łatwiej zatykać.

**11.6 KONSERWACJA POZAPLANOWA**

Konieczne jest przeprowadzenie ogólnego przeglądu na koniec sezonu, jeżeli urządzenie jest intensywnie eksploatowane lub co dwa lata, jeżeli jest użytkowane w normalny sposób.

Najbliższy autoryzowany serwis można znaleźć na stronie: <https://www.myemak.com/int/filiali-e-distributori/distributori>.

**⚠ UWAGA**

- Wszelkie czynności konserwacyjne niewymienione w niniejszym podręczniku muszą być wykonywane przez autoryzowany serwis. Aby zapewnić stałe i regularne działanie urządzenia, należy pamiętać, że wszelkie części zamienne muszą być wymieniane wyłącznie na **ORYGINALNE CZĘŚCI ZAMIENNE**.
- Nieautoryzowane modyfikacje i/lub stosowanie nieoryginalnych części zamiennych mogą spowodować poważne lub śmiertelne obrażenia operatora lub osób trzecich i są powodem natychmiastowej utraty gwarancji.

- Wymieniać zużyte lub uszkodzone części.
- Po każdym użyciu maszyny należy oczyścić jej spód z pozostałości trawy.
- Należy zawsze dbać o to, aby krawędź tnąca ostrza była ostra.
- Nienaostrzone ostrze uniemożliwia uzyskanie dobrej jakości cięcia.

**11.7 TABELA KONSERWACJI**

Należy pamiętać, że poniższe okresy konserwacji odnoszą się wyłącznie do normalnych warunków eksploatacji. Jeżeli codzienna praca jest cięższa niż zwykle, należy odpowiednio skrócić okresy pomiędzy przeglądami.		Przed każdorazowym użyciem	Po każdym postoju	Co tydzień	W przypadku uszkodzenia lub niesprawności
Cała maszyna	Sprawdzić: wycieki, pęknięcia i zużycie	x	x		
Elementy sterujące: dźwignia ssania i gazu (tylko w modelach z nimi)	Sprawdzić działanie	x	x		

PL

Należy pamiętać, że poniższe okresy konserwacji odnoszą się wyłącznie do normalnych warunków eksploatacji. Jeżeli codzienna praca jest cięższa niż zwykle, należy odpowiednio skrócić okresy pomiędzy przeglądami.		Przed każdorazowym użyciem	Po każdym postoju	Co tydzień	W przypadku uszkodzenia lub niesprawności
Ostrze	Sprawdzić wzrokowo: uszkodzenia i zużycie	x	x		
	Wymienić				x
Zatrzymanie ostrza	Sprawdzić działanie	x			
	Wymienić				x
Wszystkie dostępne śruby i nakrętki	Sprawdzić wzrokowo i ponownie dokręcić			x	
Kosz na trawę i deflektor tylny	Sprawdzić, czy są zużyte lub uszkodzone	x	x		

## 12 TRANSPORT

- W celu ułatwienia transportu kierownicę można złożyć, patrz 6.1.3 *Składanie kierownicy*. Po złożeniu kierownicy urządzenie można ustawić w pozycji pionowej.
- Zdjąć kosz na trawę.
- Urządzenie należy transportować po wyłączeniu silnika.

### UWAGA

Przed transportem narzędzia w pojeździe należy się upewnić, że jest ono do niego prawidłowo i solidnie przymocowane pasami. Wyjąć klucz zabezpieczający (9, Rys. 1), ale nie odłączać akumulatora. Urządzenie musi być transportowane w pozycji poziomej lub pionowej ze złożoną kierownicą. Ponadto należy się upewnić, iż nie narusza się obowiązujących przepisów dotyczących transportu takich urządzeń.

## 13 PRZECHOWYWANIE

### UWAGA

Należy również uważnie przeczytać podręcznik obsługi i konserwacji akumulatora i ładowarki!

### UWAGA

Po każdym użyciu urządzenia należy wyczyścić jego spód, bezwzględnie unikając użycia strumienia wody (Rys. 20).

### UWAGA

Przed przystąpieniem do czyszczenia lub naprawy należy zatrzymać silnik, odłączyć akumulator i wyjąć klucz zabezpieczający.

- Sprawdzić, czy urządzenie jest w dobrym stanie.

- Sprawdzić, czy wszystkie sworznie i nakrętki są dokręcone.
- Nałożyć smar lub olej silnikowy na części podatne na rdzewienie.
- Umieścić maszynę w suchym miejscu, w miarę możliwości z betonową podłogą. Aby zabezpieczyć urządzenie przed wilgocią, można je umieścić na deskach lub arkuszu blachy.
- Procedura uruchomienia po sezonie zimowym jest taka sama jak podczas zwykłego uruchomienia urządzenia (8 *Rozruch*).
- Nigdy nie należy pozostawiać urządzenia w miejscach, w których mogą gromadzić się opary paliwa, które mogłyby spowodować pożar.
- Przed umieszczeniem urządzenia w pomieszczeniu zamkniętym należy odczekać, aż silnik ostygnie.

W celu ułatwienia przechowywania kierownicę można złożyć, patrz 6.1.3 *Składanie kierownicy*. Po złożeniu kierownicy urządzenie można ustawić w pozycji pionowej.

## 14 OCHRONA ŚRODOWISKA

Ochrona środowiska powinna mieć nadrzędne znaczenie podczas używania urządzenia, z korzyścią dla społeczności lokalnej oraz otoczenia, w którym żyjemy.

- Nie zakłócać spokoju sąsiadom.
- Dokładnie przestrzegać lokalnych przepisów o utylizacji materiałów pozostałych po koszeniu.
- Należy ściśle przestrzegać miejscowych przepisów dotyczących utylizacji opakowań, olejów, benzyny, akumulatorów, filtrów, uszkodzonych części lub wszelkich elementów mających duży wpływ na środowisko. Odpadów tych nie wolno wyrzucać do śmieci, lecz należy je posegregować i oddać do odpowiednich punktów zbiórki, które zajmą się recyklingiem materiałów.

PL

### 14.1 ROZBIÓRKA I UTYLIZACJA

Po wycofaniu urządzenia z eksploatacji nie można go porzucać w dowolnym miejscu, lecz należy zwrócić się do punktu zbiórki. Duża część materiałów zastosowanych w produkcji urządzenia nadaje się do recyklingu; wszystkie części metalowe (stal, aluminium, mosiądz) można sprzedać w punkcie skupu złomu. Więcej informacji można uzyskać w lokalnych zakładach komunalnych. Utylizacja odpadów po rozbiórce urządzenia musi odbywać się w sposób ekologiczny, aby nie zanieczyszczać gruntu, powietrza i wody.

**Zawsze należy też przestrzegać obowiązujących przepisów lokalnych.**

Przy złomowaniu urządzenia należy zniszczyć etykietę z oznaczeniem CE wraz z niniejszym podręcznikiem.

## 15 KARTA GWARANCYJNA

Niniejsze urządzenie zostało zaprojektowane i wykonane przy wykorzystaniu najnowocześniejszych technik produkcyjnych. Producent udziela gwarancji na swoje wyroby na okres dwudziestu czterech (24) miesięcy od daty zakupu do celów prywatnych i hobbystycznych. W przypadku używania produktu do zastosowań profesjonalnych okres gwarancyjny ograniczony jest do 12 miesięcy.

### Ogólne warunki gwarancji

1. Gwarancja obowiązuje począwszy od dnia zakupu. Producent bezpłatnie wymienia części wadliwe ze względu na materiał, robociznę i produkcję za pośrednictwem sieci sprzedaży i serwisowej. Gwarancja nie znosi prawa nabywcy przewidzianego w kodeksie cywilnym dotyczącego roszczeń w wyniku wad i uszkodzeń spowodowanych przez sprzedany przedmiot.
2. Personel techniczny przystąpi do naprawy w czasie, na który pozwolą wymagania organizacyjne, zawsze najszybciej jak to możliwe.
3. **Aby skorzystać z naprawy gwarancyjnej, konieczne jest przedstawienie autoryzowanym pracownikom obsługi poniższej karty gwarancyjnej, ostemplowanej przez sprzedawcę, wypełnionej we wszystkich swoich częściach oraz faktury zakupu lub paragonu lub też innego wymaganego prawnie dokumentu sprzedaży z odnotowaną datą zakupu.**
4. Utrata gwarancji następuje w przypadku:
  - Widocznego braku konserwacji,
  - Nieprawidłowego użytkowania wyrobu lub jego przeróbek,
  - Stosowania niewłaściwych smarów lub paliwa,
  - Stosowania nieoryginalnych części zamiennych lub akcesoriów,
  - Wykonywania napraw przez osoby nieupoważnione.
5. Producent wyłącza z zakresu gwarancji materiały eksploatacyjne i części podlegające normalnemu zużyciu.
6. Gwarancja nie obejmuje prac mających na celu unowocześnienie i ulepszenie produktu.
7. Gwarancja nie obejmuje ustawienia ani czynności konserwacyjnych, które będą konieczne w okresie gwarancji.
8. Ewentualne uszkodzenia powstałe podczas transportu powinny zostać natychmiastowo zgłoszone przewoźnikowi pod groźbą utraty gwarancji.
9. Dla silników innych marek (Briggs & Stratton, Tecumseh, Kawasaki, Honda, itp.) montowanych w naszych urządzeniach obowiązuje gwarancja udzielona przez producenta silnika.
10. Gwarancja nie obejmuje ewentualnych szkód, bezpośrednio lub pośrednio wyrządzonych osobom lub rzeczom z powodu usterek w urządzeniu lub wynikłych z wymuszonego przedłużonego przestoju w pracy urządzenia.

PL

### Formularz gwarancji

Wyciąć i wypełnić formularz gwarancji znajdujący się na końcu niniejszego podręcznika.

Opis pól formularza gwarancji (WARRANTY FORM):

1. MODEL
2. NUMER SERYJNY
3. NABYWCA PAN/I
4. Nie wysyłać Załączyć jedynie w przypadku żądania naprawy gwarancyjnej
5. DATA
6. SPRZEDAWCA

## 16 WYSZUKIWANIE I USUWANIE USTEREK

### UWAGA

- Przed przystąpieniem do jakichkolwiek testów naprawczych zalecanych w poniższej tabeli oprócz tych, w przypadku których wyraźnie wymagane jest działanie urządzenia, należy zawsze zatrzymać urządzenie i odłączyć kluczyk bezpieczeństwa.
- Po sprawdzeniu wszystkich możliwych przyczyn, jeżeli problem nie został rozwiązany, należy zwrócić się do Autoryzowanego Serwisu. Jeżeli pojawi się usterka niewymieniona w tabeli, należy zwrócić się do Autoryzowanego Serwisu.

### UWAGA

Nigdy nie podejmować napraw, nie posiadając do tego celu odpowiednich środków i narzędzi albo niezbędnych umiejętności technicznych. Każda źle przeprowadzona interwencja powoduje automatyczny przepadek Gwarancji i zwolnienie Producenta z wszelkiej odpowiedzialności.

### UWAGA

Należy również uważnie przeczytać podręcznik obsługi i konserwacji akumulatora i ładowarki!

PROBLEM	MOŻLIWE PRZYCZYNY	ROZWIĄZANIE
Silnik nie rusza lub wyłącza się po kilku sekundach od uruchomienia.	Akumulator rozładowany lub nieprawidłowo włożony (tylko w modelach z akumulatorem)	Naładować lub prawidłowo włożyć akumulator.
	Uszkodzony przewód zasilający.	Zlecić wymianę przewodu autoryzowanemu serwisowi.
	Zadziałał wyłącznik ochronny silnika z powodu przegrzania silnika.	Przed ponownym uruchomieniem należy odczekać kilka minut.
	Klucz zabezpieczający nie został włożony.	Sprawdzić i/lub włożyć.
	Uszkodzony mikroprzełącznik dźwigni rozrusznika.	Zwrócić się do autoryzowanego serwisu.
	Uszkodzony akumulator.	Zwrócić się do autoryzowanego serwisu.
Silnik uruchamia się i działa, ale ostrze się nie obraca. <b>UWAGA: Nie dotykać nigdy łańcucha, gdy silnik pracuje.</b>		Natychmiast wyłączyć silnik i skontaktować się z autoryzowanym serwisem.

PL

## WARRANTY FORM

(1) MODEL _____ _____	(5) DATE _____ _____
(2) <b>SERIAL No</b> _____ _____	(6) DEALER _____ _____ _____ _____ _____
(3) BOUGHT BY MR/MS _____ _____ _____	
(4) <b>Do not send! Only attach to requests for technical warranties.</b>	

GB Importer: EMAK UK LTD, Unit 8, Zone 4, Business Park, BURNTWOOD WS73XD

Mod. 54350099E - Feb/2026