

**Gi 548 P – Gi 548 V – Gi 553 V – Gi 548R P – Gi 548R T – Gi 553R T –
LRi 548 P – LRi 548 V – LRi 553 V – LRi 548R P – LRi 548R T – LRi 553R T**

KR 사용자 지침 설명서

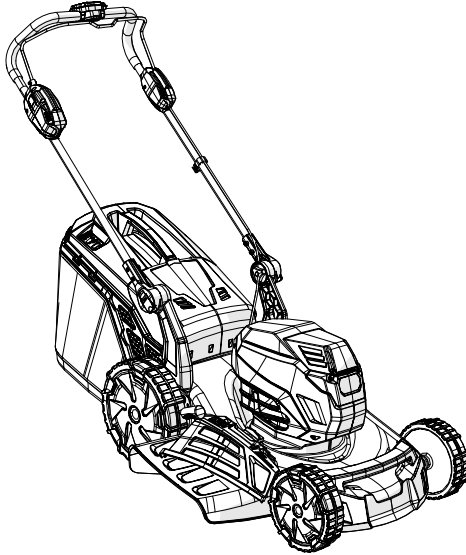

1

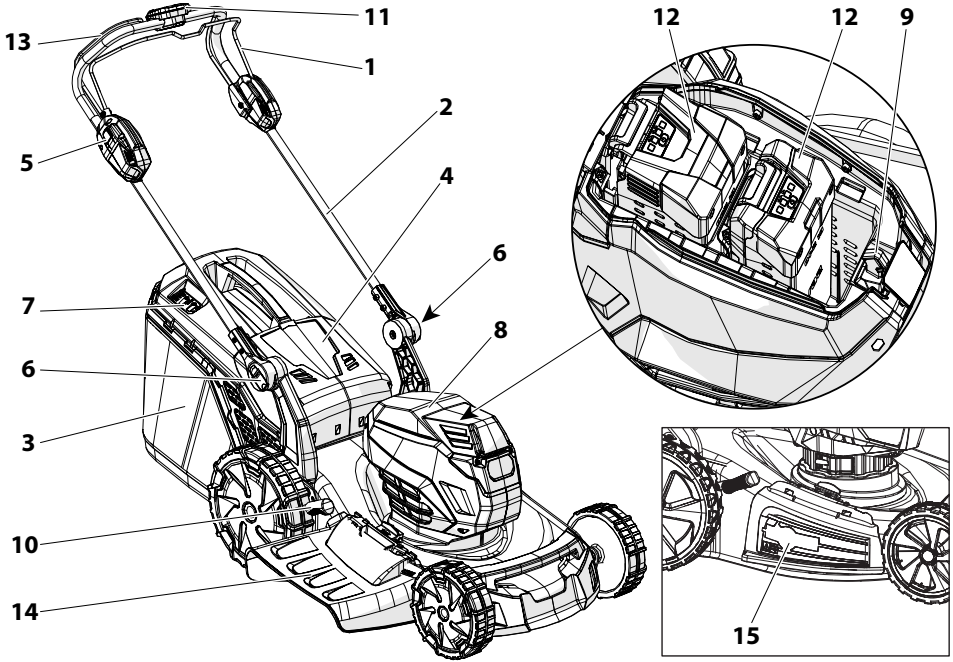

2

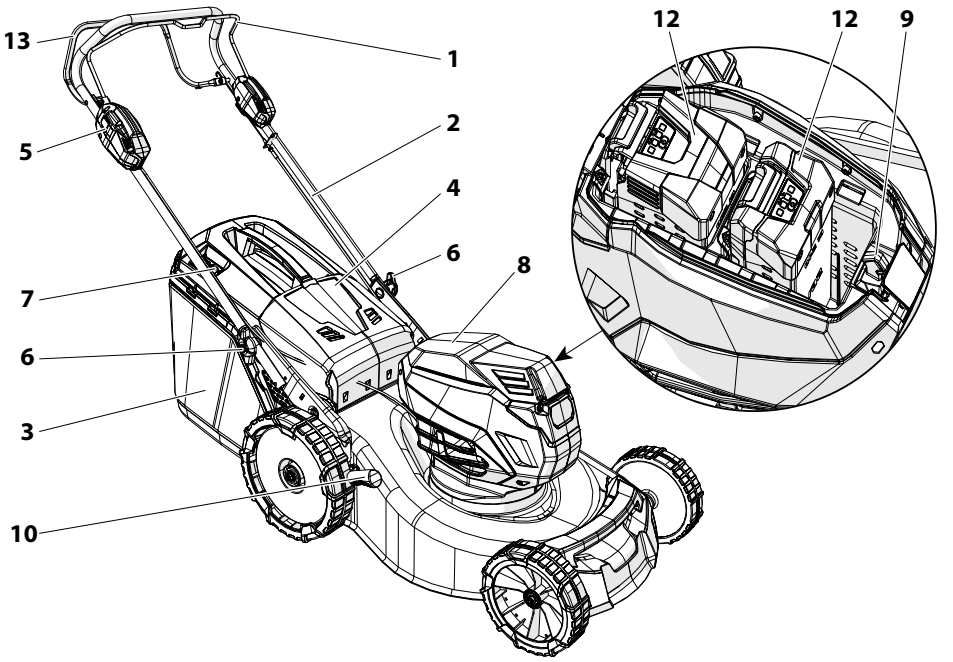

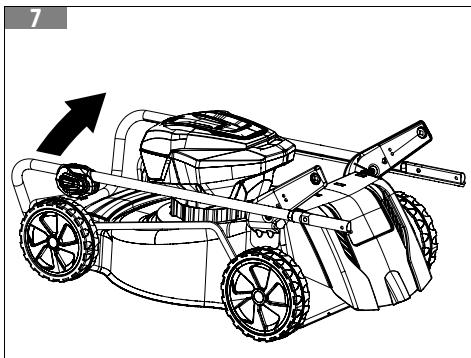
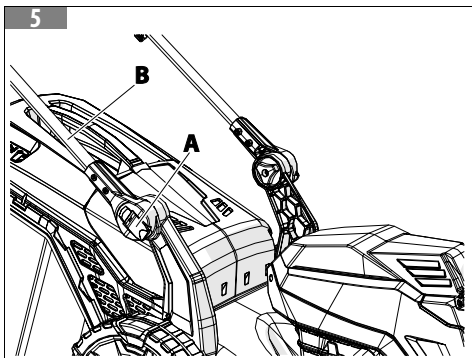
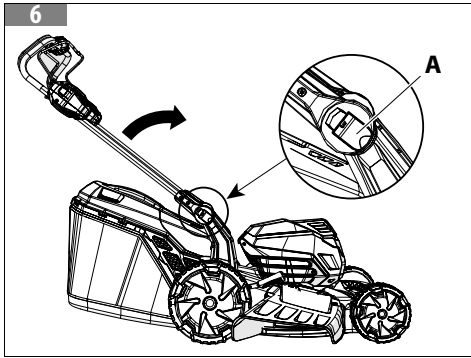
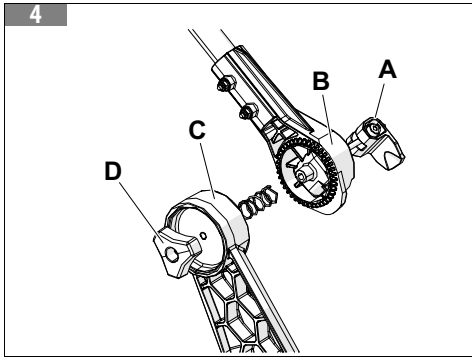
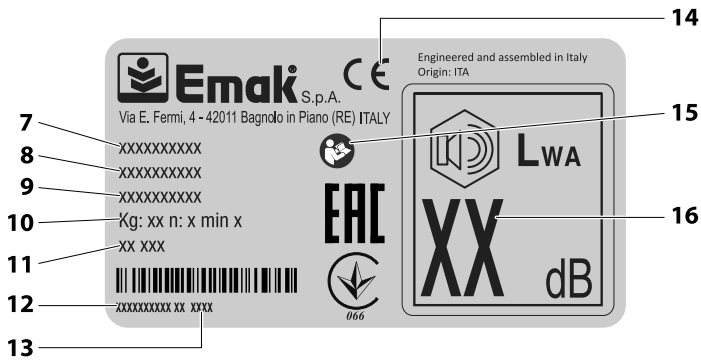
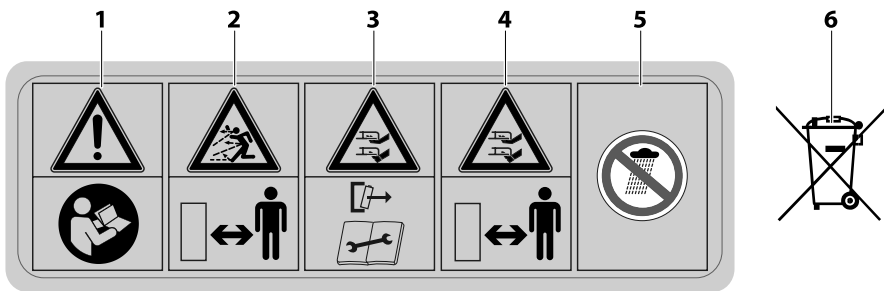

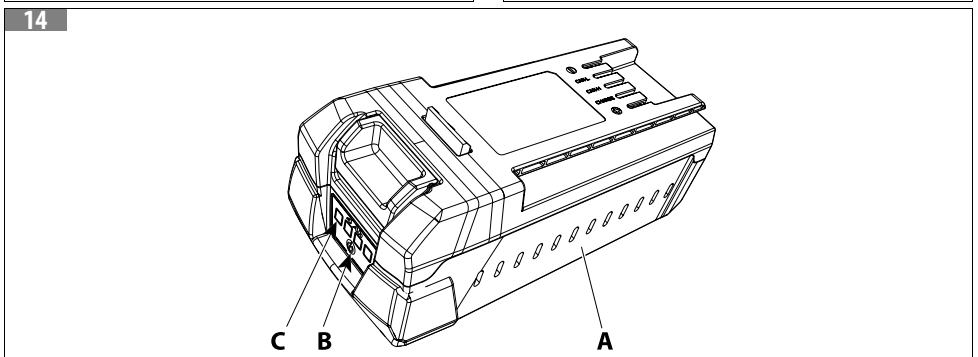
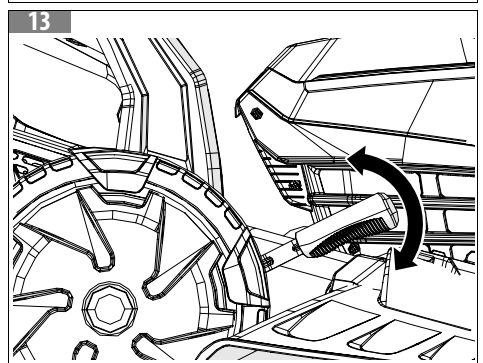
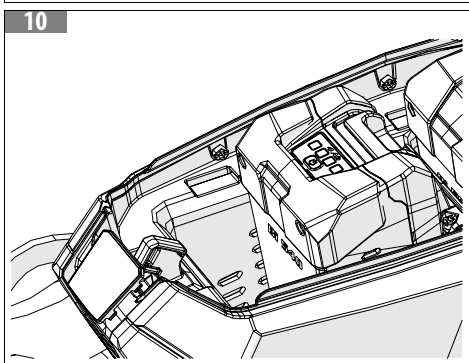
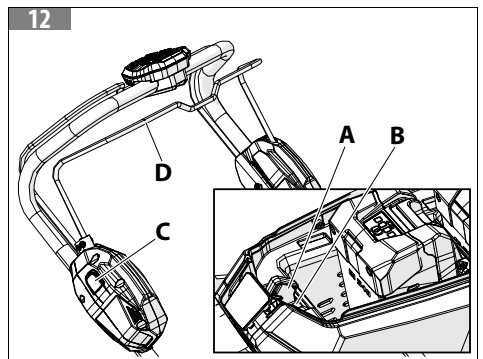
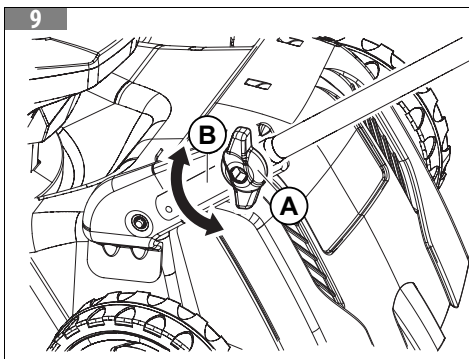
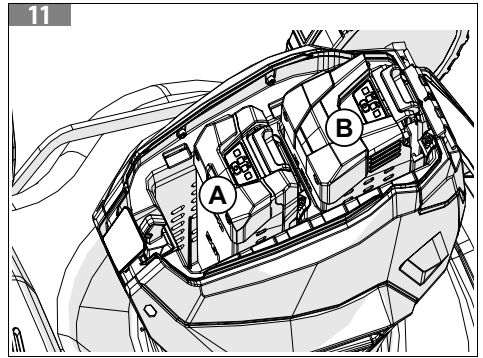
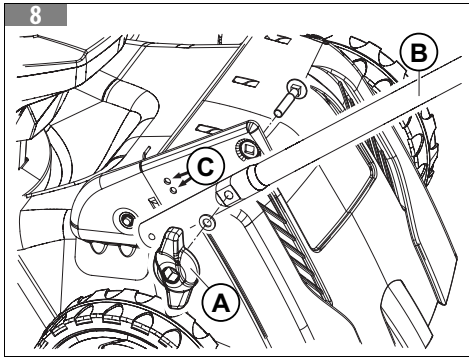

15

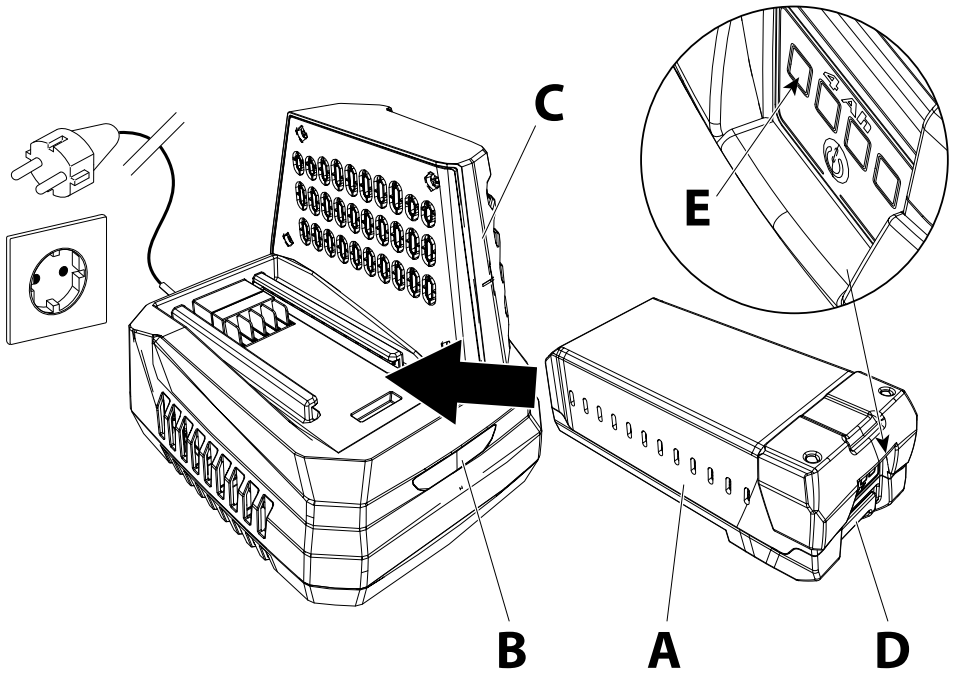

16

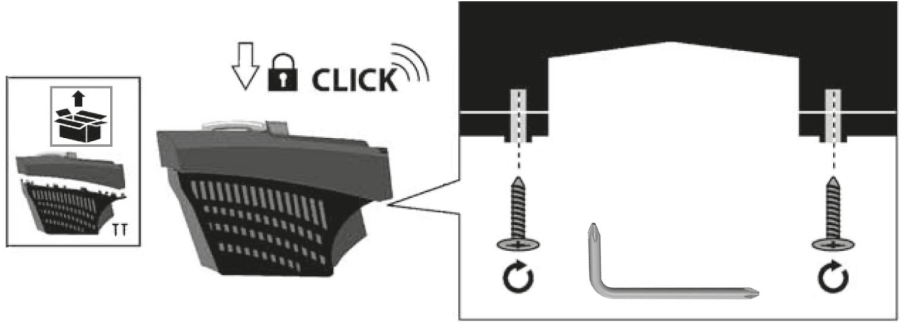

17

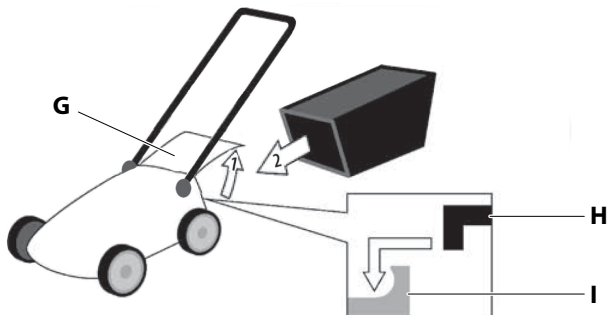

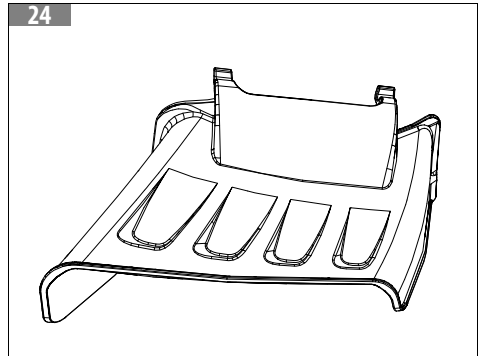
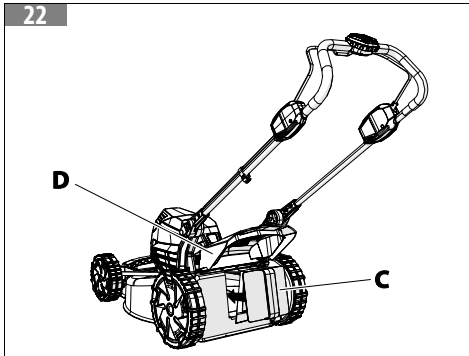
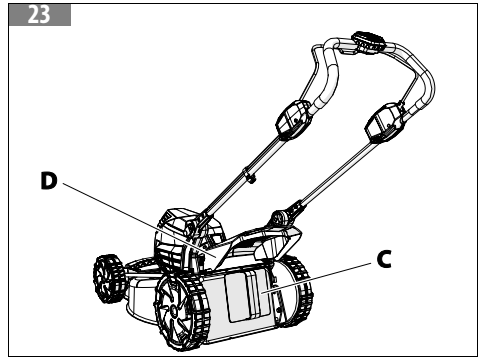
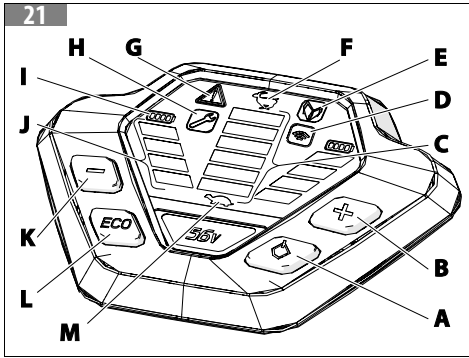
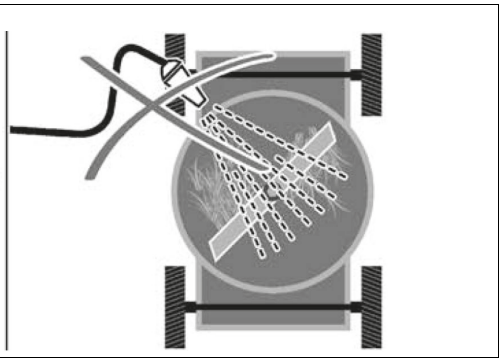
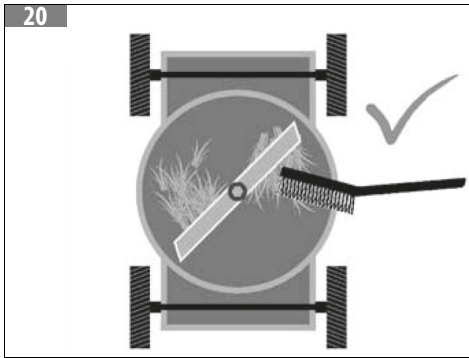
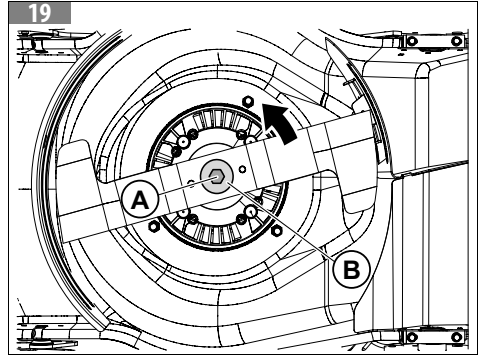
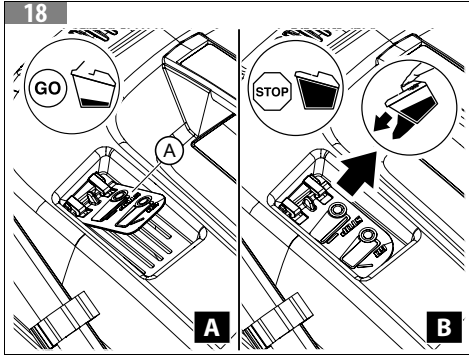

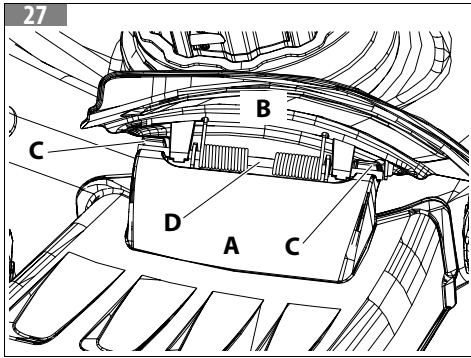
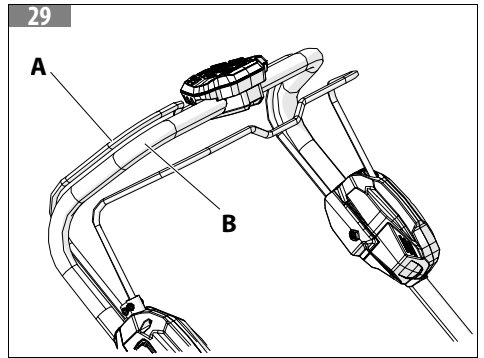
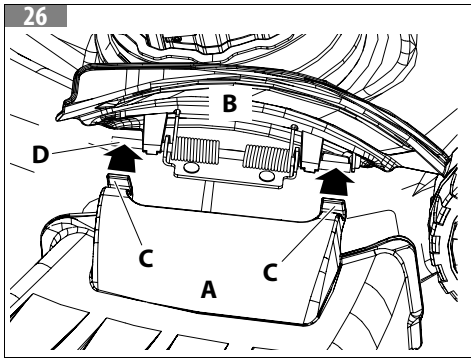
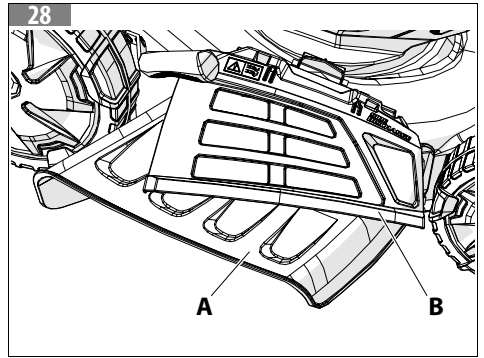
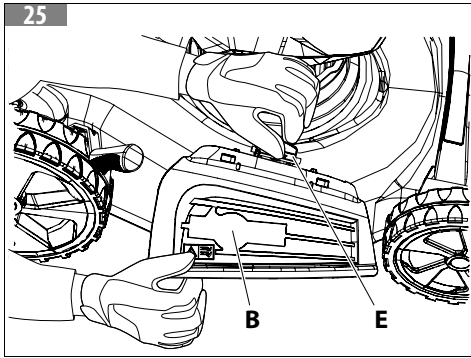





[1]	DATI TECNICI			
[2]	Modello	Gi 548 P - L Ri 548 P - Gi 548R P - L Ri 548R P	Gi 548 V - L Ri 548 V - Gi 548R T - L Ri 548R T	Gi 553 V - L Ri 553 V - Gi 553R T - L Ri 553R T
[3]	Larghezza di taglio	46 cm	46 cm	51 cm
[4]	[4.A] Spinta-trazione	[4.B] Spinta	[4.C] Trazione	
[5]	Tensione	56 V DC	56 V DC	56 V DC
[6]	Altezza di taglio (MIN = Minimo, MAX = Massimo)	MIN 18 mm - MAX 60 mm		
[7]	Capacità del cesto	70 ℓ	70 ℓ	70 ℓ
[8]	Peso	25 kg	27 kg	29 kg

[9]	Modulo radio	
[10]	Banda di frequenza	ISM 2,4 GHz
[11]	Potenza di invio massima trasmessa	1 mW
[12]	Portata del segnale	10 m
[13]	<p>NOTA</p> <p>L'intensità del segnale dipende dalle condizioni ambientali e dal terminale mobile. La portata può variare fortemente a seconda delle condizioni esterne, compreso l'apparecchio ricevitore. All'interno di ambienti chiusi e in presenza di barriere metalliche (ad esempio pareti, scaffali, valigie), la portata può risultare decisamente ridotta.</p>	

[14]	Emissioni acustiche e vibrazioni						
[15]	[15.A] Modello		[15.B] Norme di riferimento	Gi 548 P - L Ri 548 P - Gi 548R P - L Ri 548R P	Gi 548 V - L Ri 548 V - Gi 548R T - L Ri 548R T	Gi 553 V - L Ri 553 V - Gi 553R T - L Ri 553R T	
[16]	Pressione Sonora $L_{pA} av$	dB(A)	EN IEC 62841-4-3	81.6	81.6	81.0	(a)
[17]	Incertezza	dB(A)		1.51	1.51	1.83	
[18]	Livello di Potenza Sonora Misurato	dB(A)	2000/14/EC	94	94	93	(a)
[17]	Incertezza	dB(A)		0.6	0.6	0.81	
[19]	Livello di Potenza Sonora Garantito L_{WA}	dB(A)	2000/14/EC	96	96	95	
[20]	Livello di Vibrazioni	m/s ²	EN IEC 62841-4-3	< 2.5 Sx < 2.5 Dx	< 2.5 Sx < 2.5 Dx	< 2.5 Sx < 2.5 Dx	(a) (b)
[17]	Incertezza	m/s ²	EN 12096	1.5 Sx 1.5 Dx	1.5 Sx 1.5 Dx	1.5 Sx 1.5 Dx	
[21]	(a) = Valore alla massima velocità 3000 giri/min.						
[22]	(b) = Il valore totale di vibrazione dichiarato e i valori di emissione sonora dichiarati sono stati misurati secondo un metodo di prova standard e possono essere utilizzati per confrontare una macchina con un'altra; il valore totale delle vibrazioni dichiarato e i valori delle emissioni sonore dichiarati possono essere utilizzati anche in una valutazione preliminare dell'esposizione.						

[14]	Emissioni acustiche e vibrazioni				
[15]	[15.A] Modello	[15.B] Norme di riferimento	Gi 548 P - LRi 548 P - Gi 548R P - LRi 548R P	Gi 548 V - LRi 548 V - Gi 548R T - LRi 548R T	Gi 553 V - LRi 553 V - Gi 553R T - LRi 553R T
[23]	 ATTENZIONE I valori di emissioni acustiche e vibrazioni durante l'uso effettivo della macchina elettrica possono differire dai valori dichiarati come conseguenza del modo in cui viene usata la macchina e in particolare della parte che si sta lavorando.				
[24]	Misure di sicurezza per proteggere l'operatore sulla base di una stima dell'esposizione nelle effettive condizioni d'uso (tenendo conto di tutte le parti del ciclo operativo come i tempi in cui la macchina è spenta e quando è inattiva oltre al tempo di innesco) devono essere identificate.				

<ol style="list-style-type: none"> 1. K0 - 기술 데이터 2. 모델 3. 절단 너비 4. 4.A 추력-견인력 4.B 푸시형 4.C 추진 5. 전압 6. 절단 높이(MIN = 최소, MAX = 최대) 7. 풀받이 용량 8. 무게 9. 무선 모듈 10. 주파수 대역 11. 최대 전송 출력 전력 12. 신호 범위 13. 참고 신호 강도는 환경 조건과 모바일 단말기에 따라 결정됩니다. 범위는 수신 기기를 포함한 외부 조건에 따라 크게 달라질 수 있습니다. 밀폐된 공간 내부에서 그리고 금속 장벽(예: 벽, 선반, 여행 가방)이 있는 경우 범위가 크게 줄어들 수 있습니다. 14. 소음 방출과 진동 15. 15.A 모델 	<ol style="list-style-type: none"> 15.B 참조 기준 16. 음압 17. 불확실성 18. 측정된 음력 수준 19. 보장된 음력 수준 20. 진동 수준 21. (a) = 최대 속도 3000 rpm 기준 값. 22. (b) = 선언된 진동과 선언된 소음 방출 값의 총 값은 표준 테스트 방법을 사용하여 측정되었으며, 한 공구를 다른 공구와 비교하는데 사용할 수 있습니다. 선언된 진동과 선언된 소음 방출 값의 총 값은 예비 노출 평가에도 사용할 수 있습니다. 23.  경고 이 전동 공구를 실제로 사용하는 동안 소음 방출과 진동 값은 장비 사용 방식 특히, 작업 중인 부품에 따라 선언된 값과 다를 수 있습니다. 24. 실제 사용 조건에서 추정된 노출을 기반으로 작업자를 보호하기 위한 안전 조치(트리거 시간에 더하여 장비가 꺼진 시간, 장비가 비활성화된 시간 등 작동 주기의 모든 부분을 고려)를 식별해야 합니다.
--	---

[1]	DICHIARAZIONE DI CONFORMITÀ	
[2]	Il sottoscritto,	EMAK spa via Fermi, 4 - 42011 Bagnolo in Piano (RE) ITALY
[3]	dichiara sotto la propria responsabilità che la macchina:	
[4]	• [4.A] Genere	[4.B] TOSAERBA A BATTERIA LI-ION
[5]	• Marca: / Tipo:	OLEO-MAC Gi 548 P - Gi 548 V - Gi 553 V - Gi 548R P - Gi 548R T - Gi 553R T EFCO LRi 548 P - LRi 548 V - LRi 553 V - LRi 548R P - LRi 548R T - LRi 553R T
[6]	Identificazione di serie:	C06 XXX 0001 - C06 XXX 9999 (OM Gi 548 V, Gi 548R T) C07 XXX 0001 - C07 XXX 9999 (EF LRi 548 V, LRi 548R T) C08 XXX 0001 - C08 XXX 9999 (OM Gi 553 V, Gi 553R T) C09 XXX 0001 - C09 XXX 9999 (EF LRi 553 V, LRi 553R T) C19 XXX 0001 - C19 XXX 9999 (OM Gi 548 P, Gi 548R P) C20 XXX 0001 - C20 XXX 9999 (EF LRi 548 P, LRi 548R P)
[7]	[7.A] è conforme alle prescrizioni della Direttiva / Regolamento e successive modifiche o integrazioni:	[7.B] 2006/42/EC – 2014/30/EU – 2011/65/EC – 2014/53/UE – 2000/14/EC allegato I n° 32
[8]	è conforme alle disposizioni delle seguenti norme armonizzate:	EN 62841-1:2015/A1:2025 – EN IEC 62841-4-3/A11:2021 – EN IEC 55014-1:2021 – EN IEC 55014-2:2021 – EN 62233:2008 – ETSI EN 301 489 - 1 V2.2.3 - 2019 – ETSI EN 301 489 - 17V3.2.4 - 2020 – ETSI EN 300 328 V2.2.2 - 2019
[9]	[9.A] Tipo del dispositivo di taglio:	[9.B] Lama rotativa
[10]	Larghezza di taglio:	46 cm (Gi 548 P - Gi 548 V - Gi 548R P - Gi 548R T - LRi 548 P - LRi 548 V - LRi 548R P - LRi 548R T) 51 cm (Gi 553 V - Gi 553R T - LRi 553 V - LRi 553R T)
[11]	Livello di potenza acustica misurato:	94 dB(A) (Gi 548 P - Gi 548 V - Gi 548R P - Gi 548R T - LRi 548 P - LRi 548 V - LRi 548R P - LRi 548R T) 93 dB(A) (Gi 553 V - Gi 553R T - LRi 553 V - LRi 553R T)
[12]	Livello di potenza acustica garantita:	96 dB(A) (Gi 548 P - Gi 548 V - Gi 548R P - Gi 548R T - LRi 548 P - LRi 548 V - LRi 548R P - LRi 548R T) 95 dB(A) (Gi 553 V - Gi 553R T - LRi 553 V - LRi 553R T)
[13]	[13.A] Procedure per valutazione di conformità seguite:	[13.B] Annex VI Procedura 1 - 2000/14/EC
[14]	Nome e indirizzo dell'Ente notificatore:	Eurofins Product Testing Italy S.r.l. via Courgnè, 21 – 10156 Torino (TO) – Italy n° 0477
[15]	Fatto a:	Bagnolo in piano (RE) Italy - via Fermi, 4
[16]	Data:	2026-04-01
[17]	[17.A] Documentazione Tecnica depositata in:	[17.B] Sede Amministrativa - Direzione Tecnica
[18]	 Luigi Bartoli - C.E.O.	

1. **K0 - 적합성 선언**
2. 아래의 서명자
- 3.는 스스로의 책임 하에 장비가 다음과 같이 선언합니다.
4. 4.A 범주:
4.B 리튬이온 배터리 구동식 예초기
5. 브랜드: /유형:
6. 일련 식별 번호:
7. 7.A 지침/규정과 다음 후속 수정 또는 추가 조항을 준수합니다.
7.B 2006/42/EC - 2014/30/EU - 2011/65/EC - 2014/53/EU - 2000/14/EC 첨부 I 번호 32
8. 다음 표준의 조항을 준수합니다.
9. 9.A 절단 장치 유형:
9.B 회전 블레이드
10. 절단 너비:
11. 측정된 음력 수준:
12. 보장된 음력 수준:
13. 13.A 적합성 평가 절차:
13.B 부록 VI 절차 1 - 2000/14/EC
14. 통지 기관의 이름과 주소:
15. 제조:
16. 날짜:
17. 17.A 기술 문서 제출:
17.B Administrative Office - Technical Department
18. Luigi Bartoli - C.E.O.

원래 지침의 번역

1 소개	13	8.4.1 엔진 시작(그림 12)(모델 Gi 548 P - Gi 548 V - Gi 553 V - LRI 548 P - LRI 548 V - LRI 553 V).....	23
1.1 이 설명서 읽는 방법.....	13	8.4.2 엔진 시작(그림 12)(모델 Gi 548R P - Gi 548R T - Gi 553R T - LRI 548R P - LRI 548R T - LRI 553R T).....	23
2 안전 기호와 경고(그림 3)	14	9 장비 사용	24
3 주요 구성품	14	9.1 금지된 사용.....	24
3.1 모델 Gi 548 P - Gi 548 V - Gi 553 V - LRI 548 P - LRI 548 V - LRI 553 V(그림 1).....	14	9.2 사용 예방 조치.....	24
3.2 모델 Gi 548R P - Gi 548R T - Gi 553R T - LRI 548R P - LRI 548R T - LRI 553R T(그림 2).....	14	9.3 모바일 응용프로그램.....	24
4 일반 장비 안전 경고	15	9.3.1 응용프로그램에 장비 연결.....	24
4.1 안전 규칙.....	15	9.3.2 응용프로그램 처음 사용.....	24
4.1.1 예초기에 대한 안전 경고.....	17	9.4 절단 높이 조절.....	25
4.1.2 사용자 정보.....	18	9.5 풀백 표시기.....	25
5 개인 보호 장구(PPE)	18	9.6 멀칭 모드.....	25
6 조립	18	9.7 측면 배출(모델 Gi 548 P - Gi 548 V - Gi 553 V - LRI 548 P - LRI 548 V - LRI 553 V만 해당).....	25
6.1 핸들바(Gi 548 P - Gi 548 V - Gi 553 V - LRI 548 P - LRI 548 V - LRI 553 V).....	19	9.8 잔디 깎기(트랙션 모델만 해당).....	25
6.1.1 핸들바 어셈블리(그림 4).....	19	10 엔진 중지	26
6.1.2 핸들바 높이(그림 4, 그림 5).....	19	10.1 엔진 중지(모델 Gi 548 P - Gi 548 V - Gi 553 V - LRI 548 P - LRI 548 V - LRI 553 V).....	26
6.1.3 핸들바 접기.....	19	10.2 엔진 중지(모델 Gi 548R P - Gi 548R T - Gi 553R T - LRI 548R P - LRI 548R T - LRI 553R T).....	26
6.2 핸들바(Gi 548R P - Gi 548R T - Gi 553R T - LRI 548R P - LRI 548R T - LRI 553R T).....	19	11 유지보수	26
6.2.1 핸들바 어셈블리(그림 7, 그림 8, 그림 9).....	19	11.1 엔진 식히기.....	26
6.2.2 핸들바 높이(그림 9).....	19	11.2 배터리 관리.....	27
6.2.3 핸들바 접기.....	19	11.2.1 배터리 유지보수 및 보관.....	27
6.3 풀받이 설치(그림 16).....	19	11.3 절단 장치 유지보수.....	27
6.4 배터리 설치.....	19	11.4 블레이드.....	27
7 사용 준비	20	11.5 풀받이.....	28
7.1 디스플레이(그림 21)(모델 Gi 548 P - Gi 548 V - Gi 553 V - LRI 548 P - LRI 548 V - LRI 553 V).....	20	11.6 주요 서비스 작업.....	28
8 시동	21	11.7 유지보수 표.....	29
8.1 장비 확인.....	21	12 배송	29
8.2 배터리 상태 확인.....	21	13 보관	29
8.2.1 충전 수준 모니터링(그림 14).....	21	14 환경 보호	30
8.3 배터리 충전.....	22	14.1 철거와 폐기.....	30
8.3.1 올바른 사용.....	22	15 보증서	31
8.3.2 충전 방법(그림 15).....	22	16 문제 해결	32
8.3.3 배터리 충전기 LED 표시기 키(B, 그림 15).....	23		
8.3.4 충전 완료됨.....	23		
8.4 장비 시동.....	23		

1 소개

Emak 제품을 선택해 주셔서 감사합니다.
당사의 딜러 네트워크와 공인 워크샵은 필요할 때 항상 마음껏 이용할 수 있습니다.

경고
장비의 올바른 사용과 사고 방지를 위해, 이 설명서를 자세히 읽은 후에 작업을 시작하십시오.

경고
이 설명서는 장비의 수명 전체에 걸쳐 장비와 함께 있어야 합니다.

다양한 부품의 작동에 관한 설명과 필요한 점검과 관련 유지보수에 대한 지침을 찾아 이용할 수 있습니다.

경고
배터리와 배터리 충전기 지침과 유지보수 설명서도 읽으십시오!

참고
이 설명서에 들어 있는 설명과 그림에는 구속력이 없습니다. 제조업체는 이 설명서를 개정하지 않고 필요하다고 판단되는 모든 수정을 수행할 권리를 보유합니다.
이미지는 설명 용도로만 사용됩니다. 실제 구성품은 그림과 다를 수 있습니다. 의심스러운 경우 공인 서비스 센터에 문의하십시오.

1.1 이 설명서 읽는 방법

이 설명서는 장과 단락으로 나누어져 있습니다. 각 단락은 해당 장의 하위 수준입니다. 장 또는 단락에 대한 언급에는 해당 번호 다음에 '장' 또는 '단락'이라는 단어가 따라 표시됩니다. 예: '2장'. 이 설명서에는 작동 지침 외에도 특별한 주의가 필요한 단락이 들어 있습니다. 이러한 단락에는 아래에서 설명하는 기호가 표시되어 있습니다.

경고
사고나 인명 피해, 부상 또는 재산상의 중대한 피해가 발생할 위험이 있는 경우.

주의
장비나 그 개별 구성품이 손상될 위험이 있는 경우.

참고
이전 안전 메시지 지침에 대한 추가적인 정보를 제공합니다.

이러한 사용 지침에 나오는 그림에는 1, 2, 3 등의 번호가 지정되어 있습니다. 그림에 나와 있는 구성품에는 경우에 따라 문자 또는 숫자가 표시되어 있습니다. 그림 2의 구성품 C에 대한 참조는 다음 문구로 표시됩니다. '그림 2의 C 참조' 또는 간단히 '(그림 2의 C)'.

2 안전 기호와 경고(그림 3)

1. **경고!** - 이 장비를 사용하기 전에 지침과 유지보수 설명서를 자세히 읽으십시오.
2. **위험. 물체가 될 수 있습니다!** - 작업 중에는 누구도 접근하지 못하게 하십시오.
3. **손과 발이 절단될 위험이 있습니다!**
4. 유지보수 작업 전에 배터리를 탈거하십시오.
5. 습기에 노출시키지 마십시오. 비가 올 때 장비를 사용하거나 야외에 두지 마십시오.
6. 4.1.2 사용자 정보 장을 참조하십시오.
7. 장비 브랜드와 모델.
8. 전원공급장치 주파수와 전압. 직류 장치.
9. 장비 유형: **LI-ION 배터리 구동식 예초기.**
10. 기술 데이터.
11. 장비 보호 등급.
12. 일련 번호.
13. 제조 연도.
14. CE 적합성 마크.
15. 이 장비를 사용하기 전에 이 지침과 유지보수 설명서를 자세히 읽으십시오.
16. 보장된 음력 수준.

3 주요 구성품

그림은 이 장비의 주요 구성품을 보여줍니다.

3.1 모델 GI 548 P - GI 548 V - GI 553 V - LRI 548 P - LRI 548 V - LRI 553 V(그림 1)

- | | |
|---------------|--|
| 1. 조작 레버. | 9. 안전 키. |
| 2. 핸들바. | 10. 절단 높이 조절. |
| 3. 풀받이. | 11. 디스플레이. |
| 4. 후방 디플렉터. | 12. 배터리. |
| 5. 안전 버튼. | 13. 트랙션 레버(모델 GI 548 V - GI 553 V - LRI 548 V - LRI 553 V만 해당) |
| 6. 핸들바 조임 노브. | 14. 측면 디플렉터. |
| 7. 풀백 표시기. | 15. 측면 플랩. |
| 8. 배터리실 커버. | |

3.2 모델 GI 548R P - GI 548R T - GI 553R T - LRI 548R P - LRI 548R T - LRI 553R T(그림 2)

- | | |
|---------------|--|
| 1. 조작 레버. | 8. 배터리실 커버. |
| 2. 핸들바. | 9. 안전 키. |
| 3. 풀받이. | 10. 절단 높이 조절. |
| 4. 후방 디플렉터. | 12. 배터리. |
| 5. 안전 버튼. | 13. 트랙션 레버(모델 GI 548R T - GI 553R T - LRI 548R T - LRI 553R T만 해당) |
| 6. 핸들바 조임 노브. | 16. 배터리 하우징(장비에 전원을 공급하지 않음). |
| 7. 풀백 표시기. | |

4 일반 장비 안전 경고

⚠ 경고

이 장비와 함께 제공되는 모든 안전 경고, 지침, 그림, 사양을 읽으십시오. 아래에 나와 있는 모든 지침을 따르지 않으면 감전, 화재 또는 심한 부상 사고가 발생할 수 있습니다.

⚠ 경고

올바르게 사용하면 이 장비는 빠르고 편리하며 효율적인 작업 도구입니다. 잘못 사용하거나 필요한 예방 조치 없이 사용하면 위험할 수 있습니다. 사용자의 안전과 편안함을 확보하려면 항상 아래와 이 핸드북 전반에 걸쳐 제공된 안전 지침을 준수하십시오.

⚠ 경고

이 제품은 작동 시 전자기장을 생성합니다! 일부의 경우에는 이 전자기장이 능동 또는 수동 의료용 임플란트를 방해할 수 있습니다! 심한 또는 치명적인 부상의 위험을 줄이려면 의료용 임플란트 사용자는 이 제품을 사용하기 전에 의사와 의료용 임플란트 제조업체에 문의하는 것이 좋습니다!

⚠ 경고

이 장비는 제조업체가 권장하는 정품 절단 장치와 함께만 사용할 수 있습니다. 승인되지 않은 장치를 사용하면 심한 또는 치명적인 부상을 초래할 수 있습니다.

참고

국가 규정에 따라 이 장비 사용이 제한될 수 있습니다.

나중에 참조할 수 있도록 모든 경고와 지침을 보관하십시오.

4.1 안전 규칙

경고에 나오는 '전동 공구'라는 용어는 배터리로 작동되는 전동 공구를 의미합니다.

작업 구역 안전

- 작업 구역을 깨끗이 유지하고 조명을 밝게 유지하십시오. 어수선하거나 어두운 곳은 사고를 유발합니다.
- 인화성 액체, 가스, 먼지 등 폭발 위험이 있는 환경에서는 전동 공구를 사용하지 마십시오. 전동 공구는 먼지나 연기를 점화시킬 수 있는 불꽃을 발생시킵니다.
- 전동 공구를 가동하는 동안 어린이와 주변 사람들이 접근하지 못하도록 하십시오. 주의가 산만해지면 통제력을 잃을 수 있습니다.

전기 안전

- 전동 공구 플러그는 콘센트와 일치해야 합니다. 절대 플러그를 개조하지 마십시오. 접지된 전동 공구에는 어댑터 플러그를 사용하지 마십시오. 개조하지 않은 플러그와 적합한 콘센트를 사용하면 감전 위험이 줄어듭니다.
- 파이프, 라디에이터, 레인지, 냉장고 등 접지된 표면에 신체 접촉을 피하십시오. 신체가 접지된 경우 감전 위험이 높아집니다.
- 전동 공구를 비나 습기에 노출시키지 마십시오. 전동 공구에 물이 들어가면 감전 위험이 높아집니다.
- 전원 케이블을 함부로 다루지 마십시오. 전동 공구를 운반하거나 끌거나 플러그를 뽑을 때 절대 전원 케이블을 잡지 마십시오. 전원 케이블을 열, 기름, 날카로운 모서리 또는 가동부에 가까이 두지 마십시오. 손상되었거나 얽힌 코드는 감전의 위험을 증가시킵니다.
- 실외에서 전동 공구를 사용할 때에는 실외 사용에 적합한 케이블을 사용하십시오. 실외 사용에 적합한 코드를 사용하면 감전 위험이 줄어듭니다.
- 습한 장소에서 전동 공구를 사용하는 경우 보호용 누전 차단기(RCD)를 사용하십시오. RCD를 사용하면 감전 위험이 줄어듭니다.

인적 안전

- a. 전동 공구를 사용할 때는 항상 주의를 기울이고, 자신이 무엇을 하고 있는지 살펴보고 상식을 따르십시오. 피곤하거나 약물 또는 알코올의 영향을 받은 상태에서는 전동 공구를 사용하지 마십시오. 전동 공구를 가동하는 동안 잠시라도 부주의하면 심한 부상을 초래할 수 있습니다.
- b. 개인 보호 장구를 사용하십시오. 항상 보안경을 착용하십시오. 적절한 조건에 맞게 방진 마스크, 미끄럼 방지 안전화, 안전모 또는 청력 보호구와 같은 보호 장구를 사용하면 부상을 줄일 수 있습니다.
- c. 실수로 전동 공구가 켜지지 않도록 하십시오. 공구를 들거나 운반할 때 전원 또는 배터리 팩에 연결하기 전에 스위치가 꺼짐 위치에 있는지 확인하십시오. 스위치에 손가락을 대고 전동 공구를 운반하거나 스위치가 켜져 있는 전동 공구에 전원을 공급하면 사고가 발생할 수 있습니다.
- d. 전동 공구를 켜기 전에 조정 키나 렌치를 탈거하십시오. 전동 공구의 회전 부분에 렌치나 키가 부착되어 있으면 부상을 입을 수 있습니다.
- e. 지나치게 손을 뻗지 마십시오. 견고한 발판을 찾아서 항상 균형을 잘 유지하여 예상치 못한 상황에서 전동 공구를 더 잘 제어할 수 있도록 하십시오.
- f. 올바른 복장을 갖추십시오. 헐렁한 옷이나 장신구를 착용하지 마십시오. 머리카락과 옷이 가동부에 닿지 않도록 하십시오. 헐렁한 옷, 장신구, 긴 머리카락이 가동부에 끼일 수 있습니다.
- g. 먼지 추출과 수집 장비 연결을 위한 장치가 제공되는 경우 해당 장치가 연결되어 올바르게 사용되는지 확인하십시오. 먼지 수집 기능을 사용하면 먼지 관련 위험을 줄일 수 있습니다.
- h. 공구를 자주 사용하여 얻은 친숙함으로 인해 주의력이 낮아지고 공구 관련 안전 원칙을 무시하는 결과로 이어지지 않도록 하십시오. 부주의한 행동은 순식간에 심한 부상을 초래할 수 있습니다.

전동 공구 사용과 관리

- a. 전동 공구에 무리한 힘을 가하지 마십시오. 작업에 적합한 전동 공구를 사용하십시오. 올바른 전동 공구를 사용하면 설계된 속도에 맞춰 작업을 더욱 효율적이고 안전하게 수행할 수 있습니다.
- b. 스위치로 올바르게 켜지거나 꺼지지 않으면 전동 공구를 사용하지 마십시오. 스위치로 제어할 수 없는 전동 공구는 위험하며, 반드시 수리해야 합니다.
- c. 전동 공구를 조정하거나 부속품을 교체하거나 전동 공구를 보관하기 전에 전원 콘센트에서 플러그를 뽑거나 탈착식인 경우 배터리 팩을 전동 공구에서 탈거하십시오. 이러한 예방 안전 조치는 전동 공구가 돌발적으로 작동하는 위험을 줄여줍니다.
- d. 전동 공구는 어린이의 손이 닿지 않는 곳에 보관하고, 전동 공구나 이러한 지침에 익숙하지 않은 사람이 전동 공구를 가동하지 않게 하십시오. 전동 공구는 훈련받지 않은 사용자가 조작하면 위험합니다.
- e. 전동 공구와 부속품 유지보수. 공구의 가동부가 잘못 정렬되거나 걸려 있지 않은지, 파손된 부품이 없는지 또는 전동 공구의 올바른 작동을 방해할 수 있는 다른 조건이 없는지 확인하십시오. 손상된 경우 사용하기 전에 전동 공구를 수리하십시오. 전동 공구를 제대로 관리하지 않아서 많은 사고가 발생합니다.
- f. 절단 장치를 예리하게 깨끗하게 유지하십시오. 예리한 절단 모서리가 있고 적절하게 관리된 절단 공구는 고착 가능성이 적고 제어하기가 더 쉽습니다.
- g. 작업 조건과 수행할 작업을 고려하여 이러한 지침에 따라 전동 공구, 부속품, 공구 비트 등을 사용하십시오. 의도한 것과 다른 용도로 전동 공구를 사용하면 위험한 상황이 발생할 수 있습니다.
- h. 핸드그립과 그립 표면을 건조하고 깨끗하게 유지하고 오일이나 그리스가 묻지 않도록 하십시오. 핸드그립과 그립 표면이 미끄러우면 예상치 못한 상황에서 공구를 안전하게 취급하고 제어할 수 없습니다.

배터리 구동식 공구 사용과 관리

- a. 제조업체에서 권장하는 충전기로만 배터리를 충전하십시오. 공구 배터리용으로 설계되지 않은 충전기를 사용하면 화재가 발생할 수 있습니다.
- b. 호환되는 배터리 팩이 있는 전동 공구만 사용하십시오. 다른 배터리 팩을 사용하면 부상이나 화재가 발생할 수 있습니다.
- c. 배터리 팩을 사용하지 않을 때는 종이 클립, 동전, 열쇠, 못, 나사 또는 기타 작은 금속 물체 등 두 단자의 연결이 될 수 있는 다른 금속 물체에 가까이 두지 마십시오. 배터리 단자의 단락으로 인해 부상이나 화재가 발생할 수 있습니다.

- d. 배터리를 함부로 다루면 배터리에서 액체가 누출될 수 있습니다. 이 액체에 접촉하지 마십시오. 실수로 이 액체와 접촉한 경우 물로 헹구십시오. 눈에 이 액체가 들어간 경우 즉시 의사의 진료를 받으십시오. 배터리 액이 누출되면 피부 자극이나 화상이 발생할 수 있습니다.
- e. 손상되거나 개조된 배터리 팩이나 공구를 사용하지 마십시오. 손상되거나 개조된 팩은 예측할 수 없는 작동을 하여 화재, 폭발 또는 부상 위험을 초래할 수 있습니다.
- f. 배터리 또는 배터리 팩을 불이나 고온에 노출시키지 마십시오. 불이나 130°C(265°F) 이상의 온도에 노출되면 폭발할 수 있습니다.
- g. 배터리를 올바르게 충전하기 위한 지침을 따르고, 주변 온도가 지침에 지정된 온도와 다른 곳에서는 배터리를 충전하지 마십시오. 잘못 충전하거나 지정된 범위를 벗어나면 배터리가 손상되고 화재 위험이 높아질 수 있습니다.

서비스 작업

- a. 동일한 교체 부품만을 사용하여 자격을 갖춘 수리 기술자에게 전동 공구의 서비스를 의뢰하십시오. 이렇게 하면 전동 공구의 안전이 확보됩니다.
- b. 손상된 배터리 팩에는 절대 유지보수를 수행하지 마십시오. 배터리 유지보수는 제조업체나 제조업체가 승인한 서비스 센터에서만 수행해야 합니다.

4.1.1 예초기에 대한 안전 경고

- a. 약천후 특히, 번개 위험이 있는 경우에는 예초기를 사용하지 마십시오. 이렇게 하면 번개에 맞을 위험이 줄어듭니다.
- b. 예초기를 사용할 장소를 철저히 검사하여 야생 동물이 없는지 확인하십시오. 예초기를 켜면 야생 동물이 다칠 수 있습니다.
- c. 예초기를 사용할 장소를 철저히 검사하고, 돌, 가지, 기타 이물질을 모두 제거하십시오. 예초기 작업에 의해 튕 물체로 인해 사람이 다칠 수 있습니다.
- d. 예초기를 사용하기 전에 항상 육안으로 블레이드와 절단 장치가 마모되거나 손상되지 않았는지 확인하십시오. 부품이 마모되거나 손상되면 부상 위험이 커집니다.
- e. 풀밭이의 마모나 손상 여부를 정기적으로 확인하십시오. 마모되거나 손상된 풀밭이는 부상의 위험을 높일 수 있습니다.
- f. 보호대를 제자리에 유지하십시오. 보호대는 제대로 작동하고 올바르게 장착되어 있어야 합니다. 느슨하거나 손상되었거나 제대로 작동하지 않는 보호대는 부상을 초래할 수 있습니다.
- g. 모든 냉각 환기구에 이물질이 없도록 유지하십시오. 환기구가 막히거나 잔해물이 있으면 과열되거나 화재가 발생할 수 있습니다.
- h. 예초기를 사용할 때는 항상 미끄럼 방지가 되는 안전화를 착용하십시오. 맨발이거나 발가락이 나오는 샌들을 신은 채로 예초기를 가동하지 마십시오. 이렇게 주의하면 움직이는 절단기와 접촉으로 인한 발 부상 가능성이 줄어듭니다.
- i. 예초기를 사용할 때는 항상 긴 바지를 착용하십시오. 옷으로 보호되지 않는 신체 부위는 던져진 물체에 의해 더 쉽게 부상을 입을 수 있습니다.
- j. 젖은 풀밭에서 예초기를 사용하지 마십시오. 예초기 뒤로 걸어가십시오. 절대 뛰지 마십시오. 이렇게 조심하면 미끄러지거나 넘어져 부상을 입을 위험이 줄어듭니다.
- k. 지나치게 가파른 경사면에서는 예초기를 사용하지 마십시오. 이렇게 조심하면 예초기에 대한 제어력을 잃고 미끄러지거나 넘어져서 부상을 입을 위험이 줄어듭니다.
- l. 경사면에서 작업할 때는 항상 안정된 자세를 유지하고, 항상 좌우 방향으로 작업하고 오르막이나 내리막에서는 절대 작업하지 말고 방향을 바꿀 때는 더욱 주의하십시오. 이렇게 조심하면 예초기에 대한 제어력을 잃고 미끄러지거나 넘어져서 부상을 입을 위험이 줄어듭니다.
- m. 예초기를 자신 쪽으로 당길 때 특히 주의하십시오. 장소 주변을 잘 알고 작업하도록 하십시오. 이렇게 하면 예초기를 사용하는 동안 넘어질 위험이 줄어듭니다.
- n. 블레이드와 기타 위험한 부품이 아직 움직이고 있는 동안에는 접촉하지 마십시오. 이렇게 주의하면 가동부와 접촉으로 인한 부상 가능성이 줄어듭니다.
- o. 예초기에 붙어 있는 물체를 제거하거나 예초기를 청소하는 동안 모든 전원공급장치 스위치를 분리하고 배터리 팩을 분리하십시오. 예초기가 돌발적으로 켜지면 심한 부상이 발생할 수 있습니다.
- p. 예초기에 붙어 있는 물체를 제거하거나 예초기를 청소하는 동안 모든 전원공급장치 스위치를 분리하고 비활성화 장치를 탈거(또는 스위치 켜기)하십시오. 예초기가 돌발적으로 켜지면 심한 부상이 발생할 수 있습니다.

4.1.2 사용자 정보



전기 전자 장비의 유해 물질 감소와 해당 장비의 폐기를 처리에 관한 지침 2011/65/EC와 2012/19/EC를 준수하는 제품입니다.

장비에 이 기호가 있으면 이것은 작동 수명이 끝나면 다른 폐기물과 별도로 장비를 수거해야 함을 의미합니다.

장비를 더 이상 사용할 수 없게 되면 사용자는 전기 전자 폐기물을 위해 특별 분류된 수거 센터로 보내야 하며, 유사한 유형의 새 제품을 구매한 경우 일대일 기준으로 판매점에 반납해야 합니다(회수 계획).

적절하게 분류된 수거를 통해 폐기된 장비를 친환경 재활용, 처리, 폐기를 위해 후속으로 보낼 수 있습니다. 이것은 장비 제조에 사용되는 소재를 재활용할 수 있을 뿐만 아니라 환경과 건강에 대한 부정적인 영향을 방지하는 데 도움이 됩니다.

폐기물을 무단 투기하는 것은 무책임하며, 법적 규정에 따라 처벌을 받을 수 있습니다.

⚠ 경고

이 배터리는 장비와 별도로 폐기하십시오!

⚠ 경고

배터리와 배터리 충전기 지침과 유지보수 설명서도 읽으십시오!

5 개인 보호 장구(PPE)

개인 보호 장구(PPE)란 작업 중 안전이나 건강에 대한 위험으로부터 작업자를 보호하기 위해 작업자가 착용하도록 준비된 모든 장비와 이 목적으로 설계된 모든 장치 또는 부속품을 의미합니다. PPE를 사용한다고 해서 부상 위험이 없어지는 것은 아니지만, 사고 발생 시 부상의 정도는 줄어듭니다.

다음은 이 장비를 가동할 때 사용해야 하는 개인 보호 장구 목록입니다.

- 미끄럼 방지 밑창과 강철 팁이 장착된 절단 방지 안전화를 착용하십시오.
- 보안경이나 안면 가리개를 착용하십시오. 던진 물체가 튀어서 눈에 심각한 부상을 입을 수 있습니다.
- 소음으로부터 자신을 보호하십시오. 예를 들어, 귀마개를 사용하십시오.

⚠ 경고

청력 보호구를 사용할 때는 위험을 나타내는 소리(고함, 알람 등)를 듣는 능력이 제한될 수 있으므로 더 큰 주의가 필요합니다. 적절한 보호 장구를 사용하면 청력 손실 위험이 줄어듭니다.

- 진동을 최대한 흡수할 수 있는 장갑을 착용하십시오.
- 승인된 안전 보호복을 착용하십시오. 보호 재킷과 작업복이 적합합니다.

⚠ 경고

복장은 용도에 적합해야 하며, 방해가 되지 않아야 합니다. 몸에 알맞은 보호복을 착용하십시오. 장비나 덩불 등에 걸릴 수 있는 옷, 스카프, 넥타이 또는 장신구를 착용하지 마십시오. 긴 머리는 묶어서 보호하십시오.

참고

적절한 복장을 선택하려면 신뢰할 수 있는 판매점에 문의하십시오.

6 조립

⚠ 경고

모든 장비 구성품이 안전하게 연결되어 있고 나사가 잘 조여 있는지 확인하십시오.

참고

포장재 폐기 시 현지 규정을 엄격히 준수하십시오.

6.1 핸들바(GI 548 P - GI 548 V - GI 553 V - LRI 548 P - LRI 548 V - LRI 553 V)

6.1.1 핸들바 어셈블리(그림 4)

이 장비는 핸들바가 조립되지 않은 상태로 제공됩니다. 핸들바를 조립하려면 다음과 같이 진행하십시오.

1. 잠금 해제 레버(A)를 지지대(B)에 삽입하여 나사가 지지대 (B)와 (C)를 통과하도록 하십시오. 지지대 (B)와 지지대(C) 사이에는 스프링이 있습니다. 나사는 이 스프링을 통과해야 합니다.
2. 노브(D)를 삽입하여 레버(A)를 조이십시오. 너트를 조이면 레버(A)의 뺏빳함 정도가 조정됩니다. 너트를 조이면 레버가 더 뺏빳해지고, 너트를 풀면 레버가 덜 뺏빳해집니다.
3. 핸들바는 브래킷 나사를 부분적으로만 조인 상태로 제공됩니다. 사용자는 제공된 Torx 렌치로 이러한 나사를 완전히 조여야 합니다.

핸들바 양쪽에서 이 작업을 수행하십시오.

6.1.2 핸들바 높이(그림 4, 그림 5)

잠금 해제 레버(A)를 열어 핸들바(B)를 올리거나 내리십시오. 잠금 해제 레버(A)를 닫아서 핸들바(B)를 고정하십시오.

6.1.3 핸들바 접기

운반과 보관을 더 쉽게 하기 위해 핸들바를 접을 수 있습니다. 핸들바 잠금 해제 레버(A, 그림 6)를 풀고 핸들바를 앞바퀴 쪽으로 돌리십시오.

참고

케이블이 끼이거나 너무 조이지 않도록 주의하십시오.

장비를 사용하기 전에 핸들바를 작업 위치로 다시 가져오십시오.

6.2 핸들바(GI 548R P - GI 548R T - GI 553R T - LRI 548R P - LRI 548R T - LRI 553R T)

6.2.1 핸들바 어셈블리(그림 7, 그림 8, 그림 9)

핸들바(B)를 들어 올리십시오. 핸들바(B)를 레일이 편안한 높이가 되도록 배치하고 두 위치 중 하나를 선택한 다음 노브(A)를 조이십시오. 핀을 구멍(C)에 삽입하여 핸들바를 잠그십시오.

6.2.2 핸들바 높이(그림 9)

노브(A)를 풀고 핸들바(B)를 올리거나 내리십시오.

6.2.3 핸들바 접기

노브(A, 그림 8)를 느슨하게 푸십시오. 구멍(C, 그림 8)에서 핀을 탈거하여 핸들바(B)의 잠금을 해제하십시오. 배터리 방향으로 핸들바(B)를 돌리십시오(그림 7).

6.3 풀받이 설치(그림 16)

풀받이 배치(그림 17)

- 디플렉터(G)를 올리십시오.
- 두 후크(H)를 디플렉터 핀(I)에 놓으십시오.
- 디플렉터를 내리고 풀받이 상단이 완전히 닫히는지 확인하십시오.

6.4 배터리 설치

- 배터리함 리드(8, 그림 1)를 여십시오.

- 제자리에 고정될 때까지 배터리를 제자리에 밀어 넣습니다(그림 10).
- **모델 Gi 548 P - Gi 548 V - Gi 553 V - LRI 548 P - LRI 548 V - LRI 553 V:** 두 배터리를 삽입할 수 있습니다. 배터리 A는 바로 사용하는 용도이고 B는 예비용입니다(그림 11).
- **모델 Gi 548R P - Gi 548R T - Gi 553R T - LRI 548R P - LRI 548R T - LRI 553R T:** 배터리 하나는 배터리실 A에 삽입할 수 있습니다. 사용하지 않는 배터리실 B는 배터리 홀더로 사용됩니다(그림 11).

참고

이 장비는 동일한 배터리실에 두 배터리를 동시에 수용하도록 설계되었습니다. 배터리 2개를 사용하면 더 오랫동안 작업할 수 있습니다. 이 장비 시스템은 배터리 충전 관리 방법을 결정합니다.

7 사용 준비

7.1 디스플레이(그림 21)(모델 Gi 548 P - Gi 548 V - Gi 553 V - LRI 548 P - LRI 548 V - LRI 553 V)

ON/OFF(A) 버튼을 한 번 눌러 디스플레이를 켭니다.

참조	설명
(A)	ON-OFF 버튼.
(B) ⁽¹⁾	전진 속도 증가 버튼. 한 번 누르면 속도가 한 단계 증가합니다. 버튼을 놓을 때까지 누르고 있으면 속도가 증가합니다.
(C)	Gi 548 V - Gi 553 V - Gi 548R T - Gi 553R T - LRI 548 V - LRI 553 V - LRI 548R T - LRI 553R T: 전진 속도 표시등. 사용 중 해당 버튼을 사용하여 'ECO' 모드를 활성화하면 RPM을 줄이고 전력을 절약할 수 있습니다. 트랙션 모델에서는 디스플레이의 (+)와 (-) 버튼을 사용하여 속도를 수동으로 조절할 수도 있습니다. 전부 7가지 속도 수준 중에서 선택할 수 있습니다. 장비 스위치를 켤 때마다 장비가 꺼진 경우에도 이전에 설정한 속도가 저장된다는 점에 유의하십시오. Gi 548 P - Gi 548R P - LRI 548 P - LRI 548R P: 배터리 전력 흡수 표시기.
(D)	파란색 경고등. 모바일 기기와 연결되면 표시등이 계속 켜져 있습니다. 9.3 모바일 응용프로그램 장을 참조하십시오.
(E)	ECO 경고등. ECO 모드가 켜져 있으면 켜집니다.
(F) ⁽¹⁾	최대 전진 속도(토끼). 항상 켜져 있습니다.
(G)	알람 경고등. 장비에 작업자가 해결할 수 있는 문제가 있음을 나타냅니다. 예: 배터리 과열 또는 장비의 과도한 사용. 작업을 중지하고 장비를 몇 분 동안 쉬게 하십시오.
(H)	서비스 표시등. 작업자가 해결할 수 없는 문제가 있을 수 있음을 나타냅니다. 즉시 작업을 중단하고 가급적 빨리 공인 서비스 센터에 연락하십시오.
(I)	배터리 기호. 항상 켜져 있습니다.
(J)	배터리 충전 표시등. 디스플레이 왼쪽과 오른쪽에 두 개의 표시기가 있습니다. 켜진 LED 수와 색상은 남은 충전량을 나타냅니다. <ul style="list-style-type: none"> • 녹색 LED 4개 켜짐: 남은 충전량이 75% 이상입니다. • 녹색 LED 3개 켜짐: 남은 충전량이 50%~75%입니다. • 노란색 LED 2개 켜짐: 남은 충전량이 25%~50%입니다. • 빨간색 LED 1개 켜짐: 남은 충전량이 25% 미만입니다. 가급적 빨리 작업을 중지하고 배터리를 충전하십시오. 그렇지 않으면 배터리 수명이 상당히 줄어듭니다. • 빨간색 LED 1개 깜박임: 남은 충전량이 10% 미만입니다. 작업을 중지하고 배터리를 충전하십시오. 그렇지 않으면 배터리가 손상됩니다. 자세한 내용은 8.2.1 충전 수준 모니터링(그림 14)장에서 확인하십시오.
(K) ⁽¹⁾	전진 속도 감소 버튼. 한 번 누르면 속도가 한 단계 감소합니다. 버튼을 놓을 때까지 누르고 있으면 속도가 감소합니다.

참조	설명
(L)	ECO 버튼. 에너지 절약 모드를 활성화합니다.
(M) ⁽¹⁾	최소 전진 속도(거북이). 항상 켜져 있습니다.

(1) 푸시 모델에서는 사용할 수 없습니다.

8 시동

8.1 장비 확인

⚠ 경고

배터리가 하우징에 장착되지 않았음을 확인하십시오.

작업을 시작하기 전에 다음 준비가 필요합니다.

- 작동 레버와 안전 스위치가 힘을 가하지 않고도 자유롭게 움직일 수 있는지, 놓으면 빠르게 그리고 자동으로 중립 위치로 돌아가는지 확인하십시오.
- 안전 스위치를 누르지 않은 경우 작동 레버가 잠겨 있는지 확인하십시오.
- 냉각 환기구가 막히지 않았는지 확인하십시오.
- 핸드그립과 장비 가드가 깨끗하고 건조하며 올바르게 조립되어 장비에 안정되게 고정되어 있는지 확인하십시오.
- 절단 장치와 보호대가 손상되지 않았는지 확인하십시오.
- 장비에 충격이나 기타 원인으로 인한 마모 또는 손상 흔적이 없는지 확인하고, 필요한 수리를 수행하십시오.
- 배터리 상태가 양호하고 손상된 흔적이 없는지 확인하십시오. 배터리가 손상되었거나 마모된 경우에는 장비를 사용하지 마십시오.
- 8.3 배터리 충전장에 나와 있는 지침에 따라 배터리를 충전하십시오.

8.2 배터리 상태 확인

8.2.1 충전 수준 모니터링(그림 14)

1. 배터리 팩이 정상적으로 충전되면 LED1, LED2, LED3, LED4(C)가 진행률 표시줄로서 깜박입니다. 배터리 팩이 완전히 충전되면 4개의 LED가 5초 동안 켜져 있다가 최대 절전 모드로 전환되어 모든 표시등이 꺼집니다.
2. 대기 모드에서는 배터리 팩에 충전 수준을 확인할 수 있는 버튼이 있습니다. LED 표시기(C)에 표시된 대로 간단히 버튼(B)을 눌러서 배터리 팩의 충전 수준을 확인합니다.

배터리 LED 디스플레이	충전 상태
LED 4개 켜짐	남은 용량 ≥75%.
LED 3개 켜짐	남은 용량 ≥50%.
LED 2개 켜짐	남은 용량 ≥25%. 가급적 빨리 작업을 중지하고 배터리를 충전하십시오.
LED 1개 켜짐	남은 용량 ≥10%. 가급적 빨리 작업을 중지하고 배터리를 충전하십시오. 그렇지 않으면 배터리 수명이 상당히 줄어듭니다.
LED 1개 깜박임	LED1이 깜박이면 이것은 배터리의 남은 충전량이 10% 미만이지만, 배터리 방전은 멈추지 않음을 의미합니다. 깜박임 빈도가 증가하면 방전을 중지하고 즉시 배터리 충전을 시작하십시오. 그렇지 않으면 배터리가 손상됩니다. 가급적 빨리 배터리 팩을 충전하십시오. 그렇지 않으면 배터리 수명이 상당히 줄어듭니다.

3. 최대 절전 모드에서 버튼(B)을 누르면 절전 모드가 해제됩니다. 10분 후에 배터리가 다시 최대 절전 모드로 전환됩니다.

8.3 배터리 충전

주의

전원 콘센트의 주 전압이 배터리 충전기 레이블에 표시된 전압과 일치하는지 확인하십시오.

8.3.1 올바른 사용

- 충전 절차를 시작하기 전에 배터리 충전기가 물이 없고 환기가 잘 되는 안정된 표면에 놓여 있는지 주의 깊게 확인하십시오.
- 전원 콘센트의 주 전압이 명판에 표시된 충전기의 사양을 준수하는지 확인하고(다른 전압에 연결하면 안 됨), 전원 콘센트가 최적의 상태인지 확인하십시오.
- 충전 시 배터리 충전기를 덮지 말고 환기가 잘 되도록 유지하십시오. 배터리 충전기의 환기구를 덮거나 담요, 베개 등 부드러운 표면 위에 올려 놓지 마십시오. 배터리 충전기의 환기구가 깨끗한지 확인하십시오.
- 충전 과정에서 과열된 배터리는 사용하지 마십시오. 전지가 위험한 손상을 입을 수 있습니다.
- 절대 과열된 배터리를 충전하거나 사용하지 마십시오. 가능하면 즉시 교체하십시오.
- 배터리에는 주변 온도가 0 °C~+45 °C범위가 아닌 경우 재충전을 방지하는 보호 장치가 함께 제공됩니다.
- 배터리는 손상 위험 없이 언제든지 부분적으로라도 재충전할 수 있습니다.
- 배터리 팩을 완전히 방전시키지 마십시오. 배터리 팩을 완전히 방전하면 배터리 전지가 조기에 노화될 수 있습니다.

경고

정품 배터리 팩만 사용하십시오. 다른 배터리를 사용하면 화재가 발생하거나 부상 또는 폭발이 발생할 수 있습니다.

8.3.2 충전 방법(그림 15)

- 배터리 충전기의 전원 플러그를 주전원 소켓에 꽂으십시오. LED(B)가 녹색으로 켜집니다.
- 배터리가 배터리 충전기와 호환되는지 확인하십시오. 그림의 화살표에 표시된 대로 배터리를 충전기에 삽입하고 완전히 끼워지는지 확인하십시오. 딸깍 소리가 들리면 배터리가 올바르게 삽입되었으며 성공적으로 장착된 것입니다. 충전기 플러그가 전원 콘센트에 연결되면 녹색 LED(B)가 깜박이기 시작하여 충전이 시작되었음을 알려줍니다.
- LED(E) 표시등이 녹색으로 계속 켜져 있으면 배터리가 완전히 충전된 것입니다.

경고

배터리 충전이 끝나면 항상 배터리 충전기를 주 전원공급장치에서 분리하십시오.

경고

충전식 배터리가 충전되지 않는 경우 전원 케이블이 올바르게 연결되어 있는지 확인하십시오. 그래도 배터리를 충전할 수 없는 경우 공인 서비스 센터에 문의하십시오. 배터리를 적시에 재충전하면 오랫동안 잘 사용할 수 있습니다. 장치에 전원 공급이 끊어지는 것이 감지되면 배터리를 충전해야 합니다.

8.3.3 배터리 충전기 LED 표시기 키(B, 그림 15)

LED 디스플레이	충전기 상태
녹색 표시등	대기 모드
녹색 표시등 깜박임	충전 중
빨간색 표시등	결함 있는 충전기
빨간색 표시등 깜박임	결함 있는 배터리 보호

8.3.4 충전 완료됨

- 충전이 완료되면 전원공급장치를 분리하십시오.
- 버튼(D, 그림 15)을 눌러 배터리 팩을 밀어내십시오.

8.4 장비 시동

⚠ 경고

이 장비에는 무단 사용을 방지하기 위한 안전 회로가 장착되어 있습니다! 장비 시동을 걸기 전에 안전 키(9, 그림 1)를 삽입하고 잔디 깎기를 일시 중지하거나 완료할 때마다 키를 탈거해야 합니다.

장비 시동을 걸기 전에 배터리를 하우징에 삽입하십시오.

모델 Gi 548R P - Gi 548R T - Gi 553R T - L Ri 548R P - L Ri 548R T - L Ri 553R T에서 배터리 하우징은 작업자 쪽(A, 그림 11) 근처에 있습니다.

- 어수선하지 않고 키가 큰 풀이 없는 곳에서 장비 시동을 거십시오. 작업할 장소를 점검하고 돌, 뼈, 나무 조각 등을 제거하십시오.
- 이 설명서에 나와 있는 안전 규칙을 읽으십시오.
- 엔진 시동을 걸기 전에 블레이드가 막히지 않았는지 확인하십시오.
- 사용 지침에 설명된 대로 블레이드에서 발이 안전하게 떨어진 상태에서 엔진 시동을 거십시오.

8.4.1 엔진 시작(그림 12)(모델 Gi 548 P - Gi 548 V - Gi 553 V - L Ri 548 P - L Ri 548 V - L Ri 553 V)

시동을 걸려면:

- 안전 키(A)를 슬롯(B)에 삽입하십시오.
- 디스플레이의 ON/OFF 버튼(A, 그림 21)을 누르십시오.
- 안전 버튼(C, 그림 12)을 누르고 레버(D, 그림 12)를 조작하십시오.

⚠ 경고

과열되면 안전상의 이유로 보호 회로에 의해 배터리가 자동으로 분리됩니다. 장비에서 배터리를 꺼내서 식게 두십시오. 배터리가 식으면 다시 장착하여 작업을 재개할 수 있습니다.

8.4.2 엔진 시작(그림 12)(모델 Gi 548R P - Gi 548R T - Gi 553R T - L Ri 548R P - L Ri 548R T - L Ri 553R T)

시동을 걸려면:

- 안전 키(A)를 슬롯(B)에 삽입하십시오.
- 안전 버튼(C, 그림 12)을 누르고 레버(D, 그림 12)를 조작하십시오.

⚠ 경고

과열되면 안전상의 이유로 보호 회로에 의해 배터리가 자동으로 분리됩니다. 장비에서 배터리를 꺼내서 식게 두십시오. 배터리가 식으면 다시 장착하여 작업을 재개할 수 있습니다.

9 장비 사용

9.1 금지된 사용

- 이 장비는 개인 정원이나 공원에서 잔디를 깎는 용도로만 사용해야 합니다.
- 이 장비를 다른 대상 특히, 장비를 들어 올려야 하는 지면 위에 있는 대상을 절단하는 데 사용해서는 안 됩니다.
- 이 장비를 나뭇가지나 잔디보다 질긴 대상을 자르는 데 사용해서는 안 됩니다.
- 이 장비를 질긴 물체, 먼지 또는 모든 종류의 폐기물, 땅에서 모래 또는 자갈을 수집하거나 진공 청소하는 데 사용해서는 안 됩니다.
- 디봇이나 울퉁불퉁한 지면을 평평하게 만드는 데 이 장비를 사용해서는 안 됩니다. 블레이드가 지면 자체에 닿아서는 안 됩니다.
- 이 장비를 다른 물체, 카트 등을 운반하거나 밀거나 당기는 데 사용해서는 안 됩니다.
- 제조업체가 지정하지 않은 장비의 PTO에 공구나 응용프로그램을 연결하는 것은 금지됩니다.

9.2 사용 예방 조치

- 젖은 잔디나 기타 미끄러운 표면에서는 절대 장비를 사용하지 마십시오. 핸들바를 두 손으로 단단히 잡으십시오. 예초기 뒤로 걸어가십시오. 절대 뛰지 마십시오.
- 경사진 지형에서는 가로질러 작업하십시오. 절대 오르막이나 내리막 방향으로 작업하지 마십시오. 가파른 경사면에서는 예초 작업을 하지 마십시오.
- 햇빛이 잘 드는 곳이나 인공 조명이 좋은 곳에서만 예초 작업을 하십시오.
- 후방 디플렉터가 항상 올바른 위치에 있는지 확인하십시오.
- 물체에 부딪힌 경우 엔진을 멈추고 장비 손상 여부를 잘 살피십시오. 손상을 먼저 수리하지 않고는 절대 엔진을 재시동하지 마십시오.
- 시동을 걸 때 장비를 기울이지 마십시오. 노출된 블레이드가 손상될 수 있습니다.
- 모터가 작동 중인 상태에서는 절대 장비 앞에 서지 마십시오.
- 길, 도로 등을 건너야 하거나 장비를 한 예초 구역에서 다른 구역으로 이동할 때는 엔진을 멈추십시오.
- 풀밭을 탈거하거나 잔디 배출 슈트를 청소하기 전에 엔진을 멈추고 안전 키를 탈거하십시오.
- 경사면에서는 항상 안정된 자세를 유지하십시오.
- 경사면에서 방향을 바꿀 때는 특히 주의하십시오.
- 반드시 정품 절단 장치만 사용하십시오.
- 후진하거나 장비를 자신 쪽으로 당길 때 특히 주의하십시오.
- 안전 키(9, 그림 1)를 분리하기 전과 블레이드가 완전히 멈추기 전에는 절대 블레이드에 접촉하지 마십시오.
- 풀밭이 파손되었거나 잔디로 막힌 경우에는 장비를 사용하지 마십시오.
- 비정상적인 진동이 있는 경우: 손상 여부를 확인하고 손상된 부품을 교체하고 느슨한 부품이 있는지 확인하여 조이십시오.

9.3 모바일 응용프로그램

9.3.1 응용프로그램에 장비 연결

장비 스위치를 켭니다. 디스플레이가 있는 장비에서는 모바일 기기와 연결되면 파란색 표시등이 계속 켜져 있습니다. 배터리를 꺼냈다가 다시 넣어서 검색을 활성화할 수 있습니다. 자세한 내용은 전용 응용프로그램(Oleo-Mac Hub - Efcio Hub)의 지침을 참조하십시오. 이 응용프로그램은 모바일 기기용으로 무료이며, 확장된 기능(장비에 대한 추가 정보, 장비 세부 정보, 작동, 부품, 유지보수)을 제공합니다. 무선 기술이 통합된 이 장비는 모바일 기기와 연결하여 추가적인 기능을 활성화할 수 있습니다.

9.3.2 응용프로그램 처음 사용

1. 모바일 기기에 응용프로그램을 다운로드합니다.
2. 응용프로그램에 등록합니다.
3. 지침에 따라 장비를 연결하고 등록합니다.

참고

Oleo-Mac Hub - Efco Hub 응용프로그램은 모든 지역에서 다운로드하여 사용할 수 있습니다. 자세한 내용은 공인 서비스 센터에 문의하십시오.

9.4 절단 높이 조절

⚠ 경고

절단 높이를 조절할 때는 항상 엔진을 끄십시오.

레버(그림 13)를 오른쪽이나 왼쪽으로 돌려서 장비를 내리거나 올리십시오.

9.5 풀백 표시기

풀밭이 상단에 풀백 표시기가 있습니다. 디플렉터가 올라간 위치(A, 그림 18)에 있으면 이것은 풀밭이 가깝고 잔디를 모으고 있음을 의미합니다. 디플렉터가 내려진 위치(B, 그림 18)에 있으면 이것은 풀밭이 가득 차 있다는 의미이므로, 비워야 합니다.

9.6 멀칭 모드

예초기에는 멀칭 블레이드가 기본으로 장착되어 있습니다. 이 구성에서는 잔디를 깎는 다음 세 가지 방법 중에서 선택할 수 있습니다.

1. **풀밭이 장착 시:** 멀칭 블레이드를 사용하면 잘린 잔디를 더 잘게 파쇄하여 풀밭이에 더 잘 모을 수 있습니다.
2. **풀밭이를 분리하고 후면 디플렉터를 닫은 상태에서:** 멀칭 블레이드를 사용하면 잔디를 잘게 파쇄하여 지면에 직접 배출할 수 있습니다.
3. **멀칭:** 실제 멀칭을 하려면 멀칭 플러그(C, 그림 22, 그림 23)를 장착하여 잘린 잔디를 최대한 파쇄해야 합니다. 멀칭 플러그(C, 그림 22, 그림 23), 코드 66110828R을 후방 디플렉터(D) 아래의 구멍에 삽입하여 장착하십시오.

멀칭 잔디 깎기에 관한 참고 사항

예초기를 잔디 깎는 장비로 사용하는 경우 잔디 높이가 5~6cm 이상 자라지 않도록 해야 합니다. 마찬가지로, 예초기를 너무 낮게 설정하지 않는 것이 가장 좋습니다. 이러한 기본 규칙을 준수하지 않으면 멀칭이 실패할 수 있으며, 심한 경우 엔진이 멎을 수 있습니다.

9.7 측면 배출(모델 GI 548 P - GI 548 V - GI 553 V - LRI 548 P - LRI 548 V - LRI 553 V만 해당)

절단물을 수거하지 않고 지면에 배출하려는 경우 이 장비와 함께 제공된 측면 디플렉터(그림 24)를 사용하십시오.

측면 배출을 위해 장비를 설정하려면 풀밭이를 탈거하고 멀칭 플러그를 장착하십시오(9.6 멀칭 모드 장 참조).

측면 디플렉터(A, 그림 26)를 장착하려면 안전 캐치(E, 그림 25)를 누르고 측면 플랩(B)을 들어 올리고 두 클립(C, 그림 26, 그림 27)을 핀(D)에 부착하십시오. 이제 측면 플랩(B, 그림 28)을 풀어서 스프링 로딩 시스템이 디플렉터(A)를 제자리에 고정하도록 하십시오.

⚠ 경고

측면 배출 디플렉터 키트를 잘못 조립하면 작업자나 주변 사람이 심한 부상을 입을 수 있습니다.

⚠ 경고

측면 배출 장치를 탈거할 때 캐치가 단단히 맞물린 상태에서 플랩이 제대로 닫혔는지 확인하십시오.

9.8 잔디 깎기(트랙션 모델만 해당)

트랙션 레버(A)를 핸들바(B, 그림 29)에 접촉시켜 전진 동작을 가동하십시오.

10 엔진 중지

10.1 엔진 중지(모델 GI 548 P - GI 548 V - GI 553 V - LRI 548 P - LRI 548 V - LRI 553 V)

작동 레버(D, 그림 12)를 놓으십시오.

작업이 끝나면 안전 키(A, 그림 12)를 탈거하십시오.

KR

⚠ 경고

- 블레이드를 멈추려면 작동 레버(D, 그림 12)를 놓으면 됩니다. 레버(D)를 놓으면 모터와 블레이드가 약 3초 동안 계속 회전합니다!
- 디스플레이를 끄려면 ON/OFF 버튼을 누르십시오.

⚠ 경고

매번 사용하기 전에 작동 레버를 놓으면 모터가 몇 초 내에 정지하는지 확인하십시오. 정기적으로 공인 서비스 센터에서 블레이드의 정확한 정지 시간을 확인하십시오.

10.2 엔진 중지(모델 GI 548R P - GI 548R T - GI 553R T - LRI 548R P - LRI 548R T - LRI 553R T)

작동 레버(D, 그림 12)를 놓으십시오.

작업이 끝나면 안전 키(A, 그림 12)를 탈거하십시오.

⚠ 경고

블레이드를 멈추려면 작동 레버(D, 그림 12)를 놓으면 됩니다. 레버(D)를 놓으면 모터와 블레이드가 약 3초 동안 계속 회전합니다!

⚠ 경고

매번 사용하기 전에 작동 레버를 놓으면 모터가 몇 초 내에 정지하는지 확인하십시오. 정기적으로 공인 서비스 센터에서 블레이드의 정확한 정지 시간을 확인하십시오.

11 유지보수

⚠ 경고

- 유지보수 작업 중에는 항상 보호 장갑을 착용하십시오.
- 모터나 배터리가 뜨거울 때 유지보수 작업을 수행하지 마십시오. 장비를 멈추고 식히십시오. 장비를 끄고 배터리를 탈거한 상태에서 유지보수를 수행하십시오.
- 유지보수 실패 또는 부적절한 유지보수, 안전 장치 제거 또는 수정, 정품이 아닌 예비 부품 사용은 작업자 또는 제3자에게 심한 또는 치명적인 부상을 초래할 수 있습니다.

⚠ 경고

배터리와 배터리 충전기 지침과 유지보수 설명서도 읽으십시오!

⚠ 경고

청소 또는 수리 절차를 수행하기 전에 엔진을 멈추고 배터리를 분리하고 안전 키를 분리하십시오.

11.1 엔진 식히기

엔진 손상과 과열을 방지하려면 찬 공기 흡입 그릴을 항상 깨끗하게 유지하고 풀이나 잔해물이 없어야 합니다.

11.2 배터리 관리

11.2.1 배터리 유지보수 및 보관

경고

배터리와 배터리 충전기 지침과 유지보수 설명서도 읽으십시오!

- 배터리 팩은 어린이의 손이 닿지 않는 어둡고 건조하며 온도가 0-23°C이고 먼지나 부식성 대기가 없는 곳에 보관하십시오. 직사광선 아래에 보관하지 마십시오.
- 배터리 팩을 원래 포장에 넣어 보관하고 운반하십시오.
- 사용하지 않은 배터리를 종이 클립, 동전, 열쇠, 못, 나사, 접점 사이에 단락을 일으킬 수 있는 기타 금속 물체로부터 멀리 두십시오. 배터리 팩을 단락시키지 마십시오.
- 배터리 팩을 정리된 방식으로 보관하십시오. 상자나 서랍과 같은 용기에 함부로 보관하지 마십시오. 서로 단락되거나 다른 금속 물체에 의해 단락될 수 있습니다. 배터리 팩 접점 사이의 단락 때문에 연소나 화재가 발생할 수 있습니다.
- 배터리 팩 환기구에 먼지나 오물이 없게 유지하십시오. 부드럽고 마른 천으로 배터리 팩을 청소하십시오. 찌든 때는 약간 젖은 천을 사용하여 청소하십시오.
- 주기적으로 배터리 팩을 점검하십시오. 눈에 띄는 손상, 마모 흔적 또는 기타 문제가 있는 경우 배터리 팩 사용을 중단하고 공인 서비스 센터에 문의하십시오.
- 배터리 팩을 배터리 충전기에 장시간 동안 사용하지 않은 상태로 올려 두지 마십시오. 배터리 팩을 원래 포장이나 기타 건조한 장소에 다시 넣으십시오.
- 배터리 팩을 오랫동안 사용하지 않을 경우 처음 보관할 때와, 그 이후에는 15~30마다, 완전히 충전하여 품질 저하와 손상을 방지하십시오.
- 과충전이나 과열이 발생하면 안전상의 이유로 배터리가 보호 회로에서 자동으로 분리됩니다. 배터리 충전기를 전원 콘센트에서 분리하고 배터리를 탈거하십시오. 배터리를 완전히 식히십시오. 배터리가 냉각되면 충전 절차를 재개할 수 있습니다.

11.3 절단 장치 유지보수

경고

청소 또는 수리 절차를 수행하기 전에 엔진을 멈추고 배터리를 분리하고 안전 키를 분리하십시오.

경고

항상 세심한 주의를 기울여 블레이드를 다루십시오. 항상 보호 장갑을 착용하십시오.

경고

휘거나 망가진 블레이드는 교체해야 합니다.

- 항상 블레이드 절단면을 잘 날카롭게 유지하십시오.
- 무딘 블레이드를 사용하면 절단 품질이 좋지 않습니다.

11.4 블레이드

경고

항상 보호 장갑을 착용하고 블레이드의 상태를 확인하십시오. 모터가 구동되지 않는 상태에서도 블레이드가 회전할 수 있으므로 주의하십시오.

경고

볼트(A, 그림 19)가 25 Nm(2.5 kgm)로 조여졌는지 정기적으로 확인하십시오.

시간이 지남에 따라 잔디 깎기가 만족스럽지 않으면 블레이드를 갈아야 할 수도 있습니다. 잘못 연마된 블레이드는 잔디를 잡아당겨 잔디가 노랗게 변하게 합니다. 블레이드가 손상되거나 흰 경우 교체하십시오.

- 블레이드를 가는 것은 매우 섬세한 작업입니다. 완벽한 균형을 고려하지 않으면 비정상적인 진동 때문에 블레이드가 느슨해지며 이에 따라 작업자가 위협해질 수 있습니다.
- 블레이드는 직각으로 조립해야 합니다. 잘못 조립하면 조임이 잘못되어, 작업 시 블레이드가 느슨해지며 이에 따라 작업자에게 위험한 결과를 초래할 수 있습니다.

따라서 블레이드의 균형을 맞추고 당사 **공인 서비스 센터**에서 교체해야 합니다.

KR

⚠ 경고

멸칭 블레이드는 그림 19와 같이 조립해야 합니다. 블레이드가 올바르게 설치되었는지 확인하려면 블레이드에 양각으로 새겨져 있는 브랜드와 코드가 보이는지 확인하십시오.

⚠ 경고

손상된 절단 장치를 수리하기 위해 응접하거나 펴거나 모양을 변경하지 마십시오. 이러한 작업으로 인해 절단 장치가 분리되어 심한 또는 치명적인 부상을 입을 수 있습니다.

⚠ 경고

항상 볼트(A, 그림 19)와 와셔(B)도 교체하십시오.

11.5 풀밭이

⚠ 경고

풀밭이를 탈거하거나 잔디 배출 슈트를 청소하기 전에 엔진을 멈추고 안전 키(9, 그림 1)를 탈거하십시오.

풀밭이가 올바르게 장착되어 있고 손상되지 않았는지 자주 확인하십시오.

풀밭이의 천 메시가 막히지 않았는지 확인하십시오. 필요한 경우 풀밭이를 물로 씻고 완전히 말린 후 다시 장착하십시오.

손상된 풀밭이를 사용하거나 그릴 구멍이 막힌 상태에서 작업하면 작업 용량이 줄어듭니다.

반면, 세척했지만 아직 습기가 있는 풀밭이를 사용하여 작업하면 메시가 더 쉽게 막힐 수 있습니다.

11.6 주요 서비스 작업

사용량이 많은 경우에는 시즌 말에 종합 점검을, 일반적인 사용의 경우에는 2년마다 서비스 네트워크의 전문 기술자에게 점검을 받는 것이 좋습니다.

<https://www.myemak.com/int/filiali-e-distributori/distributori>에서 가까운 공인 서비스 센터를 찾으십시오.

⚠ 경고

- 이 설명서에서 구체적으로 다루지 않은 모든 유지보수 작업은 공인 서비스 센터에서 수행해야 합니다. 장비가 계속해서 올바르게 작동하도록 하려면 정품 예비 부품만 사용하십시오.
- 무단 변경을 하거나 정품이 아닌 예비 부품을 사용할 경우 작업자나 제3자에게 심한 또는 치명적인 부상을 초래할 수 있으며, 즉시 보증이 무효화됩니다.

- 마모되거나 손상된 부품은 교체하십시오.
- 이 장비를 사용한 후 항상 밑바닥의 잔디 잔여물을 청소하십시오.
- 항상 블레이드 절단면을 잘 날카롭게 유지하십시오.
- 무딘 블레이드를 사용하면 절단 품질이 좋지 않습니다.

11.7 유지보수 표

다음 유지보수 빈도는 정상적인 작동 조건에만 적용됩니다. 일상적인 작업이 평소보다 까다로우면 이에 맞게 유지보수 빈도도 늘려야 합니다.		각 사용 전	모든 중지 후	주 단위	손상되거나 결함이 있는 경우
장비 전체	점검: 누출, 균열, 마모	x	x		
점검: 초크와 스로틀 레버(이 기능이 탑재된 모델만 해당)	확인 작업	x	x		
블레이드	점검: 손상과 마모	x	x		
	교체				x
블레이드 중지	확인 작업	x			
	교체				x
액세스할 수 있는 모든 나사와 너트	점검하고 다시 조임			x	
풀밭이와 후방 디플렉터	마모 또는 손상 여부 확인	x	x		

12 배송

- 더 쉽게 운송할 수 있도록 핸들바를 접을 수 있습니다. 6.1.3 핸들바 접기 항목을 참조하십시오. 핸들바를 접은 상태에서 장비를 수직으로 보관할 수 있습니다.
- 풀밭이를 탈거하십시오.
- 엔진을 끈 상태에서 장비를 운송하십시오.

⚠ 경고

이 장비를 차량으로 운반할 때에는 끈이나 벨트를 사용하여 장비를 단단히 고정하십시오. 안전 키 (9, 그림 1)를 탈거하되 배터리는 분리하지 마십시오. 이 장비는 수평 위치 또는 핸들바를 접은 상태로 수직 위치로 운송해야 합니다. 또한 이러한 장비에 적용되는 운송 규정을 준수하십시오.

13 보관

⚠ 경고

배터리와 배터리 충전기 지침과 유지보수 설명서도 읽으십시오!

⚠ 경고

이 장비를 사용한 후 항상 밑바닥을 청소하고, 워터젯은 절대 사용하지 마십시오(그림 20).

⚠ 경고

청소 또는 수리 절차를 수행하기 전에 엔진을 멈추고 배터리를 분리하고 안전 키를 분리하십시오.

- 장비의 상태가 양호한지 확인하십시오.

- 모든 볼트와 너트가 잘 조여져 있는지 확인하십시오.
- 녹이 발생하기 쉬운 부분에는 그리스나 엔진 오일을 바르십시오.
- 이 장비를 건조한 장소, 가급적이면 콘크리트 바닥에 두십시오. 습기로부터 보호하기 위해 보드나 판금 위에 놓을 수 있습니다.
- 겨울철 보관 후 장비를 다시 사용하기 위한 절차는 일상적인 사용 시 시동 절차와 동일합니다(8 시동).
- 절대 연료 탱크가 축적되어 화재를 일으킬 수 있는 장소에 이 장비를 두지 마십시오.
- 이 장비를 밀폐된 장소에 보관하기 전에 엔진을 식히십시오.

더 쉽게 보관할 수 있도록 핸들바를 접을 수 있습니다. 6.1.3 핸들바 접기 항목을 참조하십시오. 핸들바를 접은 상태에서 장비를 수직으로 보관할 수 있습니다.

14 환경 보호

환경 보호는 사회적 통합과 우리가 살고 있는 환경 모두를 위해 이 장비를 사용할 때 매우 중요한 우선순위가 되어야 합니다.

- 주변에 방해가 되지 않도록 노력하십시오.
- 절단 후 폐기물 처리에 관한 현지 규정을 엄격히 준수하십시오.
- 포장재, 오일, 휘발유, 배터리, 필터, 노화된 부품 또는 환경에 큰 영향을 미치는 모든 요소의 폐기에 관한 현지 규정과 조항을 엄격히 준수하십시오. 이 폐기물은 일반 폐기물로 처리해서는 안 되며, 분리하여 지정된 폐기물 처리 센터에 보내서 재활용되도록 해야 합니다.

14.1 철거와 폐기

장비의 수명이 다한 경우 장비를 주위에 폐기하지 말고 폐기물 처리 센터에 보내십시오. 장비 제조에 사용되는 대부분의 소재는 재활용이 가능합니다. 모든 금속(강철, 알루미늄, 황동)은 일반 재활용 처리장으로 배송될 수 있습니다. 자세한 내용은 현지 폐기물 재활용 서비스 센터에 문의하십시오. 폐기물 처리는 토양, 대기, 수질 오염을 피하면서 환경을 존중하여 진행되어야 합니다.

모든 경우에 해당 현지 법률을 준수해야 합니다.

장비를 폐기할 때 E 마크 레이블도 이 설명서와 함께 폐기해야 합니다.

15 보증서

이 장비는 가장 현대적인 기술을 사용하여 설계되고 제조되었습니다. 회사는 가정용과 여가용으로 구매일로부터 24개월 동안 제품을 보증합니다. 전문가용으로 사용하는 경우 보증 기간은 12개월로 제한됩니다.

제한 보증

1. 보증 기간은 구매일로부터 시작됩니다. 판매와 기술 지원 네트워크를 운영하는 제조업체는 소재, 가공 또는 제조에 결함이 있는 것으로 입증된 모든 부품을 무료로 교체해 드립니다. 이 보증은 장비 결함의 결과를 규율하는 법규에 따라 정해진 구매자의 권리에 영향을 미치지 않습니다.
2. 기술 담당자는 조직의 필요에 따라 가능한 최소 시간 내에 필요한 수리를 수행합니다.
3. **보증에 따른 청구를 하려면 판매점의 직인이 찍혀 있고 구매 날짜가 표시된 세금계산서나 영수증과 함께 완전하게 작성된 이 보증서를 승인 권한을 가진 직원에게 제시해야 합니다.**
4. 다음의 경우 보증이 무효화됩니다.
 - 명확하게 제품의 서비스가 올바르게 수행되지 않았습니까.
 - 장비를 부적절한 목적으로 사용했거나 어떤 방식으로든 개조했습니다.
 - 부적절한 윤활유와 연료가 사용되었습니다.
 - 정품이 아닌 예비 부품 또는 부속품이 장착되었습니다.
 - 권한이 없는 사람이 제품에 대한 작업을 수행했습니다.
5. 작업 시 정상적으로 마모되는 소모품이나 부품에는 제조업체 보증이 적용되지 않습니다.
6. 보증은 장비 업데이트 또는 개선 작업에는 적용되지 않습니다.
7. 보증 기간 동안 필요한 준비 또는 유지보수 작업에는 보증이 적용되지 않습니다.
8. 운송 중 발생한 손상은 즉시 운송업체에 알려야 합니다. 그렇지 않으면 보증이 무효화됩니다.
9. 당사 장비에 장착된 다른 제조업체(Briggs & Stratton, Tecumseh, Kawasaki, Honda 등)의 모터에는 해당 모터 제조업체의 보증이 적용됩니다.
10. 이 보증은 장비의 결함이나 해당 결함 때문에 장비를 장기간 사용하지 않음으로 인해 사람이나 사물에 직간접적으로 발생한 부상이나 손상에는 적용되지 않습니다.

보증서 양식

이 설명서 뒷면에 있는 보증서를 잘라내서 작성하십시오.
보증서 항목 설명:

1. 모델
2. 일련 번호
3. MR/MS가 구매
4. 보내지 마십시오! 기술 보증 요청에만 첨부하십시오.
5. 날짜
6. 판매점.

⚠ 경고

- 장비 작동이 명시적으로 요청되는 경우를 제외하고 아래 표에서 권장하는 모든 수정 테스트를 수행하기 전에 항상 장비를 멈추고 안전 키를 분리하십시오.
- 가능한 모든 원인을 확인했지만 문제가 해결되지 않으면 공인 서비스 센터에 문의하십시오. 이 표에 나와 있지 않은 문제가 발생하는 경우 공인 서비스 센터에 문의하십시오.

⚠ 경고

필요한 수단이나 전문 기술 없이 수리를 시도하지 마십시오. 올바르게 수행되지 않은 수리는 자동으로 보증을 무효화하고 제조업체의 모든 책임을 면해 줍니다.

⚠ 경고

배터리와 배터리 충전기 지침과 유지보수 설명서도 읽으십시오!

문제	가능한 원인	해결 방법
모터 시동이 걸리지 않거나 시동 후 몇 초만 지나면 꺼집니다.	배터리가 방전되었거나 제대로 삽입되지 않음(이 기능이 탑재된 모델만 해당)	배터리를 충전하거나 올바르게 장착하십시오.
	전원 코드가 손상됨.	공인 서비스 센터에서 전원 코드를 교체하십시오.
	엔진이 과열되어 모터 보호가 시작됨.	시동 절차를 반복하기 전에 몇 분 정도 기다리십시오.
	안전 키가 삽입되지 않음.	확인하거나 삽입하십시오.
	시동 레버 마이크로 스위치가 손상됨	공인 서비스 센터에 문의하십시오.
	배터리가 손상됨.	공인 서비스 센터에 문의하십시오.
엔진 시동이 걸리고 가동되지만 블레이드가 회전하지 않습니다. 경고: 모터가 가동되는 동안에는 절대 블레이드에 접촉하지 마십시오.		즉시 모터를 끄고 공인 서비스 센터에 문의하십시오.

WARRANTY FORM

<p>(1) MODEL</p> <hr/> <hr/>	<p>(5) DATE</p> <hr/> <hr/>
<p>(2) SERIAL No</p> <hr/> <hr/>	<p>(6) DEALER</p> <div style="border: 1px solid black; height: 100px;"></div>
<p>(3) BOUGHT BY MR/MS</p> <hr/> <hr/> <hr/>	
<p>(4) Do not send! Only attach to requests for technical warranties.</p>	